

FUJIFILM

DIGITAL CAMERA

XF10

Manuale dell'utente

Introduzione

Grazie per aver acquistato questo prodotto. Assicurarsi di leggere e comprendere i contenuti di questo manuale prima di utilizzare la fotocamera. Tenere il manuale dove possa essere letto da tutti coloro che utilizzano il prodotto.

Per informazioni aggiornate

Le versioni più recenti dei manuali sono disponibili da:

<http://fujifilm-dsc.com/en-int/manual/>



Il sito è accessibile non solo dal computer ma anche da smartphone e tablet.



Per informazioni sugli aggiornamenti del firmware, visitare il sito:

http://www.fujifilm.com/support/digital_cameras/software/



Indice dei capitoli

| | |
|--|-----|
| Elenco dei menu | iv |
| 1 Prima di iniziare | 1 |
| 2 Primi passi | 23 |
| 3 Fotografia di base e riproduzione | 39 |
| 4 Registrazione e riproduzione di filmati | 45 |
| 5 Scatto di foto | 51 |
| 6 I menu di ripresa | 101 |
| 7 Riproduzione e il menu riproduzione | 127 |
| 8 I menu di impostazione | 145 |
| 9 Tasti di scelta rapida | 161 |
| 10 Periferiche e accessori opzionali | 169 |
| 11 Connessioni | 173 |
| 12 Note tecniche | 185 |



































Elenco dei menu

Le opzioni dei menu della fotocamera sono elencate di seguito.

Menu di ripresa

Regolare le impostazioni durante la ripresa di foto o filmati.

















 Vedere pagina 101 per i dettagli.

| MENU DI SCATTO |  | MENU DI SCATTO |  |
|--|---|---|---|
|  MODALITA' | 102 |  MODALITÀ TOUCH SCREEN | 118 |
|  FILTRO AVANZATO | 102 |  ZOOM A TOCCO | 118 |
|  IMPOSTAZIONE AF/MF | 102 |  ASSIST. MF | 118 |
|  TIPO DI RILASCIO | 106 |  FOTOMETRIA | 119 |
|  ISO | 106 |  INT. EA SPOT & AREA FUOCO | 119 |
|  DIMENSIONI IMM. | 108 |  FLASH SET-UP | 120 |
|  QUALITÀ IMM. | 109 |  IMP FILMATO | 121 |
|  GAMMA DINAMICA | 110 |  STABILIZZ. IMM. DIGIT. | 124 |
|  SIMULAZIONE FILM | 111 |  COMUNIC. WIRELESS | 124 |
|  BKT SIMULAZIONE FILM | 112 |  TIPO OTTURATORE | 125 |
|  AUTOSCATTO | 112 |  TELECONVERSIONE DIGITALE | 125 |
|  RIPR. A INT. CON TIMER | 113 | | |
|  MOD. FILM. TIME-LAPSE | 114 | | |
|  BIL. BIANCO | 115 | | |
|  COLORE | 115 | | |
|  NITIDEZZA | 115 | | |
|  TONO ALTE LUCI | 115 | | |
|  TONO OMBRE | 116 | | |
|  RIDUZIONE DISTURBO | 116 | | |
|  NR x ESPOS. LUNGA | 116 | | |
|  IMPOSTAZIONE BKT AE | 117 | | |
|  IMP GHIERA CONTR. | 118 | | |

Il menu riproduzione

Regolare le impostazioni di riproduzione.

















 Vedere pagina 133 per i dettagli.

| MENU RIPRODUZIONE | |  | MENU RIPRODUZIONE | |  |
|---|-----------------------|---|---|-------------------------|---|
|  | ORDINE TRASF IMMAGINE | 133 |  | RUOTA IMMAGINE | 139 |
|  | COMUNIC. WIRELESS | 134 |  | RIMOV. OCCHI ROSSI | 140 |
|  | CONVERSIONE RAW | 134 |  | RIPROD. AUT. IMM. | 140 |
|  | CANCELLA | 136 |  | ASSIST. PER ALBUM | 141 |
|  | TAGLIO | 138 |  | SALVAT. AUTOM. PC | 142 |
|  | RIDIMENSIONA | 138 |  | ORD. STAMPA (DPOF) | 143 |
|  | PROTEGGI | 139 |  | instax STAMPA CON STAMP | 144 |
| | | |  | RAPPORTO ASPETTO | 144 |

I menu di impostazione

Regolare le impostazioni di base della fotocamera.

 Vedere pagina 145 per i dettagli.

| SET-UP | |  | SET-UP | |  |
|---|------------------|---|---|---------------------------|---|
|  | DATA/ORA | 146 |  | IMPOSTAZIONE PULSANTE | 152 |
|  | FUSO ORARIO | 146 |  | GHIERA MESSA A FUOCO | 152 |
|  | 言語/LANG. | 146 |  | IMPOSTAZIONE TOUCH SCREEN | 153 |
|  | RESET | 147 |  | GESTIONE ENERGIA | 153 |
|  | AUDIO e FLASH | 147 |  | IMPOST SALV DATI | 154 |
|  | IMPOSTAZ SUONI | 148 |  | ESPACIOS COLOR | 155 |
|  | IMPOSTAZ SCHERMO | 149 |  | IMPOST. CONNESS | 156 |
| | | |  | FORMATTA | 159 |



Sommario

| | |
|---|-----|
| Introduzione | ii |
| Per informazioni aggiornate | ii |
| Elenco dei menu | iv |
| Menu di ripresa | iv |
| Il menu riproduzione | v |
| Il menu di impostazione | v |
| Accessori in dotazione | xiv |
| Informazioni sul presente manuale | xv |
| Simboli e convenzioni | xv |
| Terminologia | xv |

1 Prima di iniziare **1**

| | |
|--|----|
| Componenti della fotocamera | 2 |
| Ghiera di selezione modo | 4 |
| La targa del numero di serie | 4 |
| La leva di messa a fuoco | 5 |
| Le ghiera di comando | 5 |
| Il pulsante DRIVE | 6 |
| I pulsanti Fn (funzione) | 7 |
| La spia di stato | 8 |
| La ghiera di controllo | 9 |
| Display della fotocamera | 10 |
| Il monitor LCD | 10 |
| Regolazione della luminosità del display | 12 |
| Il pulsante DISP/BACK | 12 |
| Personalizzazione del display standard | 13 |
| Utilizzo dei menu | 15 |
| Modalità touch screen | 16 |
| Comandi touch di ripresa | 16 |
| Comandi di riproduzione tattili | 21 |

2 Primi passi **23**

| | |
|---|----|
| Applicazione della cinghia da polso | 24 |
|---|----|

| | |
|---|----|
| Rimozione del tappo protezione ottica | 25 |
| Inserimento della batteria e di una scheda di memoria | 26 |
| Schede di memoria compatibili | 29 |
| Carica della batteria | 30 |
| Accensione e spegnimento della fotocamera | 33 |
| Controllo del livello batteria | 34 |
| Configurazione di base | 35 |
| Scelta di una lingua diversa | 37 |
| Modifica di data e ora | 37 |









3 Fotografia di base e riproduzione **39**







| | |
|--------------------------------------|----|
| Scatto di foto | 40 |
| Visualizzazione delle immagini | 42 |
| Eliminazione delle immagini | 43 |

4 Registrazione e riproduzione di filmati **45**

| | |
|--|----|
| Registrazione di filmati | 46 |
| Regolazione delle impostazioni filmato | 47 |
| Visualizzazione di filmati | 48 |









5 Scatto di foto **51**

| | |
|--|----|
| Scelta di una modalità di ripresa | 52 |
|  RS AUTO AVANZATO | 52 |
| Programma AE (P) | 53 |
| Priorità otturatore AE (S) | 54 |
| Priorità diaframma AE (A) | 56 |
| Esposizione manuale (M) | 57 |
|  PANORAMA | 59 |
| SP POSIZIONE SCENA /  /  /  /  | 62 |
| Adv. FILTRO AVANZATO | 65 |
| Compensazione dell'esposizione | 67 |
| Il moltiplicatore di focale digitale | 68 |
| Scatto continuo (Modalità burst) | 69 |
|  SCATTO CONT. | 70 |
|  4K | 71 |







| | |
|---|-----------|
| Bracketing | 74 |
|  BKT AE..... | 75 |
|  ISO BKT..... | 75 |
|  BKT SIMULAZIONE FILM..... | 75 |
|  BIL. BIANCO BKT..... | 75 |
|  BKT GAMMA DINAMICA..... | 76 |
|  HDR..... | 76 |
| Messa a fuoco automatica | 77 |
| Modo fuoco..... | 78 |
| Opzioni di messa a fuoco automatica (Modalità AF)..... | 80 |
| Selezione punto di messa a fuoco..... | 82 |
| Blocco messa a fuoco/esposizione | 86 |
| BLOCCO AE/AF..... | 87 |
| Messa a fuoco manuale | 88 |
| Controllo della messa a fuoco..... | 89 |
| Uso del flash | 91 |
| Bil. bianco | 92 |
| BIL. BIANCO..... | 93 |
| Bilanciamento del bianco personalizzato..... | 94 |
|  : Temperatura colore..... | 95 |
| Uso dell'autoscatto | 96 |
| 2 SEC/10 SEC..... | 97 |
| OTTURATORE AUTO FACC..... | 97 |
| SORRISO..... | 98 |
| COMP..... | 98 |
| GRUPPO..... | 99 |

6 I menu di ripresa

101









| | |
|--|------------|
| MENU DI SCATTO ( /  /  /  / )..... | 102 |
|  MODALITA'..... | 102 |
|  FILTRO AVANZATO..... | 102 |
|  IMPOSTAZIONE AF/MF..... | 102 |
| AREA MESSA A FUOCO..... | 102 |
| MODALITÀ FUOCO..... | 102 |
| MODALITA' AF..... | 102 |

| | |
|--|-----|
| ISTANTANEA | 103 |
| PRIOR SCATTO/FUOCO..... | 103 |
| AF+MF | 103 |
| IMP. RICON. FACCIALE/OCCHI..... | 104 |
| PRE-AF..... | 105 |
| ILLUMIN. AF..... | 105 |
|  TIPO DI RILASCIO | 106 |
|  ISO | 106 |
|  DIMENSIONI IMM. | 108 |
|  QUALITÀ IMM..... | 109 |
|  GAMMA DINAMICA | 110 |
|  SIMULAZIONE FILM..... | 111 |
|  BKT SIMULAZIONE FILM..... | 112 |
|  AUTOSCATTO..... | 112 |
|  RIPR. A INT. CON TIMER..... | 113 |
|  MOD. FILM. TIME-LAPSE..... | 114 |
|  BIL. BIANCO | 115 |
|  COLORE | 115 |
|  NITIDEZZA | 115 |
|  TONO ALTE LUCI..... | 115 |
|  TONO OMBRE | 116 |
|  RIDUZIONE DISTURBO | 116 |
|  NR x ESPOS. LUNGA..... | 116 |
|  IMPOSTAZIONE BKT AE..... | 117 |
| IMPOSTAZIONE QUADRO/PASSO | 117 |
| 1 QUADRO/CONTINUO | 117 |
| IMPOSTAZIONE SEQUENZA..... | 117 |
|  IMP GHIERA CONTR. | 118 |
|  MODALITÀ TOUCH SCREEN | 118 |
|  ZOOM A TOCCO..... | 118 |
|  ASSIST. MF | 118 |
|  FOTOMETRIA | 119 |
|  INT. EA SPOT & AREA FUOCO..... | 119 |





| | |
|---|-----|
|  FLASH SET-UP..... | 120 |
| MODO FLASH..... | 120 |
| COMPENSAZ. FLASH..... | 120 |
| RIMOZ. OCCHI ROSSI..... | 120 |
|  IMP FILMATO..... | 121 |
| MOD. FILMATO..... | 121 |
| VIDEO ALTA VELOCITÀ HD..... | 121 |
| ISO VIDEO..... | 122 |
| MODALITÀ FUOCO..... | 122 |
| MODALITÀ AF..... | 122 |
| DISPLAY INFO USCITA HDMI..... | 122 |
| USCITA FILMATO 4K..... | 123 |
| CONTROLLO REC HDMI..... | 123 |
| REGOL. LIV. MIC..... | 123 |
| MIC./SCATTO REM..... | 123 |
|  STABILIZZ.IMM.DIGIT..... | 124 |
|  COMUNIC. WIRELESS..... | 124 |
|  TIPO OTTURATORE..... | 125 |
|  TELECONVERSIONE DIGITALE..... | 125 |

7 Riproduzione e il menu riproduzione 127

| | |
|--|-----|
| Il display di riproduzione..... | 128 |
| Il pulsante DISP/BACK..... | 129 |
| Visualizzazione delle immagini..... | 131 |
| Zoom in riproduzione..... | 132 |
| Riproduzione di più foto..... | 132 |
| Il menu riproduzione (  )..... | 133 |
|  ORDINE TRASF IMMAGINE..... | 133 |
|  COMUNIC. WIRELESS..... | 134 |
|  CONVERSIONE RAW..... | 134 |
|  CANCELLA..... | 136 |
|  TAGLIO..... | 138 |
|  RIDIMENSIONA..... | 138 |

| | |
|--|-----|
|  PROTEGGI..... | 139 |
|  RUOTA IMMAGINE..... | 139 |
|  RIMOZ. OCCHI ROSSI..... | 140 |
|  RIPROD. AUT. IMM..... | 140 |
|  ASSIST. PER ALBUM..... | 141 |
|  SALVAT. AUTOM. PC..... | 142 |
|  ORD. STAMPA (DPOF)..... | 143 |
|  instax STAMPA CON STAMP..... | 144 |
|  RAPPORTO ASPETTO..... | 144 |

8 I menu di impostazione 145

| | |
|--|-----|
| Il menu impostazioni ( /  / ) | 146 |
|  DATA/ORA..... | 146 |
|  FUSO ORARIO..... | 146 |
|  言語/LANG. | 146 |
|  RESET | 147 |
|  AUDIO e FLASH | 147 |
|  IMPOSTAZ SUONI..... | 148 |
| IMPOSTA VOLUME | 148 |
| VOL. OTTUR..... | 148 |
| SUONO OTTUR..... | 148 |
| VOLUME PLAY | 148 |
|  IMPOSTAZ SCHERMO..... | 149 |
| VISUAL. IMM. | 149 |
| ANTEPR. ESP. MAN. | 149 |
| LUMINOS. LCD..... | 149 |
| COLORE LCD..... | 149 |
| ANTEPRIMA EFFETTO IMM..... | 150 |
| GUIDA INQUADRATURA..... | 150 |
| ROT. AUTO PLAYBACK | 151 |
| CONTROLLO FUOCO..... | 151 |
| UNITÀ SCALA FUOCO..... | 151 |
| VIS. IMPOST. PERS..... | 151 |

| | |
|--|-----|
|  IMPOSTAZIONE PULSANTE..... | 152 |
| IMP. FUNZ. (Fn)..... | 152 |
| MOD./SALVA MENU RAPIDO..... | 152 |
| IMPOSTAZIONE LEVA MESSA A FUOCO..... | 152 |
|  GHIERA MESSA A FUOCO..... | 152 |
|  IMPOSTAZIONE TOUCH SCREEN..... | 153 |
|  GESTIONE ENERGIA..... | 153 |
| SPEGN. AUTOM..... | 153 |
| PRESTAZIONI ELEVATE..... | 153 |
|  IMPOST SALV DATI..... | 154 |
| NUMERAZIONE..... | 154 |
| SALVA IMM. ORIG..... | 154 |
| MODIF. NOME FILE..... | 155 |
| SOVRAIMPR. DATA..... | 155 |
|  ESPACIOS COLOR..... | 155 |
|  IMPOST. CONNESS..... | 156 |
| IMPOSTAZIONI Bluetooth..... | 156 |
| SALVAT. AUTOM. PC..... | 157 |
| instax IMP. COLL.STAMP..... | 157 |
| IMPOSTAZ. GENERALI..... | 158 |
| INFORMAZIONI..... | 158 |
| REIMP IMPOST WIRELESS..... | 158 |
|  FORMATTA..... | 159 |

9 Tasti di scelta rapida 161

| | |
|---|-----|
| Opzioni di scelta rapida..... | 162 |
| Il pulsante Q (menu rapido)..... | 163 |
| Il display del menu rapido..... | 163 |
| Visualizzazione e modifica delle impostazioni..... | 164 |
| Modifica del menu rapido..... | 165 |
| I pulsanti Fn (funzione)..... | 166 |
| Assegnazione delle funzioni ai pulsanti funzione..... | 167 |

10 Periferiche e accessori opzionali 169

| | |
|----------------------------|-----|
| Accessori di Fujifilm..... | 170 |
|----------------------------|-----|

| | | |
|-----------|--|------------|
| 11 | Connessioni | 173 |
| | Uscita HDMI..... | 174 |
| | Connessione a dispositivi HDMI..... | 174 |
| | Ripresa..... | 175 |
| | Riproduzione..... | 175 |
| | Connessioni wireless (Bluetooth, LAN wireless/Wi-Fi)..... | 176 |
| | Smartphone e tablet: FUJIFILM Camera Remote..... | 176 |
| | Computer: FUJIFILM PC AutoSave..... | 178 |
| | Computer: connessioni wireless..... | 178 |
| | Collegamento a computer tramite USB..... | 179 |
| | Windows (MyFinePix Studio)..... | 179 |
| | Mac OS X/macOS..... | 179 |
| | RAW FILE CONVERTER EX..... | 179 |
| | Connessione della fotocamera..... | 180 |
| | Stampanti instax SHARE..... | 182 |
| | Stabilire una connessione..... | 182 |
| | Stampa di immagini..... | 183 |
| 12 | Note tecniche | 185 |
| | Software di Fujifilm..... | 186 |
| | FUJIFILM Camera Remote..... | 186 |
| | FUJIFILM PC AutoSave..... | 186 |
| | MyFinePix Studio..... | 186 |
| | RAW FILE CONVERTER EX..... | 186 |
| | Sicurezza..... | 187 |
| | Cura del prodotto..... | 196 |
| | Aggiornamenti firmware..... | 197 |
| | Controllo della versione del firmware..... | 197 |
| | Risoluzione dei problemi..... | 198 |
| | Messaggi di avviso e display..... | 204 |
| | Capacità della scheda di memoria..... | 207 |
| | Specifiche..... | 208 |

Accessori in dotazione

I seguenti componenti sono in dotazione con la fotocamera:

- Batteria ricaricabile NP-95
- Adattatore AC AC-5VG
- Adattatore spina (La forma dell'adattatore varia a seconda della regione di vendita.)
- Cavo USB
- Cinghia da polso
- Copriobiettivo
- *Manuale dell'utente* (questo manuale)

Informazioni sul presente manuale

Nel presente manuale sono contenute le istruzioni della fotocamera digitale FUJIFILM XF10. Assicurarsi di leggere e comprendere il contenuto prima di procedere.

Simboli e convenzioni

Nel presente manuale sono utilizzati i seguenti simboli:



Informazioni che devono essere lette per evitare danni al prodotto.



Informazioni supplementari che potrebbero essere utili quando si utilizza il prodotto.



Pagine sulle quali potrebbero essere presenti informazioni correlate.

I menu e altro testo sui display sono mostrati in **grassetto**. Le illustrazioni sono solo a scopo illustrativo; i disegni potrebbero essere semplificati, mentre le fotografie non sono state necessariamente scattate con il modello di fotocamera descritto in questo manuale.

Terminologia

Le schede di memoria SD, SDHC e SDXC opzionali che la fotocamera utilizza per memorizzare le immagini sono definite “schede di memoria”. Il monitor LCD potrebbe essere indicato come “LCD”.

Prima di iniziare



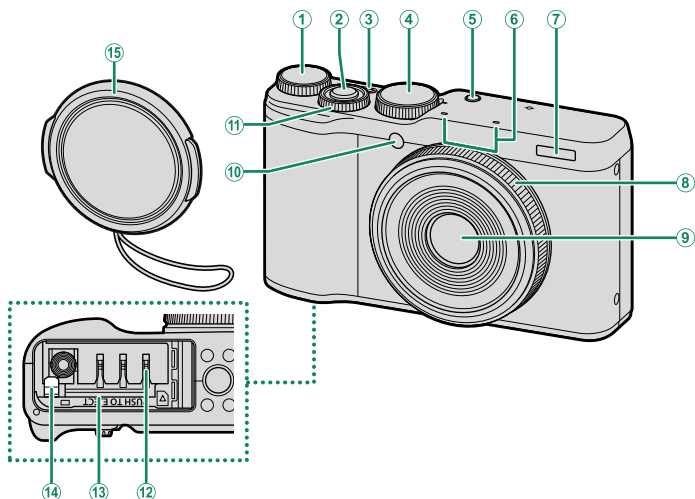

Componenti della fotocamera

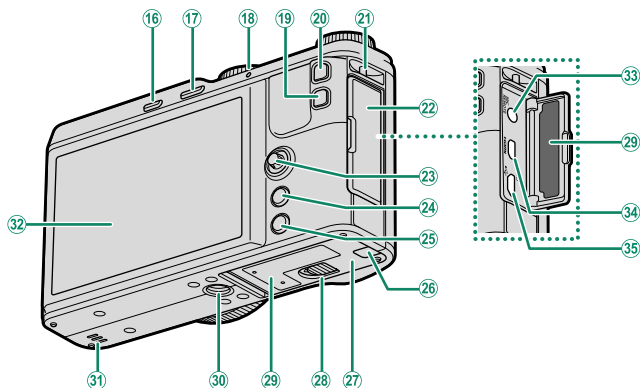

| | | | |
|---|----------------|--|---------|
| ① Ghiera di comando posteriore..... | 5 | ⑨ Obiettivo..... | 196 |
| ② Pulsante di scatto..... | 41 | ⑩ Spia di illuminazione AF-assist..... | 40, 105 |
| ③ Pulsante ON/OFF | 33 | Spia autoscatto..... | 96, 112 |
| ④ Ghiera di selezione modo..... | 4, 40, 52 | ⑪ Ghiera di comando anteriore..... | 5, 131 |
| ⑤ Pulsante Fn1 (funzione 1)..... | 7, 166 | ⑫ Vano batteria..... | 26 |
| ⑥ Microfono..... | 123, 171 | ⑬ Slot memory card..... | 26 |
| ⑦ Flash..... | 91, 120 | ⑭ Chiusura a scatto del vano batteria..... | 28 |
| ⑧ Ghiera di controllo..... | 9, 68, 88, 118 | ⑮ Copriobiettivo..... | 25 |



- | | |
|--|--|
| ①⑥ Pulsante DRIVE 6, 46, 69, 74 | ②⑥ Sportello cavo per accoppiatore CC |
| Pulsante  (elimina) (modalità di riproduzione)..... 43 | ②⑦ Sportello vano batteria 26 |
| ①⑦ Pulsante  (riproduzione)..... 42 | ②⑧ Chiusura sportello vano batteria..... 26 |
| ①⑧ Spia di stato..... 8 | ②⑨ Targa del numero di serie..... 4 |
| ①⑨ Pulsante Q (menu rapido)..... 163 | ③① Supporto treppiedi |
| Pulsante conversione RAW (modalità riproduzione)..... 134 | ③② Altoparlante..... 48, 148 |
| ②⑩ Pulsante Fn2 (funzione 2)..... 7, 166 | ③③ Monitor LCD..... 10 |
| ②① Occhiello per cinghia da polso..... 24 | Touch screen..... 16, 118, 153 |
| ②② Copri connettore..... 171, 174, 180 | ③④ Connettore microfono/scatto a dist. (ø2,5 mm)..... 171 |
| ②③ Leva di messa a fuoco..... 5, 82 | ③⑤ Connettore Micro HDMI (Type D)..... 174 |
| ②④ Pulsante MENU/OK 15 | ③⑥ Connettore micro USB (Micro-B) USB 2.0..... 171, 180 |
| ②⑤ Pulsante DISP (display)/ BACK 12, 129 | |

Ghiera di selezione modo

Per selezionare una modalità di ripresa, ruotare la ghiera finché l'icona della modalità desiderata non è allineata con l'indice.



| Modalità | Descrizione |  |
|--|--|---|
| ①  (RS AUTO AVANZATO) | La fotocamera ottimizza automaticamente le impostazioni in base alla scena. | 52 |
| ② P (PROGRAMMA AE) | Il diaframma e il tempo di posa possono essere regolati utilizzando il cambio programma. | 53 |
| ③ S (PR. TEMPI AE) A (PR. DIAFR. AE) M (MANUALE) | Selezionare per avere il controllo completo sulle impostazioni della fotocamera, compresi il diaframma (M e A) e/o la velocità otturatore (M e S). | 54 56 57 |
| ④  (PANORAMA) | Per creare una panoramica, seguire la guida sullo schermo. | 59 |
| ⑤ SP (MODALITA')  | Scegliere una scena adatta al soggetto o alle condizioni di ripresa e lasciare fare il resto alla fotocamera. | 62 |
| ⑥ Adv. (FILTRO AVANZATO) | Scattare foto con effetti filtro. | 65 |

La targa del numero di serie

Non rimuovere la targa del numero di serie, che fornisce l'ID FCC, il segno KC, il numero di serie e altre informazioni importanti.

La leva di messa a fuoco

Inclinare o premere la leva di messa a fuoco per selezionare l'area messa a fuoco. La leva di messa a fuoco può essere utilizzata anche per spostarsi all'interno dei menu.

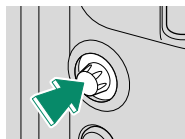
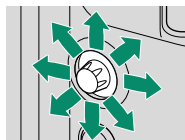

Le ghiera di comando

Le ghiera di comando posteriore e anteriore vengono utilizzate per le operazioni descritte di seguito.

Ghiera di comando posteriore



Ruotare

- Compensazione esposizione
- Scegliere un tempo di posa
- Regolare le impostazioni nel menu rapido
- Ingrandire o ridurre in riproduzione a pieno formato
- Ingrandire o ridurre in riproduzione a fotogrammi multipli

Ghiera di comando anteriore











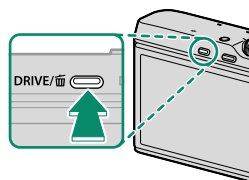



Ruotare

- Cambio programma
- Scegliere un tempo di posa
- Regolare il diaframma
- Regolare le impostazioni nel menu rapido
- Visualizzare altre immagini durante la riproduzione

Il pulsante DRIVE

Premere il pulsante **DRIVE** per visualizzare le opzioni della modalità drive, in cui è possibile scegliere tra le seguenti modalità drive.



| Modalità | |  |
|---|--|---|
|  FERMO IMMAGINE | | 40 |
|  SCATTO CONT. | | 70 |
|  4K | | 71 |
|  BKT AE | | 75 |
|  ISO BKT | | 75 |
|  BKT SIMULAZIONE FILM | | 75 |
|  BIL. BIANCO BKT | | 75 |
|  BKT GAMMA DINAMICA | | 76 |
|  HDR | | 76 |
|  VIDEO | | 46 |

I pulsanti Fn (funzione)

Assegnare un ruolo ai pulsante funzione per l'accesso rapido alla funzione selezionata.

Pulsante Fn1 (funzione 1)

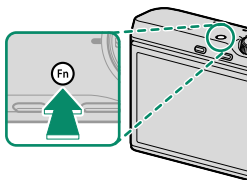

Pulsante Fn2 (funzione 2)

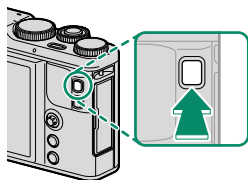

Il ruolo svolto dai pulsanti funzione può essere scelto utilizzando

IMPOSTAZIONE PULSANTE > IMP. FUNZ. (Fn) (📖 152, 167).

La spia di stato

La spia di stato indica lo stato della fotocamera come segue:

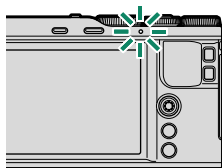

| Spia di stato | Stato della fotocamera |
|--------------------------------|---|
| Accesa in verde | Messa a fuoco bloccata. |
| Lampeggia in verde | Avviso messa a fuoco o tempo di posa lungo. È possibile scattare immagini. |
| Lampeggia in verde e arancione | <ul style="list-style-type: none">• Fotocamera On: registrazione di immagini in corso. È possibile scattare altre foto.• Fotocamera spenta: caricamento di immagini su uno smartphone o un tablet. |
| Accesa in arancione | Registrazione di immagini in corso. Non è possibile scattare ulteriori foto in questo momento. |
| Lampeggia in arancione | Caricamento flash in corso; il flash non si attiva quando si scatta un'immagine. |
| Lampeggia in rosso | Errore obiettivo o memoria. |

 Gli avvisi potrebbero inoltre essere visualizzati nel display.

La ghiera di controllo

Utilizzare la ghiera di controllo per accedere rapidamente alle funzioni della fotocamera durante gli scatti.

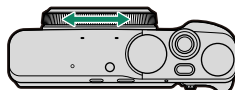

Alla ghiera di controllo viene assegnato il ruolo **PREDEFINITO** al momento della spedizione.

PREDEFINITO

Quando **PREDEFINITO** viene selezionato, la funzione assegnata alla ghiera di controllo cambia con la modalità di scatto.

| Modalità scatto | Icona | Funzione | | |
|--------------------------|-------------|---|-----------------------|----|
| | | Autofocus | Messa a fuoco manuale | |
| RS AUTO AVANZATO | | Moltiplicatore di focale digitale | — | |
| FILTRO AVANZATO | Adv. | Selezione filtro | | |
| MODALITA' | SP | RITRATTO | Selezione scena | |
| | | ESPOSIZ. MULTIPLA | Simulazione pellicola | MF |
| | | Altro | Selezione scena | |
| AMMORBIDIRE VOLTO | | Selezione livello di miglioramento del ritratto | — | |
| PAESAGGIO | | Moltiplicatore di focale digitale | MF | |
| SPORT | | | | |
| NOTTE | | | | |
| PANORAMA | | Simulazione pellicola | MF | |
| PROGRAMMA AE | P | Moltiplicatore di focale digitale | | |
| PR. TEMPI AE | S | | | |
| PR. DIAFR. AE | A | | | |
| MANUALE | M | | | |

La funzione assegnata alla ghiera di controllo può essere modificata usando l'opzione **IMP GHIERA CONTR.** nel menu di ripresa (118). L'assegnazione della funzione può essere modificata anche con i pulsanti funzione (166).

La ghiera di controllo funziona in modo diverso durante la registrazione di filmati.

Display della fotocamera

In questa sezione sono elencati gli indicatori che potrebbero essere visualizzati durante la ripresa.

! A scopo illustrativo, i display vengono visualizzati con tutti gli indicatori accesi.

Il monitor LCD

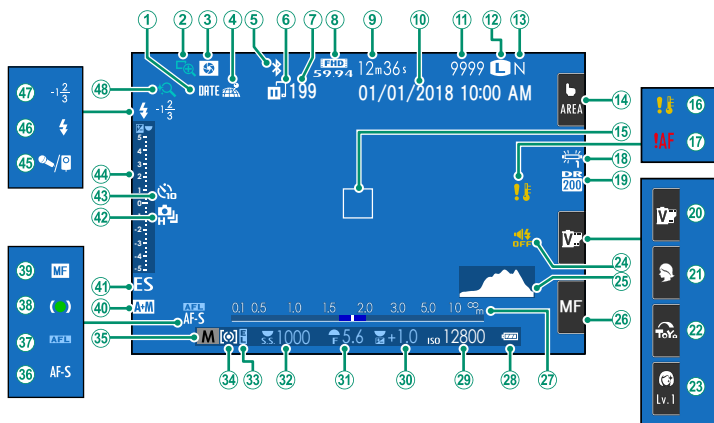

| | | | |
|--|---------|---|------------|
| ① Sovrainpr. data..... | 155 | ②5 Istogramma..... | 14 |
| ② Controllo fuoco..... | 89, 151 | ②6 Modalità di messa a fuoco ² | 19, 78 |
| ③ Anteprima profondità di campo..... | 56 | ②7 Indicatore distanza..... | 89 |
| ④ Stato del download dati località..... | 158 | ②8 Livello della batteria..... | 34 |
| ⑤ ON/OFF Bluetooth..... | 156 | ②9 Sensibilità..... | 106 |
| ⑥ Stato di trasferimento di immagini..... | 133 | ③0 Compensazione dell'esposizione..... | 67 |
| ⑦ Numero di fotogrammi selezionati per il caricamento..... | 133 | ③1 Diaframma..... | 53, 56, 57 |
| ⑧ Mod. Film..... | 46, 121 | ③2 Tempo di posa..... | 53, 54, 57 |
| ⑨ Tempo rimanente..... | 46 | ③3 Blocco AE..... | 86 |
| ⑩ Data e ora..... | 35, 146 | ③4 Misurazione..... | 119 |
| ⑪ Numero di foto disponibili ¹ | 207 | ③5 Modalità di scatto..... | 4, 52 |
| ⑫ Dimensioni imm..... | 108 | ③6 Modalità di messa a fuoco..... | 78 |
| ⑬ Qualità imm..... | 109 | ③7 Blocco AF..... | 86 |
| ⑭ Modalità touch screen ² | 16 | ③8 Indicatore di messa a fuoco..... | 79 |
| ⑮ Cornice di messa a fuoco..... | 82, 86 | ③9 Indicatore di messa a fuoco manuale..... | 88 |
| ⑯ Avviso temperatura..... | 206 | ④0 Indicatore AF+MF..... | 103 |
| ⑰ Avviso messa a fuoco..... | 41 | ④1 Tipo otturatore..... | 125 |
| ⑱ Bil. bianco..... | 92, 115 | ④2 Modalità continuo..... | 69 |
| ⑲ Gamma dinamica..... | 110 | ④3 Spia autoscatto..... | 96, 112 |
| ⑳ Simulazione film ² | 19, 111 | ④4 Indicatore di esposizione..... | 57, 67 |
| ㉑ Modalità ² | 19, 62 | ④5 Microfono/scatto a dist..... | 123, 171 |
| ㉒ Filtro avanzato ² | 19, 65 | ④6 Modo flash..... | 91 |
| ㉓ Livello di miglioramento del ritratto ² | 19 | ④7 Compensaz. flash..... | 120 |
| ㉔ Indicatore suono e flash..... | 147 | ④8 Zoom touch..... | 20 |

1 Visualizza "9999" se c'è spazio per oltre 9999 foto.

2 Le funzioni della fotocamera sono accessibili anche tramite i comandi tattili.

Regolazione della luminosità del display

Utilizzare le voci nel menu **IMPOSTAZ SCHERMO** per regolare la luminosità e la tinta del monitor LCD quando le modifiche nella luminosità dell'ambiente rendono difficile la lettura del display. Scegliere **LUMINOS. LCD** per regolare la luminosità o **COLORE LCD** per regolare la tinta.

Il pulsante DISP/BACK

Premere **DISP/BACK** per scorrere le modalità di visualizzazione come segue.

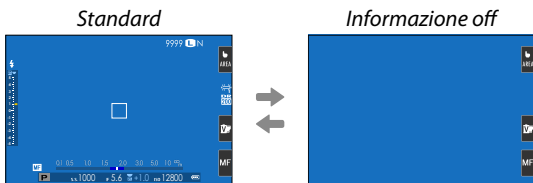
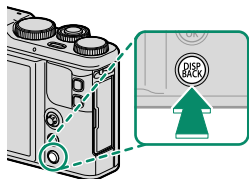

Personalizzazione del display standard

Per scegliere le voci visualizzate nel display standard:

1 Visualizzare gli indicatori standard.

Utilizzare il pulsante **DISP/BACK** per visualizzare gli indicatori standard.

2 Selezionare **VIS. IMPOST. PERS.**

Selezionare **IMPOSTAZ SCHERMO** > **VIS. IMPOST. PERS.** nel menu impostazione.

3 Scegliere le voci.

Evidenziare le voci e premere **MENU/OK** per selezionare o deselezionare.

| Voce | Predefinito | Voce | Predefinito |
|-------------------------|-------------------------------------|---------------------------|-------------------------------------|
| GUIDA INQUADRATURA | <input type="checkbox"/> | TIPO OTTURATORE | <input checked="" type="checkbox"/> |
| LIVELLA ELETTRONICA | <input type="checkbox"/> | FLASH | <input checked="" type="checkbox"/> |
| QUADRO FUOCO | <input checked="" type="checkbox"/> | MODALITA' SCATTO CONTINUO | <input checked="" type="checkbox"/> |
| INDIC. DISTANZA AF | <input type="checkbox"/> | BIL. BIANCO | <input checked="" type="checkbox"/> |
| INDIC. DISTANZA MF | <input checked="" type="checkbox"/> | SIMULAZIONE FILM | <input checked="" type="checkbox"/> |
| ISTOGRAMMA | <input type="checkbox"/> | GAMMA DINAMICA | <input checked="" type="checkbox"/> |
| MODO RIPRESA | <input checked="" type="checkbox"/> | FOTOGRAMMI RIMASTI | <input checked="" type="checkbox"/> |
| APERT./VEL. OTT./ISO | <input checked="" type="checkbox"/> | DIMENS. IMMAG./QUALITÀ | <input checked="" type="checkbox"/> |
| BACKGROUND INFORMAZIONI | <input checked="" type="checkbox"/> | MOD. FILM. E TEMPO REG. | <input checked="" type="checkbox"/> |
| Comp. Esp. (Digitale) | <input checked="" type="checkbox"/> | TELECONVERSIONE DIGITALE | <input checked="" type="checkbox"/> |
| Comp. Expos. (Scala) | <input checked="" type="checkbox"/> | TRASF IMMAGINE AUTOMATICO | <input checked="" type="checkbox"/> |
| MODALITA' FUOCO | <input checked="" type="checkbox"/> | LIVELLO BATTERIA | <input checked="" type="checkbox"/> |
| FOTOMETRIA | <input checked="" type="checkbox"/> | | |

4 Salvare le modifiche.

Premere **DISP/BACK** per salvare le modifiche.

5 Uscire dai menu.

Premere **DISP/BACK** in base alle necessità per uscire dai menu e tornare alla visualizzazione di ripresa.

Orizzonte virtuale

Selezionando **LIVELLA ELETTRONICA** si visualizza un orizzonte virtuale. La fotocamera è a livello quando le due linee si sovrappongono. Si noti che l'orizzonte virtuale potrebbe non essere visualizzato se l'obiettivo della fotocamera è puntato verso l'alto o verso il basso.

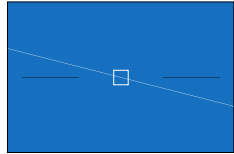

Istogrammi

Gli istogrammi mostrano la distribuzione dei toni nell'immagine. La luminosità è indicata dall'asse orizzontale, il numero di pixel dall'asse verticale.

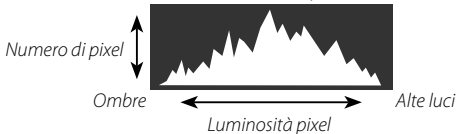

- **Esposizione ottimale:** i pixel sono distribuiti su una curva uniforme su tutta la gamma dei toni.
- **Sovraesposta:** i pixel sono raggruppati sul lato destro del grafico.
- **Sottoesposta:** i pixel sono raggruppati sul lato sinistro del grafico.

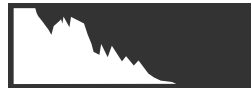

Utilizzo dei menu

Per visualizzare i menu, premere **MENU/OK**.

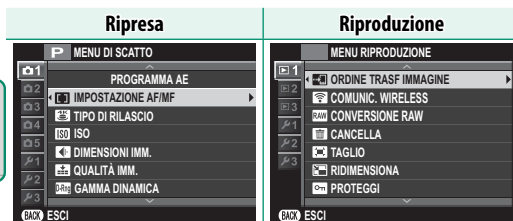

Per spostarsi tra i menu:

- 1 Premere **MENU/OK** per visualizzare i menu.



- 2 Premere la leva di messa a fuoco verso sinistra per evidenziare la scheda per il menu corrente.



Scheda

- 3 Premere la leva di messa a fuoco verso l'alto o verso il basso per evidenziare la scheda (**Q1**, **Q2**, **Q3**, **Q4**, **Q5**, **P1**, **P2**, **P3**, **P1**, **P2** o **P3**) contenente la voce desiderata.
- 4 Premere la leva di messa a fuoco verso destra per posizionare il cursore nel menu.

 La leva di messa a fuoco non si inclina diagonalmente.

Modalità touch screen

Il monitor LCD della fotocamera può essere utilizzato come un touch screen.

Comandi touch di ripresa



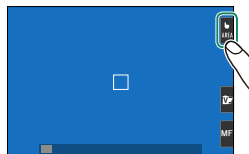

I comandi tattili possono essere utilizzati per operazioni quali la scelta dell'area di messa a fuoco e lo scatto di fotografie. L'operazione eseguita può essere selezionata toccando l'indicatore della modalità touchscreen sul display per scorrere le seguenti opzioni.



Le impostazioni del comando tattile possono essere regolate utilizzando l'opzione **MODALITÀ TOUCH SCREEN**, nel menu di ripresa.

L'indicatore della modalità touchscreen non viene visualizzato e i comandi tattili non possono essere utilizzati quando **OFF** è selezionato per **IMPOSTAZIONE TOUCH SCREEN** nel menu di configurazione.

Fotografia di fermi immagine

| Modalità | Descrizione |
|--|--|
|  TOUCH SHOOTING | Toccare il soggetto sul display per mettere a fuoco e rilasciare l'otturatore. In modalità scatto continuo, le foto vengono scattate mentre si mantiene il dito sul display. |
|  AF | Toccare per selezionare un punto di messa a fuoco e bloccare la messa a fuoco. L'otturatore può essere rilasciato premendo il pulsante di scatto fino in fondo. |
|  AREA | Toccare per selezionare un punto per la messa a fuoco o lo zoom. La cornice di messa a fuoco si sposta al punto selezionato. |
|  OFF | Messa a fuoco touch, selezione dell'area di messa a fuoco touch e toccare per scattare disattivati. |



Durante la ripresa in sequenza in modalità di funzionamento **4K > BURST 4K**, l'icona "Ripresa touch" passa a "Ripresa touch disattivata" e non verrà scattata alcuna immagine quando si tocca il display.



Quando **5m** o **2m** è selezionato per **IMPOSTAZIONE AF/MF > Istantanea**, l'icona "messa a fuoco touch" passa a "messa a fuoco touch disattivata" e la fotocamera non mette a fuoco quando si tocca il display.





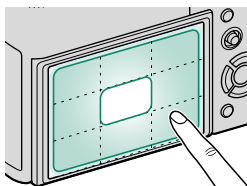
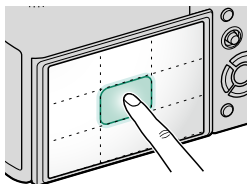

Comandi touch per lo zoom di messa a fuoco

Comandi touch diversi vengono utilizzati durante lo zoom di messa a fuoco (controllo fuoco attivato).

- **Area centrale:** toccare il centro del display per scattare le foto.
- **Altre aree:** toccando altre aree si scorre semplicemente il display; non vengono eseguite altre operazioni.



Registrazione di filmati





| Modalità | Descrizione |
|--|---|
|  TOUCH SHOOTING | Toccare il soggetto nel display per mettere a fuoco. In modo messa a fuoco AF CONTINUO (AF-C), la fotocamera regola in modo continuo la messa a fuoco in risposta alle modifiche nella distanza dal soggetto; per mettere di nuovo a fuoco in modo messa a fuoco AF SINGOLO (AF-S) o per mettere a fuoco un nuovo soggetto in modo messa a fuoco AF CONTINUO , toccare il soggetto nel monitor. |
|  AF | |
|  AREA | Toccare per selezionare un punto di messa a fuoco. Se AF SINGOLO (AF-S) è selezionato per la modalità fuoco, la fotocamera metterà a fuoco il soggetto nel punto di messa a fuoco selezionato quando il pulsante di scatto viene premuto a metà corsa. In modo messa a fuoco AF CONTINUO (AF-C), la fotocamera regola la messa a fuoco in modo continuo in risposta alle variazioni nella distanza dal soggetto nel punto di messa a fuoco selezionato. |
|  OFF | Messa a fuoco touch disabilitata. |

 Se **MULTI** è selezionato per **MODALITA' AF** quando  **MODALITÀ TOUCH SCREEN** è attivata,  **IMP FILMATO** > **MODALITA' AF** cambia automaticamente a **AREA**.

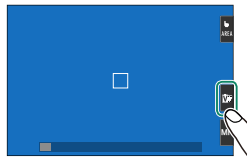
Regolazione delle impostazioni

Il touch screen può essere utilizzato per regolare le impostazioni. Le impostazioni disponibili variano in base alla modalità di ripresa.



| Modalità | Descrizione |
|--|--|
|  SIMULAZIONE FILM | Scegliere un tipo di simulazione film. Disponibile nelle modalità SR+ , P , S , A e M . |
|  MODALITA' | Scegliere una scena. Disponibile in modalità SP . |
|  FILTRO AVANZATO | Scegliere un filtro avanzato. Disponibile in modalità Adv. |
|  AMMORBIDIRE VOLTO | Scegliere il livello di miglioramento del ritratto. Disponibile in modalità AMMORBIDIRE VOLTO () |

Scelta di una modalità fuoco

Il touch screen può essere utilizzato per scegliere la modalità fuoco ( 78).

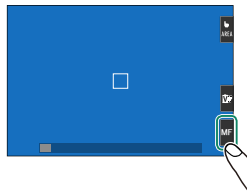

Funzione tattile

È possibile assegnare le funzioni per i seguenti gesti di scorrimento praticamente come fossero pulsanti funzione (📖 166):

- Scorrimento verso l'alto: **T-Fn1**
- Scorrimento verso sinistra: **T-Fn2**
- Scorrimento verso destra: **T-Fn3**
- Scorrimento verso il basso: **T-Fn4**

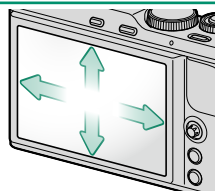

Zoom touch

I controlli touch possono essere utilizzati per lo zoom digitale, indipendentemente dalla modalità selezionata per **MODALITÀ TOUCH SCREEN** nel menu di ripresa.

- 1 Selezionare **ON** per **ZOOM A TOCCO** nel menu di ripresa.
- 2 Utilizzare i gesti di ingrandimento e riduzione (📖 21) per ingrandire e ridurre l'immagine usando lo zoom digitale.

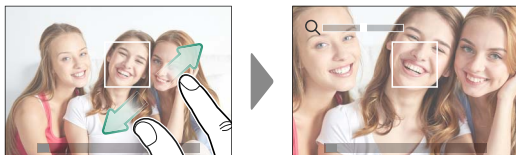

Indipendentemente da dove si posizionano le dita, la fotocamera ingrandisce e rimpicciolisce dal centro dell'inquadratura.

La fotocamera mette a fuoco l'area selezionata per **IMPOSTAZIONE AF/MF > AREA MESSA A FUOCO**. Se **AREA** è selezionato per **MODALITÀ TOUCH SCREEN**, è possibile selezionare l'area di messa a fuoco toccando il display.

- 3 Scattare immagini.

Comandi di riproduzione tattili

Quando ON è selezionato per **IMPOSTAZIONE TOUCH SCREEN** nel menu di configurazione, i comandi tattili possono essere utilizzati per le seguenti operazioni di riproduzione:

- **Tocco:** toccare il display con un dito per visualizzare altre immagini.



- **Zoom:** mettere due dita sul display e allargarle per ingrandire.



- **Pizzico:** mettere due dita sul display e avvicinarle per ridurre lo zoom.

 Le immagini possono essere ridotte per rendere visibile l'intera immagine, ma non di più.



- **Doppio tocco:** toccare lo schermo due volte per ingrandire il punto AF.



- **Scorrimento:** visualizzare altre aree dell'immagine durante lo zoom in riproduzione.

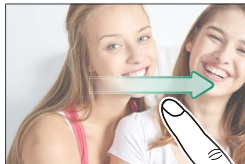

Primi passi

2

Applicazione della cinghia da polso

Applicare la cinghia da polso all'occhiello come illustrato.

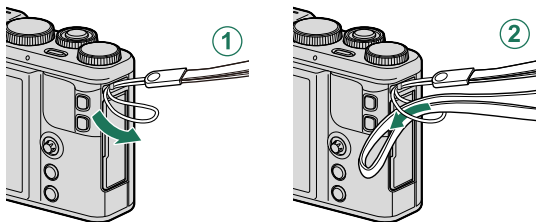

! Per evitare di far cadere la fotocamera, assicurarsi che la cinghia da polso sia fissata correttamente.

Fissaggio della cinghia da polso

Quando si utilizza la cinghia da polso, regolare il cursore come indicato in figura per fissare la cinghia intorno al polso.

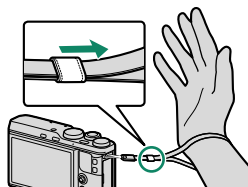

Rimozione del tappo protezione ottica

Rimuovere il tappo protezione ottica come illustrato in figura.

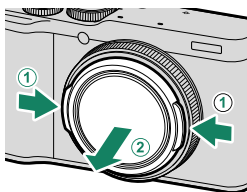

Il tappo protezione ottica

Per evitare la perdita accidentale, utilizzare il cordoncino per fissare il tappo protezione ottica alla cinghia da polso.

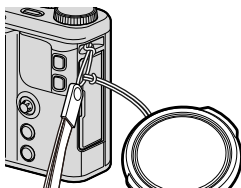

Inserimento della batteria e di una scheda di memoria

Inserire la batteria e la scheda di memoria come descritto di seguito.

- 1 Aprire lo sportello del vano batteria.**
Far scorrere la chiusura a scatto del vano batteria come indicato e aprire lo sportello del vano batteria.

! Non rimuovere la batteria quando la fotocamera è accesa. La mancata osservanza di questa precauzione potrebbe causare danni ai file immagine o alle schede di memoria.

Non applicare forza eccessiva nell'aprire o chiudere lo sportello del vano batteria.

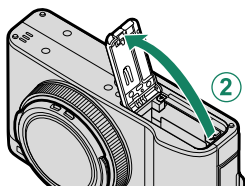
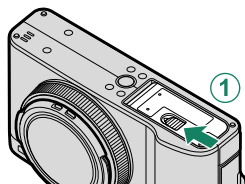

- 2 Inserire la batteria.**
Inserire la batteria come illustrato.

! Inserire la batteria nell'orientamento illustrato. *Non applicare forza né tentare di inserire la batteria capovolta o al contrario.* La batteria scorre facilmente nel corretto orientamento.

Assicurarsi che la batteria sia bloccata saldamente.

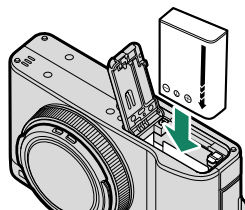

3 Inserire la scheda di memoria.

Tenendo la scheda di memoria nell'orientamento mostrato, farla scorrere all'interno fino a farla scattare in posizione nel retro dell'alloggiamento.

! Assicurarsi che la scheda sia orientata correttamente; non inserire a un angolo e non applicare forza.

Formattare le schede di memoria prima del primo utilizzo e assicurarsi di riformattare tutte le schede di memoria dopo averle utilizzate in un computer o in un altro dispositivo.

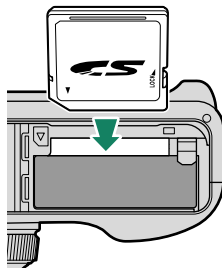

4 Chiudere lo sportello del vano batteria.

Chiudere e bloccare il coperchio.

! Se lo sportello non si chiude, controllare che la batteria sia inserita nell'orientamento corretto. Non tentare di forzare la chiusura dello sportello.

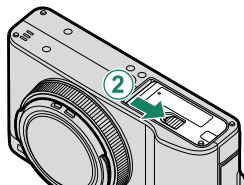
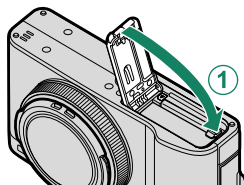

Rimozione della batteria e della scheda di memoria

Prima di rimuovere la batteria o la scheda di memoria, *spegnere la fotocamera* e aprire lo sportello del vano batteria.

Per rimuovere la batteria, premere la chiusura a scatto lateralmente e far scivolare la batteria fuori della fotocamera come illustrato.

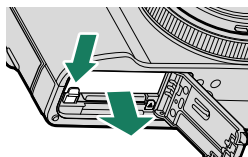

! La batteria potrebbe diventare molto calda quando viene usata in ambienti a temperatura elevata. Prestare attenzione durante la rimozione della batteria.

Per rimuovere la scheda di memoria, premerla e rilasciarla lentamente. Ora è possibile rimuovere la scheda manualmente. Quando si rimuove una scheda di memoria, questa potrebbe fuoriuscire troppo velocemente. Usare un dito per trattenere la scheda e farla uscire lentamente.

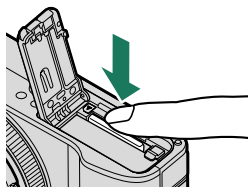

! Premere il centro della scheda quando la si espelle.

Schede di memoria compatibili

Le schede di memoria Fujifilm e SanDisk SD, SDHC e SDXC sono state approvate per l'uso nella fotocamera; le schede UHS-I sono supportate, mentre le schede con una classe di velocità UHS di 3 o superiore sono consigliate per le modalità burst 4K, multi-fuoco e filmato. Un elenco completo delle schede di memoria approvate è disponibile all'indirizzo http://www.fujifilm.com/support/digital_cameras/compatibility/. Il funzionamento non è garantito con altre schede. Non è possibile utilizzare la fotocamera con xD-Picture Card o con dispositivi MultiMediaCard (MMC).

! *Non spegnere la fotocamera né rimuovere la scheda di memoria durante la formattazione, la registrazione o l'eliminazione di dati dalla scheda.* La mancata osservanza di questa precauzione potrebbe arrecare danni alla scheda.

Le schede di memoria possono essere bloccate, rendendo impossibile la formattazione della scheda o la registrazione o l'eliminazione delle immagini. Prima di inserire una scheda di memoria, far scorrere l'interruttore di protezione da scrittura nella posizione di sblocco.



Le schede di memoria sono di piccole dimensioni e potrebbero essere ingerite; tenerle lontane dalla portata dei bambini. Se un bambino ingerisce una scheda di memoria, rivolgersi immediatamente a un medico.

Gli adattatori miniSD o microSD di dimensioni superiori o inferiori alle dimensioni standard delle schede di memoria potrebbero non espellerle normalmente; se non è possibile espellere la scheda, portare la fotocamera presso un centro assistenza autorizzato. Non rimuovere la scheda con la forza.

Non attaccare etichette o altri oggetti sulle schede di memoria. Il distacco delle etichette potrebbe causare malfunzionamenti della fotocamera.

La registrazione dei filmati potrebbe essere interrotta con alcuni tipi di schede di memoria.

La prima volta che si scatta una foto dopo la formattazione di una scheda di memoria nella fotocamera, questa crea una cartella in cui vengono conservati il nuovo scatto e i successivi. Non rinominare o eliminare questa cartella né utilizzare un computer o un altro dispositivo per modificare, eliminare o rinominare i file di immagine. Utilizzare sempre la fotocamera per eliminare le immagini; prima di modificare o rinominare i file, copiarli su un computer e modificare o rinominare le copie, non gli originali. Rinominare i file presenti sulla fotocamera potrebbe causare problemi durante la riproduzione.

Carica della batteria

Quando viene spedita, la batteria non è carica. Spegnerla la fotocamera e caricare la batteria prima dell'uso. La batteria della fotocamera viene caricata internamente.

! Una batteria ricaricabile NP-95 viene fornita con la fotocamera. La carica richiede circa 250 minuti.

1 Collegare l'adattatore per spina all'alimentatore AC.

Collegare l'adattatore per spina come indicato, assicurandosi che sia completamente inserito e bloccato in posizione sui terminali dell'adattatore AC.

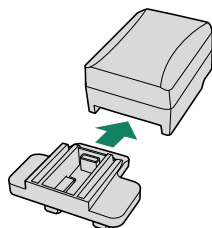

! L'adattatore spina in dotazione deve essere usato esclusivamente con l'adattatore di alimentazione CA AC-5VG. Non utilizzarlo con altri dispositivi.

La forma dell'adattatore spina varia in base al Paese di vendita.

2 Caricare la batteria.

Collegare la fotocamera all'adattatore di alimentazione CA in dotazione utilizzando il cavo USB. Quindi collegare l'adattatore AC alla presa elettrica interna.

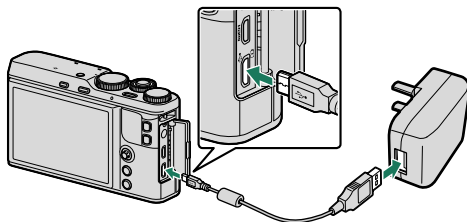

! Collegare il cavo al connettore Micro USB (Micro-B) della fotocamera. Assicurarsi che l'orientamento dei connettori sia corretto, quindi inserirli completamente.

Stato di carica

La spia di stato mostra lo stato di carica della batteria come segue:

| Spia | Stato della batteria |
|-----------|--------------------------------|
| On | Batteria in carica. |
| Off | Batteria completamente carica. |
| Lampeggia | Guasto della batteria. |

 La batteria non si carica quando la fotocamera è accesa.

L'adattatore di alimentazione CA in dotazione è compatibile con alimentazioni da 100 a 240 V (un adattatore spina potrebbe essere necessario per l'utilizzo all'estero).

Non attaccare etichette o altri oggetti sulla batteria. La mancata osservanza di questa precauzione potrebbe rendere impossibile rimuovere la batteria dalla fotocamera.

Non mettere in corto circuito i terminali della batteria. La batteria potrebbe surriscaldarsi.

Leggere le avvertenze all'interno della sezione "Alimentazione e batteria".

Utilizzare esclusivamente i caricabatteria designati per l'uso con questa batteria. La mancata osservanza di questa precauzione potrebbe determinare il malfunzionamento del prodotto.

Non rimuovere le etichette dalla batteria né tentare di rompere o staccare la custodia esterna.

La batteria perde gradualmente la propria carica quando non viene usata. Caricare la batteria uno o due giorni prima dell'uso. Se la batteria non riesce a mantenere la carica, ha raggiunto la fine della sua durata di carica e deve essere sostituita.

Scollegare l'adattatore di alimentazione CA dalla presa di corrente quando non è in uso.

Rimuovere la sporcizia dai terminali della batteria con un panno pulito e asciutto. La mancata osservanza di questa precauzione potrebbe compromettere la ricarica della batteria.

I tempi di ricarica potrebbero aumentare a temperature molto basse o molto alte.

Ricarica tramite computer

È possibile caricare la batteria collegandola al computer. Collegare il cavo USB in dotazione verificando che i connettori siano completamente inseriti.

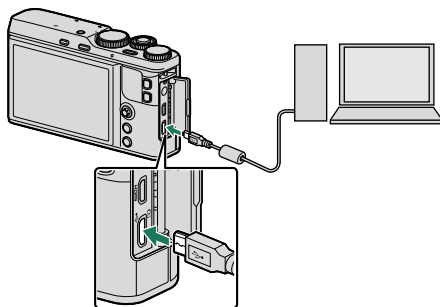



- La batteria non si carica quando la fotocamera è accesa.
- Collegare il cavo al connettore Micro USB (Micro-B) della fotocamera.
- Collegare la fotocamera direttamente al computer; non utilizzare hub o tastiere USB.
- La ricarica si ferma se il computer entra in modalità sospensione; per riprendere la carica, attivare il computer, quindi scollegare e ricollegare il cavo USB.
- La carica potrebbe non essere supportata a seconda del modello di computer, delle impostazioni del computer e dello stato attuale del computer.

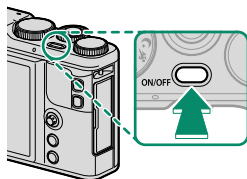

Accensione e spegnimento della fotocamera

Utilizzare il pulsante **ON/OFF** per accendere e spegnere la fotocamera.

Premere una volta il pulsante **ON/OFF** per accendere la fotocamera e premerlo nuovamente per spegnerla.



 Impronte digitali e altri segni sull'obiettivo possono influire sulle immagini o sulla visualizzazione attraverso l'obiettivo nel display della fotocamera. Mantenere l'obiettivo pulito.

 Premere il pulsante  per avviare la riproduzione. Premere il pulsante di scatto a metà corsa per tornare al modo ripresa.

La fotocamera si spegne automaticamente se non viene eseguita alcuna operazione per il periodo di tempo selezionato per  **GESTIONE ENERGIA > SPEGN. AUTOM.**





Selezionare **PRESTAZIONI ELEVATE** per  **GESTIONE ENERGIA** riduce il tempo di avvio.

Controllo del livello batteria

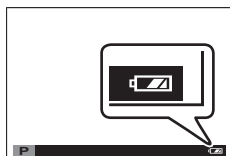
Dopo aver acceso la fotocamera, controllare il livello batteria nel display.

Il livello batteria viene mostrato come segue:



| Indicatore | Descrizione |
|---|---|
|  (bianco) | Batteria parzialmente scarica. |
|  (bianco) | Batteria carica per circa due terzi. |
|  (bianco) | Batteria carica per circa un terzo. Caricare il prima possibile. |
|  (rosso) | Batteria scarica. Caricare la batteria. |
|  (lampeggia in rosso) | Batteria completamente scarica. Spegnerne la fotocamera e caricare la batteria. |

Configurazione di base

Quando si accende la fotocamera per la prima volta, è possibile scegliere una lingua e impostare l'orologio della fotocamera. Con le impostazioni predefinite, è anche possibile accoppiare la fotocamera con uno smartphone o un tablet in modo che sia possibile in seguito sincronizzare gli orologi o scaricare immagini. Seguire i passaggi di seguito quando si accende la fotocamera per la prima volta.

Se si intende accoppiare la fotocamera con uno smartphone o un tablet, installare e avviare la versione più recente dell'app FUJIFILM Camera Remote sul dispositivo intelligente prima di procedere. Per ulteriori informazioni, visitare: http://app.fujifilm-dsc.com/en/camera_remote/

1 Accendere la fotocamera.

Verrà visualizzata una finestra di selezione della lingua.

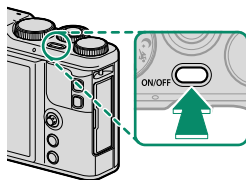

2 Scegliere una lingua.

Selezionare una lingua utilizzando la leva di messa a fuoco (1) e premere **MENU/OK** (2).

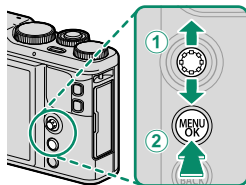

3 Accoppiare la fotocamera con lo smartphone o il tablet.

Premere **MENU/OK** per accoppiare la fotocamera con uno smartphone o un tablet che sta eseguendo l'app FUJIFILM Camera Remote.

Per saltare l'accoppiamento, premere **DISP/BACK**.



4 Controllare l'ora.

Una volta completato l'accoppiamento, verrà richiesto di impostare l'orologio della fotocamera con l'ora riportata dallo smartphone o tablet. Verificare che l'ora sia corretta.

 Per impostare l'ora manualmente, premere **DISP/BACK** (📖 37).



5 Sincronizzare le impostazioni della fotocamera con le impostazioni dello smartphone o del tablet in uso.

 L'opzione selezionata può essere modificata in qualsiasi momento utilizzando **IMPOST. CONNESS > IMPOSTAZIONI Bluetooth**.



6 Impostare l'orologio.

Premere **MENU/OK** per impostare l'orologio della fotocamera con l'ora riportata dallo smartphone o tablet e tornare alla modalità di ripresa.

 Se la batteria viene rimossa per un periodo prolungato, l'orologio della fotocamera verrà resettato e la finestra di dialogo per la selezione della lingua sarà visualizzata all'accensione della fotocamera.

Saltare il passo corrente

Premere **DISP/BACK** per saltare il passaggio corrente. Verrà visualizzata una finestra di conferma; selezionare **NO** per evitare di ripetere tutti i passaggi saltati la volta successiva in cui la fotocamera viene accesa.

Scelta di una lingua diversa

Per modificare la lingua:

- 1 Visualizzare le opzioni della lingua.**
Visualizzare il menu impostazioni e selezionare  言語/LANG..
- 2 Scegliere una lingua.**
Evidenziare l'opzione desiderata e premere **MENU/OK**.

Modifica di data e ora

Per impostare l'orologio della fotocamera:

- 1 Visualizzare le opzioni di DATA/ORA.**
Visualizzare il menu impostazioni e selezionare  DATA/ORA.
- 2 Impostare l'orologio.**
Premere la leva di messa a fuoco verso sinistra o verso destra per evidenziare l'anno, il mese, il giorno, l'ora o i minuti e premere verso l'alto o verso il basso per cambiare. Premere **MENU/OK** per impostare l'orologio.

Fotografia di base e riproduzione

3

Scatto di foto

Questa sezione illustra le nozioni di base sulla fotografia.

1 Selezionare la modalità SR⁺.

Ruotare la ghiera di selezione modo su SR⁺ (RS AUTO AVANZATO). Le seguenti informazioni verranno visualizzate sul monitor LCD.

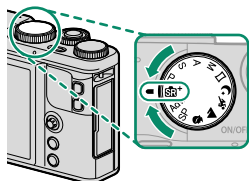

- 1 **Scena:** la fotocamera seleziona automaticamente la scena appropriata.
- 2 **L'icona** : indica che la fotocamera sta mettendo a fuoco sugli occhi dei soggetti.

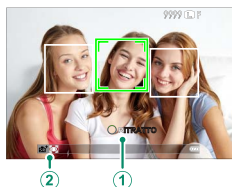

In modalità SR⁺, la fotocamera regola la messa a fuoco in modo continuo e attiva la ricerca occhi, aumentando il consumo della batteria; inoltre, il suono della messa a fuoco della fotocamera potrebbe essere udibile.

2 Preparare la fotocamera.

Impugnare la fotocamera stabilmente con entrambe le mani e portare i gomiti vicino al corpo. Scossoni o mani tremolanti possono causare foto sfocate.

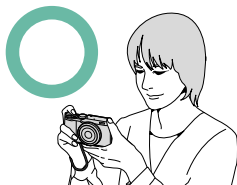

Per evitare foto non messe a fuoco o troppo scure (sottoesposte), tenere dita e altri oggetti lontano dall'obiettivo, dal flash e dalla spia di illuminazione AF-assist.

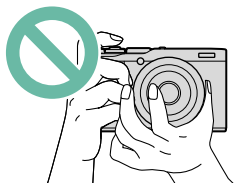

3 Inquadrare l'immagine.

4 Mettere a fuoco.

Premere il pulsante di scatto a metà corsa per mettere a fuoco.

 Se il soggetto è scarsamente illuminato, la spia di illuminazione AF-assist potrebbe accendersi.

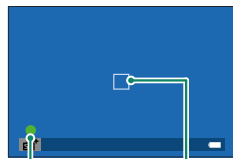

Indicatore
di messa a
fuoco

Quadro
fuoco

Se la fotocamera è in grado di mettere a fuoco, verranno emessi due segnali acustici e si illumineranno in verde l'area messa a fuoco e l'indicatore di messa a fuoco. La messa a fuoco e l'esposizione si bloccano quando si preme il pulsante di scatto a metà corsa.

Se la fotocamera non è in grado di mettere a fuoco, il quadro fuoco diventerà rosso, verrà visualizzato **!AF** e l'indicatore di messa a fuoco lampeggerà in bianco.

5 Scattare.

Premere delicatamente il pulsante di scatto fino in fondo per scattare l'immagine.



Visualizzazione delle immagini

Le foto possono essere visualizzate sul monitor LCD.

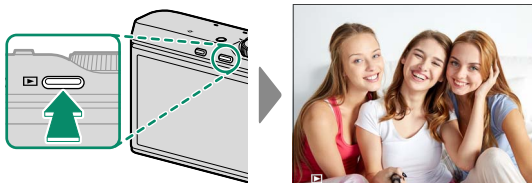
Per visualizzare le immagini a tutto schermo, premere .



Ulteriori immagini possono essere visualizzate premendo la leva di messa a fuoco verso sinistra o verso destra o ruotando la ghiera di comando anteriore. Premere la leva di messa a fuoco o ruotare la ghiera verso destra per visualizzare le immagini nell'ordine di registrazione, verso sinistra per visualizzarle in ordine inverso. Tenere premuta la leva di messa a fuoco per scorrere rapidamente fino all'immagine desiderata.

 Le immagini scattate utilizzando altre fotocamere sono contrassegnate con un'icona  ("immagine regalo") per avvertire che le stesse potrebbero non essere visualizzate correttamente e che lo zoom in riproduzione potrebbe non essere disponibile.



Eliminazione delle immagini

Utilizzare il pulsante  per eliminare le immagini.



Le immagini eliminate non possono essere recuperate. Prima di continuare, copiare le immagini importanti su un computer o su un altro dispositivo di memorizzazione.

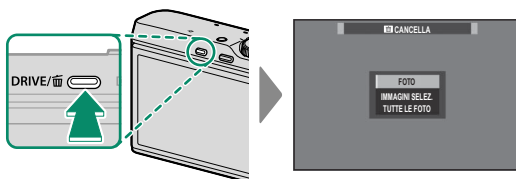

- 1 Con un'immagine visualizzata a pieno formato, premere il pulsante  e selezionare **FOTO**.



- 2 Premere la leva di messa a fuoco verso sinistra o verso destra per scorrere tra le immagini e premere **MENU/OK** per eliminare (non viene visualizzata nessuna finestra di conferma). Ripetere per eliminare ulteriori immagini.



Le immagini protette non possono essere eliminate. Rimuovere la protezione dalle immagini se si desidera eliminarle ( 139).

È altresì possibile eliminare le immagini tramite  **CANCELLA** dal menu di riproduzione ( 136).

Registrazione e riproduzione di filmati

4



Registrazione di filmati

Questa sezione descrive come riprendere filmati in modalità auto.

- 1 Premere il pulsante **DRIVE** e selezionare  (**VIDEO**) dall'elenco di opzioni della modalità drive.

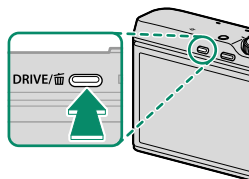

- 2 Premere il pulsante di scatto per avviare la registrazione. Un indicatore di registrazione (●) e il tempo rimanente sono visualizzati mentre la registrazione è in corso.



- 3 Premere nuovamente il pulsante per terminare la registrazione. La registrazione termina automaticamente quando viene raggiunta la lunghezza massima o quando la scheda di memoria è piena.



Utilizzare una scheda di memoria con una classe di velocità UHS di 3 o superiore durante la registrazione di filmati.

Lo zoom touch non è disponibile durante la registrazione di filmati.

L'area registrata quando **ON** è selezionato per  **STABILIZZ.IMM.DIGIT.** è inferiore rispetto a quella mostrata nel monitor.

Il suono è registrato tramite il microfono incorporato o un microfono esterno opzionale. Non coprire il microfono durante la registrazione. Si noti che il microfono potrebbe recepire i rumori dell'obiettivo e altri suoni emessi dalla fotocamera durante la registrazione.

Nei filmati contenenti soggetti molto luminosi potrebbero apparire strisce verticali o orizzontali. Ciò è normale e non indica un malfunzionamento.







La spia di stato si accende mentre la registrazione è in corso.

La compensazione dell'esposizione può essere regolata fino a ± 2 EV durante la registrazione di filmati.

La registrazione potrebbe non essere disponibile con alcune impostazioni, mentre in altri casi le impostazioni potrebbero non essere applicabili durante la registrazione.

È possibile utilizzare microfoni esterni (📖 171).

Regolazione delle impostazioni filmato

- Regolare le impostazioni filmato nel menu  **IMP FILMATO**.
- Il tipo di filmato, le dimensioni del fotogramma e la frequenza fotogrammi possono essere selezionati utilizzando  **IMP FILMATO > MOD. FILMATO**.
- La modalità area AF per la registrazione di filmati è selezionata utilizzando  **IMP FILMATO > MODALITA' AF**; scegliere tra **MULTI** e **AREA**.
- La modalità fuoco viene selezionata utilizzando  **IMP FILMATO > MODALITÀ FUOCO**; per la regolazione continua della messa a fuoco, selezionare **AF CONTINUO** o scegliere **AF SINGOLO** e abilitare il rilevamento intelligente del volto. Il rilevamento intelligente del volto non è disponibile nella modalità fuoco manuale.

Profondità di campo

La regolazione manuale dell'apertura è disponibile nei modi di scatto **A** e **M**; regolare il diaframma prima dell'inizio della registrazione. Scegliere un numero f/ basso per attenuare i dettagli dello sfondo. L'effetto può essere accentuato aumentando la distanza tra il soggetto e lo sfondo.

Visualizzazione di filmati

Visualizzare filmati sulla fotocamera.

In riproduzione a pieno formato, i filmati sono identificati da un'icona . Premere la leva di messa a fuoco verso il basso per avviare la riproduzione del filmato.



Durante la visualizzazione di un filmato è possibile eseguire le seguenti operazioni:

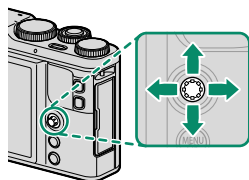



| Leva di messa a fuoco | Riproduzione a pieno formato | Riproduzione in corso (▶) | Riproduzione in pausa (⏸) |
|-----------------------|------------------------------|----------------------------------|---|
| Su | — | Terminare la riproduzione | |
| Giù | Avviare la riproduzione | Mettere in pausa la riproduzione | Avvio/ripresa riproduzione |
| Sinistra/destra | Visualizzare altre immagini | Regolare la velocità | Riavvolgimento/avanzamento singola foto |

Lo stato di avanzamento è indicato nel display durante la riproduzione.



 Non coprire l'altoparlante durante la riproduzione.

Non sarà possibile riprodurre il suono se **OFF** viene selezionato per  **AUDIO** e **FLASH**.

 Premere **MENU/OK** per mettere in pausa la riproduzione e visualizzare i comandi del volume. Premere la leva di messa a fuoco verso l'alto o verso il basso per regolare il volume; premere **MENU/OK** nuovamente per riprendere la riproduzione. Il volume può essere regolato dal menu delle impostazioni ( 148).

Velocità di riproduzione

Premere la leva di messa a fuoco verso sinistra o verso destra per regolare la velocità di riproduzione durante la riproduzione. La velocità viene indicata dal numero di frecce (▶ o ◀).

*Frecce*

Scatto di foto

5

Scelta di una modalità di ripresa

Scegliere una modalità di scatto in base alla scena o al tipo di soggetto.

SR+ RS AUTO AVANZATO

Quando la ghiera di selezione modo viene ruotata su SR+, la fotocamera ottimizza le impostazioni automaticamente in base alla scena.

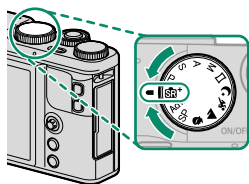

La fotocamera seleziona automaticamente la scena appropriata.



Scena

AUTO

RITRATTO

PAESAGGIO

NOTTE

Scena

MACRO

RITRATTO NOTTURNO

RITRATTO CONTROLUCE



La modalità selezionata potrebbe variare in base alle condizioni di scatto. Se la modalità e il soggetto non corrispondono, selezionare la modalità **P** o scegliere **SP** e selezionare una scena manualmente.



I soggetti rilevati dalla fotocamera sono indicati da cornici verdi; premere il pulsante di scatto a metà corsa per mettere a fuoco il soggetto nella cornice.

Programma AE (P)

Lasciare che la fotocamera scelga il tempo di posa e il diaframma per garantire un'esposizione ottimale. Altri valori che producono la stessa esposizione possono essere selezionati con il cambio programma.

Ruotare la ghiera di selezione modalità su P.

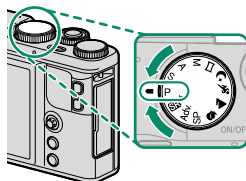

Nel display viene visualizzato P.

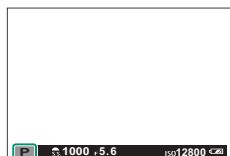

Cambio programma

Ruotare la ghiera di comando anteriore per scegliere la combinazione desiderata di tempo di posa e diaframma (cambio programma).



Tempo di posa Diaframma



Il cambio programma non è disponibile se:

- **AUTO** è selezionato per **D-Ring GAMMA DINAMICA**
- È in corso la registrazione di filmati



Per annullare il cambio programma, spegnere la fotocamera.

Priorità otturatore AE (S)

Scegliere un tempo di posa e lasciare che la fotocamera regoli il diaframma per un'esposizione ottimale.

- 1 Ruotare la ghiera di selezione modalità su S.

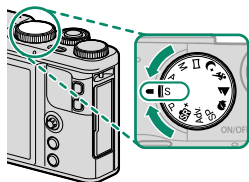

Nel display viene visualizzato S.

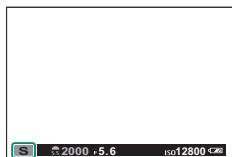

- 2 Utilizzare la ghiera di comando anteriore per scegliere un tempo di posa.

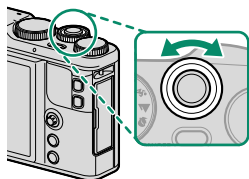

! Se l'esposizione corretta non può essere ottenuta con il tempo di posa selezionato, il diaframma viene visualizzato in rosso.

Esposizioni prolungate

Un timer di conto alla rovescia viene visualizzato durante le esposizioni prolungate.



Si consiglia di utilizzare un treppiedi per evitare sfocature causate dal movimento della fotocamera durante l'esposizione.

Per ridurre i "disturbi" (macchiettatura) nelle esposizioni prolungate, selezionare **ON** per  **NR x ESPOS. LUNGA**. Si noti che ciò potrebbe aumentare il tempo necessario per la registrazione delle immagini dopo lo scatto.

Può essere utile usare uno scatto a distanza per le esposizioni prolungate ( 171).

Priorità diaframma AE (A)

Scegliere un diaframma e lasciare che la fotocamera regoli il tempo di posa per un'esposizione ottimale.

- 1 Ruotare la ghiera di selezione modalità su A.

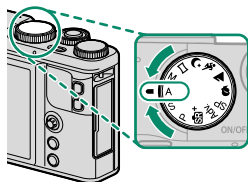

Nel display viene visualizzato A.



- 2 Utilizzare la ghiera di comando anteriore per scegliere un diaframma.

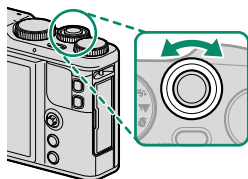

! Se non è possibile ottenere l'esposizione corretta con il diaframma selezionato, il tempo di posa verrà visualizzato in rosso.

Anteprima profondità di campo

Quando **ANTEPR. PROF. CAMPO** viene assegnata a un pulsante funzione, premendo questo pulsante si visualizza un'icona  e si arresta il diaframma all'impostazione selezionata, consentendo di visualizzare l'anteprima della profondità di campo quando la vista attraverso l'obiettivo appare nel display.



Esposizione manuale (M)

Alterare l'esposizione da quella selezionata dalla fotocamera.

- 1 Ruotare la ghiera di selezione modalità su M.

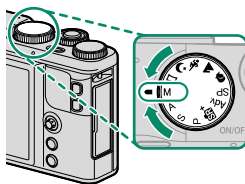

Nel display viene visualizzato M.

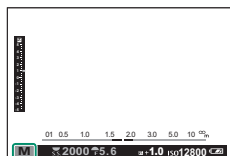

- 2 Ruotare la ghiera di comando posteriore per scegliere un tempo di posa e la ghiera di comando anteriore per scegliere il diaframma.

Il display dell'esposizione manuale comprende un indicatore di esposizione che mostra la quantità di cui l'immagine sarà sottoesposta o sovraesposta in base alle impostazioni correnti.

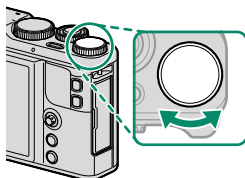

Tempo di posa

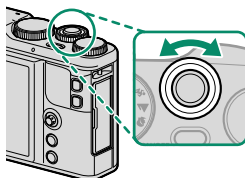

Diaframma

☐ PANORAMA

Per creare una panoramica, seguire la guida su schermo.

- 1 Ruotare la ghiera di selezione modalità su ☐ (PANORAMA).

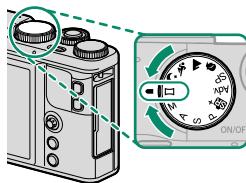

- 2 Per selezionare l'angolo di inquadratura della fotocamera durante lo scatto panoramico, premere la leva di messa a fuoco verso sinistra. Evidenziare una dimensione e premere **MENU/OK**.
- 3 Premere la leva di messa a fuoco verso destra per visualizzare le possibilità di scelta dell'inquadratura panoramica. Evidenziare una direzione di ripresa panoramica e premere **MENU/OK**.
- 4 Premere il pulsante di scatto fino in fondo per avviare la registrazione. Durante la registrazione non è necessario tenere premuto il pulsante di scatto.

- 5 Spostare la fotocamera nella direzione indicata dalla freccia. Lo scatto termina automaticamente quando si sposta la fotocamera alla fine delle guide e l'immagine panoramica è completa.



Per migliori risultati

Portare i gomiti vicino al corpo e muovere lentamente la fotocamera compiendo dei piccoli cerchi a velocità costante, mantenendo la fotocamera parallela o alla giusta angolazione orizzontale e facendo attenzione a effettuare gli spostamenti nella direzione indicata dalle guide. Per ottenere risultati ottimali, utilizzare un treppiede. Se non si ottengono i risultati desiderati, provare a effettuare gli spostamenti a una differente velocità.



Lo scatto termina se si preme il pulsante dell'otturatore fino in fondo durante lo scatto. Non è possibile salvare una panoramica se si preme il pulsante dell'otturatore prima che la panoramica sia stata completata.

Le panoramiche sono create da più inquadrature; l'esposizione per l'intera panoramica è determinata dalla prima immagine. In alcuni casi la fotocamera potrebbe registrare un angolo superiore o inferiore rispetto a quello selezionato e non essere in grado di unire le inquadrature perfettamente. L'ultima parte della panoramica potrebbe non essere registrata se lo scatto termina prima del completamento della panoramica.

Lo scatto può essere interrotto se si sposta la fotocamera troppo velocemente o troppo lentamente. Lo spostamento della fotocamera in una direzione diversa da quella illustrata annulla lo scatto.

Potrebbe non essere possibile ottenere i risultati desiderati in presenza di soggetti in movimento, soggetti molto vicini alla fotocamera, soggetti uniformi come il cielo o un prato, soggetti in movimento costante come onde o cascate, soggetti che subiscono cambiamenti di luminosità notevoli. Le panoramiche potrebbero risultare sfocate se il soggetto è scarsamente illuminato.

Visualizzazione immagini panoramiche

In riproduzione a schermo intero, è possibile utilizzare la ghiera di comando posteriore per ingrandire o rimpicciolire le panoramiche. In alternativa, è possibile riprodurre di nuovo la panoramica utilizzando la leva di messa a fuoco.

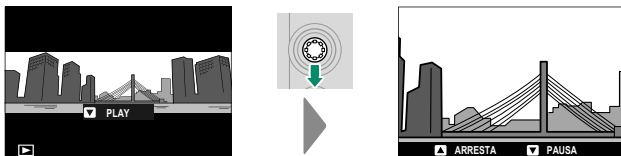

Premere la leva di messa a fuoco verso il basso per avviare la riproduzione e premere nuovamente per mettere in pausa. Premere la leva di messa a fuoco verso sinistra o verso destra per cambiare la direzione della ripresa panoramica quando è in corso la riproduzione o per scorrere la panoramica mentre la riproduzione è in pausa; le panoramiche verticali scorrono verticalmente, quelle orizzontali orizzontalmente. Per uscire dalla riproduzione a schermo intero, premere la leva di messa a fuoco verso l'alto.

SP POSIZIONE SCENA /

La fotocamera offre una scelta di "scene", ciascuna adattata a particolari condizioni di scatto o a un tipo di soggetto specifico.

- 1 Ruotare la ghiera di selezione modalità su **SP (POSIZIONE SCENA)**.

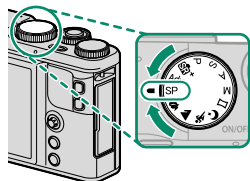

Le scene seguenti possono essere selezionate direttamente con la ghiera di selezione modo:

| Scena | Descrizione |
|------------------------------|---|
| AMMORBIDIRE VOLTO (👤) | Scegliere per un effetto pelle più raffinato quando si scattano ritratti. Se ON è selezionato per IMPOSTAZIONE TOUCH SCREEN , è possibile selezionare il livello di miglioramento del ritratto utilizzando i comandi touch. |
| PAESAGGIO | Scegliere questa modalità per scatti diurni di edifici e paesaggi. |
| SPORT | Scegliere quando si fotografano soggetti in movimento. |
| NOTTE | Scegliere questa modalità per scene notturne o al crepuscolo scarsamente illuminate. |

- 2 Premere **MENU/OK** per visualizzare il menu di ripresa e selezionare **MODALITA'**.





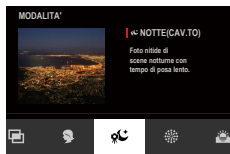



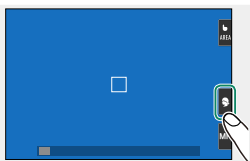



Verrà visualizzato un menu di opzioni del modo scena.



 Le opzioni del modo scena possono essere visualizzate anche toccando l'icona della modalità nel display di ripresa.



3 Evidenziare una delle seguenti opzioni e premere **MENU/OK**.

| Scena | Descrizione |
|---|---|
|  RITRATTO | Scegliere per i ritratti. |
|  NOTTE (CAV.TO) | Scegliere questa modalità per velocità lente dell'otturatore quando si eseguono scatti notturni. |
|  FUOCHI ART. | Sono utilizzate velocità otturatore lente per catturare lo scoppio di luce in espansione dei fuochi d'artificio. |
|  TRAMONTO | Scegliere questa modalità per registrare i colori vivaci di albe e tramonti. |
|  NEVE | Scegliere questa modalità per scatti nitidi e chiari che catturano la luminosità delle scene dominate da neve bianca splendente. |
|  SPIAGGIA | Scegliere questa modalità per scatti nitidi e chiari che catturano la luminosità delle spiagge illuminate dal sole. |
|  PARTY | Per catturare la luce di sfondo in interni in condizioni di luce bassa. |
|  MACRO FIORE | Impostazione Macro e colori saturi. |
|  TESTO | Scegliere per scattare immagini nitide di testo o disegni nella stampa. |
|  ESPOSIZ. MULTIPLA | Creare una foto che combina due esposizioni ( 64). |

Esposizioni multiple

Creare una foto che combina due esposizioni.



- 1 Selezionare  **ESPOSIZ. MULTIPLA** nel menu posizione scena.
- 2 Eseguire il primo scatto.
- 3 Premere **MENU/OK**. Il primo scatto viene visualizzato sovrapposto alla vista attraverso l'obiettivo e viene richiesto di effettuare il secondo scatto.



Per ritornare al passaggio 2 e ripetere il primo scatto, premere la leva di messa a fuoco verso sinistra. Per salvare il primo scatto e uscire senza creare un'esposizione multipla, premere **DISP/BACK**.



- 4 Effettuare il secondo scatto, utilizzando la prima foto come guida.
- 5 Premere **MENU/OK** per creare l'esposizione multipla, o premere la leva di messa a fuoco verso sinistra per tornare al passaggio 4 e ripetere il secondo scatto.



Adv. FILTRO AVANZATO

Consente di scattare foto con effetti filtro.

- 1 Ruotare la ghiera di selezione modalità su Adv. (FILTRO AVANZATO).

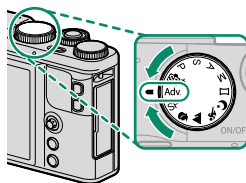

- 2 Premere **MENU/OK** per visualizzare il menu di ripresa e selezionare **FILTRO AVANZATO**.









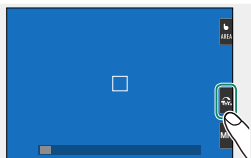









Verrà visualizzato un menu di opzioni del filtro avanzato.



- Le opzioni del filtro avanzato possono essere visualizzate anche toccando l'icona filtro avanzato nel display di ripresa.



3 Evidenziare una delle seguenti opzioni e premere **MENU/OK**.

| Filtro | Descrizione |
|--|---|
|  TOY CAMERA | Scegliere un effetto toy camera rétro. |
|  COLORE POP | Creare immagini ad alto contrasto con colori saturi. |
|  HIGH KEY | Creare immagini luminose, a basso contrasto. |
|  LOW-KEY | Creare toni scuri uniformi con poche aree di alte luci evidenziate. |
|  FISH-EYE | Crea l'effetto di distorsione di un obiettivo fish-eye. |
|  TONI DINAMICI | I toni dinamici vengono utilizzati per creare un effetto fantasy. |
|  ARTE HDR | Crea un effetto artistico enfatizzando riproduzione tono e gamma dinamica. |
|  MINIATURA | Le parti in alto e in basso delle immagini vengono sfocate per un effetto diorama. |
|  CROSS SCREEN | Crea motivo a stella di linee che partono da oggetti luminosi. Gli effetti del filtro cross-screen possono essere visualizzati dopo la ripresa. |
|  RICCO E DETTAGLIATO | Effetto ricco e dettagliato per foto da tavolo. |
|  MONOCROMATICO(NIR) | Fotografia monocromatica camera vicino infra-rosso. |
|  COLORE PARZIALE (ROSSO) | Le aree dell'immagine del colore selezionato sono registrate in quel colore. Tutte le altre aree dell'immagine vengono registrate in bianco e nero. |
|  COLORE PARZIALE (ARANC) | |
|  COLORE PARZIALE (GIALL) | |
|  COLORE PARZIALE (VERDE) | |
|  COLORE PARZIALE (BLU) | |
|  COLORE PARZIALE (VIOLA) | |
|  RIMOZIONE NEBBIA | Creare immagini più chiare eliminando fattore nebbia. |
|  SOFT FOCUS | Creare un aspetto che sia morbido in modo uniforme nell'intera immagine. |



In base al soggetto e alle impostazioni della fotocamera, le immagini in alcuni casi potrebbero essere sgranate o variare in luminosità o tonalità.



Compensazione dell'esposizione

Regolare l'esposizione.



Ruotare la ghiera di comando posteriore per regolare l'esposizione.

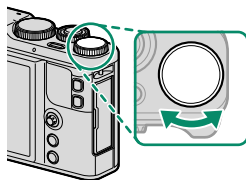

La quantità di compensazione disponibile varia in base al modo di ripresa.



Il moltiplicatore di focale digitale

Utilizzare il moltiplicatore di focale digitale per ingrandire ulteriormente l'immagine mentre la si elabora per risultati nitidi ad alta risoluzione.



- 1 Assegnare **TELECONVERSIONE DIGITALE** alla ghiera controllo.
- 2 Selezionare il rapporto zoom utilizzando la ghiera controllo.

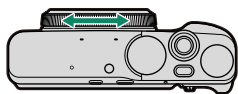

Standard (28 mm *)



35 mm *



50 mm *



* Equivalente al formato 35 mm

- 3 Scattare immagini al rapporto zoom selezionato.



TELECONVERSIONE DIGITALE è accessibile anche dal menu di ripresa (📖 125).

La qualità dell'immagine si riduce leggermente con le impostazioni di **TELECONVERSIONE DIGITALE** su 35 e 50 mm.

Il moltiplicatore di focale digitale potrebbe non essere disponibile in determinate modalità.









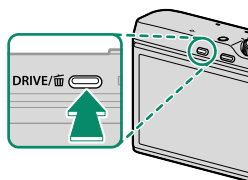

Scatto continuo (Modalità burst)



Catturare il movimento in una serie di immagini.

- 1 Premere il pulsante **DRIVE** per visualizzare le opzioni della modalità drive.



- 2 Premere la leva di messa a fuoco verso l'alto o verso il basso per evidenziare  **SCATTO CONT.** ( 70) o  **4K** ( 71).
- 3 Premere la leva di messa a fuoco verso sinistra o verso destra per scegliere la frequenza fotogrammi ( **ALTA** o  **BASSA**) o la modalità di registrazione 4K ( **BURST 4K** o  **MODO MULTIFUOCO**).
- 4 Premere **MENU/OK** per selezionare.
- 5 Scattare immagini.

SCATTO CONT.

La fotocamera scatta foto alla frequenza di scatto selezionata ( **ALTA** o  **BASSA**) mentre il pulsante di scatto è premuto. La ripresa termina quando si rilascia il pulsante di scatto o la scheda di memoria è piena.



 Se il numero di file raggiunge 999 prima di terminare la ripresa, le foto rimanenti verranno registrate in una nuova cartella.

La ripresa burst potrebbe non avviarsi se lo spazio disponibile sulla scheda di memoria è insufficiente.

La frequenza fotogrammi varia con il soggetto, il tempo di posa, la sensibilità e il modo fuoco. Le frequenze fotogrammi potrebbero rallentare e i tempi di registrazione aumentare quando sono ripresi più scatti. Il flash non può essere utilizzato.

4K

Riprendere una sequenza di immagini 4K e scegliere gli scatti da salvare. Con **4K** evidenziato nel menu della modalità di funzionamento, premere la leva di messa a fuoco verso sinistra o verso destra per evidenziare **4K BURST 4K** o **4K MODO MULTIFUOCO**.

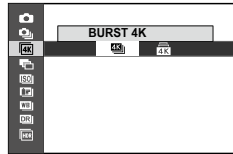

! Utilizzare una scheda di memoria con una classe di velocità UHS di 3 o superiore.

Selezionando la modalità burst 4K o multi-focus si riduce l'angolo dell'immagine.

4K BURST 4K

Scegliere i fotogrammi che si desidera salvare da un elenco di miniature.



- 1 Riprendere una sequenza di foto con **4K** **4K** > **4K** **BURST 4K** selezionato per la modalità di funzionamento.

📷 La funzione eseguita dal pulsante di scatto può essere selezionata tramite l'opzione **TIPO DI RILASCIO** nel menu di ripresa.

- 2 Nella riproduzione a pieno formato, visualizzare un'immagine scattata con **4K** **BURST 4K**. Premere la leva di messa a fuoco verso il basso per visualizzare le immagini nella sequenza come un elenco miniature.



- 3 Premere la leva di messa a fuoco verso sinistra o verso destra per evidenziare i fotogrammi e premere il pulsante **Q** per salvare il fotogramma evidenziato come immagine separata.

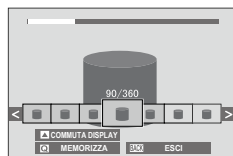

4 Dopo aver salvato i fotogrammi desiderati, premere **DISP/BACK** per uscire dall'elenco miniature.

 Se il soggetto si muove durante la ripresa, l'immagine potrebbe risultare distorta, mentre potrebbero verificarsi righe nelle immagini scattate in presenza di fonti di luce con sfarfallio o transitorie come le lampade fluorescenti.

 Per evitare la sfocatura da movimento, scegliere la modalità **S** o **M** e selezionare un tempo di posa veloce.



Se **CONTINUO** è selezionato per  **IMPOSTAZ SCHERMO > VISUAL. IMM.**, sarà visualizzata l'immagine più recente al termine della ripresa, consentendo di selezionare i fotogrammi da salvare senza tornare alla modalità di riproduzione.

Il flash non può essere utilizzato.

MODO MULTIFUOCO

5 Scattare una serie di immagini a diversa distanza di messa a fuoco e creare un'immagine composita da scatti selezionati.



1 Riprendere una sequenza di foto con  **4K >  MODO MULTIFUOCO** selezionato per la modalità di funzionamento.

 La fotocamera scatta una sequenza di foto a ogni pressione del pulsante di scatto. Durante la ripresa, non è necessario tenere premuto il pulsante di scatto.



2 Nella riproduzione a pieno formato, visualizzare un'immagine scattata con  **MODO MULTIFUOCO**.



3 Premere la leva di messa a fuoco verso il basso e scegliere gli scatti che verranno utilizzati per creare l'immagine composita.

| Opzione | Descrizione |
|------------------------|--|
| SELEZIONA FUOCO | L'area messa a fuoco in ciascun fotogramma dato è indicata da un quadrato (□). Evidenziare un punto di messa a fuoco utilizzando la leva di messa a fuoco e premere il pulsante Q per creare un'immagine composita dai fotogrammi per i quali l'area selezionata è a fuoco. |
| AUTO | La fotocamera crea un'immagine composita dalle aree che sono a fuoco. |
| SELEZIONA GAMMA | Creare un'immagine composita dai fotogrammi in cui un'area selezionata è a fuoco. |

 Si consiglia di utilizzare un treppiedi; se non è disponibile un treppiedi, tenere stabile la fotocamera durante la ripresa. Se il soggetto si muove durante la ripresa, l'immagine potrebbe risultare distorta o innaturale, mentre potrebbero verificarsi righe nelle immagini scattate in presenza di fonti di luce con sfarfallio o transitorie come le lampade fluorescenti. Il processo di creazione di un'immagine composita riduce l'angolo di visione. I risultati desiderati potrebbero non essere ottenuti con soggetti in movimento, paesaggi distanti o soggetti che mancano di profondità.

 Se **CONTINUO** è selezionato per  **IMPOSTAZ SCHERMO > VISUAL. IMM.**, sarà visualizzata l'immagine più recente al termine della ripresa, consentendo di creare un'immagine composita senza tornare alla modalità di riproduzione.

Il flash non può essere utilizzato.



Bracketing

Variare automaticamente le impostazioni in una serie di immagini.



- 1 Premere il pulsante **DRIVE** per visualizzare le opzioni della modalità drive.

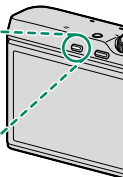

- 2 Premere la leva di messa a fuoco verso l'alto o verso il basso per evidenziare uno dei seguenti:

| Opzione | | Opzione | |
|-----------------------------|----|---------------------------|----|
| BKT AE | 75 | BIL. BIANCO BKT | 75 |
| ISO BKT | 75 | BKT GAMMA DINAMICA | 76 |
| BKT SIMULAZIONE FILM | 75 | HDR | 76 |

- 3 Premere la leva di messa a fuoco verso sinistra o verso destra per evidenziare le impostazioni di bracketing desiderate.



Le impostazioni di bracketing per AE e il bracketing di simulazione film sono selezionati utilizzando le opzioni **IMPOSTAZIONE BKT AE** e **BKT SIMULAZIONE FILM** nel menu di ripresa.

- 4 Premere **MENU/OK** per selezionare.
- 5 Scattare immagini.

BKT AE

Utilizzare  **IMPOSTAZIONE BKT AE** per scegliere la quantità di bracketing e il numero di scatti. Ogni volta che si preme il pulsante di scatto, la fotocamera riprende il numero di scatti specificato: uno utilizzando il valore misurato per l'esposizione, mentre gli altri sovra o sottoesposti di multipli del valore di bracketing selezionato.

 Indipendentemente dal valore di bracketing, l'esposizione non supererà i limiti del sistema di misurazione dell'esposizione.

ISO BKT

Selezionare un valore di bracketing (± 1 , $\pm 2/3$, o $\pm 1/3$). Ogni volta che si rilascia l'otturatore, la fotocamera scatta una foto alla sensibilità corrente e la elabora per creare due copie supplementari, una con sensibilità aumentata e l'altra con sensibilità diminuita del valore selezionato.

BKT SIMULAZIONE FILM

Ogni volta che viene rilasciato l'otturatore, la fotocamera effettua uno scatto e lo elabora per creare un totale di tre copie con diverse impostazioni di simulazione film, scelte utilizzando l'opzione  **BKT SIMULAZIONE FILM** nel menu di ripresa.

BIL. BIANCO BKT

Selezionare un valore di bracketing (± 1 , ± 2 , o ± 3). Ogni volta che si rilascia l'otturatore, la fotocamera effettua uno scatto e lo elabora per creare tre copie: una con l'impostazione di bilanciamento del bianco corrente, una con regolazione fine aumentata del valore selezionato e un'altra con regolazione fine diminuita del valore selezionato.

BKT GAMMA DINAMICA

A ciascuna pressione del pulsante di scatto, la fotocamera riprende tre scatti con differenti gamme dinamiche: 100% per il primo, 200% per il secondo e 400% per il terzo.

 Quando il bracketing della gamma dinamica è attivo, la sensibilità viene limitata a un minimo di ISO 800 (oppure a un minimo compreso tra ISO 200 e 800 quando è selezionata un'opzione auto per la sensibilità); la sensibilità precedentemente attiva viene ripresa quando termina il bracketing.

HDR

Ogni volta che si preme il pulsante di scatto, la fotocamera riprende più scatti a esposizioni diverse e li combina in una singola immagine ad alta gamma dinamica, riducendo la perdita di dettagli nelle alte luci e nelle ombre. Scegliere l'entità della quale la fotocamera varia l'esposizione da **AUTO, 1.0 EV, 1.5 EV, 2.0 EV, 2.5 EV e 3.0 EV**.

 Mantenere la fotocamera stabile. Se la fotocamera viene mossa o se il soggetto cambia durante la ripresa, gli scatti potrebbero essere registrati separatamente invece di essere combinati in un'unica immagine. La fotocamera potrebbe non riuscire a registrare un'immagine se il soggetto si muove durante la ripresa.

 La fotocamera visualizza l'immagine combinata dopo la ripresa. Premere **MENU/OK** per salvare l'immagine o premere **DISP/BACK** per terminare la ripresa HDR senza registrare l'immagine.

Messa a fuoco automatica

Scattare foto con la messa a fuoco automatica.



- 1 Utilizzare **IMPOSTAZIONE AF/MF** > **MODALITÀ FUOCO** per scegliere una modalità fuoco (📖 78).
- 2 Utilizzare **IMPOSTAZIONE AF/MF** > **MODALITÀ AF** per scegliere una modalità AF (📖 80).
- 3 Scegliere la posizione e le dimensioni del quadro fuoco (📖 82).

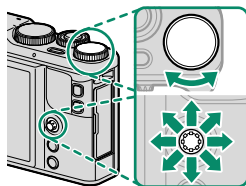

- 4 Scattare le foto.



 Per informazioni sul sistema di messa a fuoco automatica, visitare il sito:
<http://fujifilm-x.com/af/en/index.html>



Modo fuoco

Utilizzare l'opzione **MODALITÀ FUOCO** nel menu

IMPOSTAZIONE AF/MF per scegliere come la fotocamera mette a fuoco.

- 1 Premere **MENU/OK** per visualizzare i menu.
- 2 Selezionare **IMPOSTAZIONE AF/MF > MODALITÀ FUOCO** nel menu di ripresa.
- 3 Scegliere tra le seguenti opzioni:

| Modalità | Descrizione |
|---|--|
|  FUOCO MANUALE | Mettere a fuoco manualmente usando la ghiera controllo. Scegliere questa opzione per il controllo manuale della messa a fuoco o per situazioni in cui la fotocamera non è in grado di mettere a fuoco automaticamente (☰ 88). |
|  AF CONTINUO | La messa a fuoco viene regolata continuamente in modo da riflettere i cambiamenti nella distanza dal soggetto durante la pressione a metà corsa del pulsante di scatto. Utilizzare per soggetti in movimento. Il rilevamento occhi AF non è disponibile. |
|  AF SINGOLO | La messa a fuoco si blocca quando si preme il pulsante di scatto a metà corsa. Scegliere per soggetti fermi. |

 Se è selezionato **ON** per **IMPOSTAZIONE AF/MF > PRE-AF**, la messa a fuoco verrà regolata in modo continuo nelle modalità  e  anche quando il pulsante di scatto non viene premuto.

L'indicatore di messa a fuoco

L'indicatore di messa a fuoco diventa verde quando il soggetto è a fuoco e lampeggia in bianco quando la fotocamera non è in grado di mettere a fuoco. Le parentesi (" ") indicano che la fotocamera sta mettendo a fuoco e sono visualizzate continuamente in modalità **MF**. **MF** è visualizzato in modo fuoco manuale.

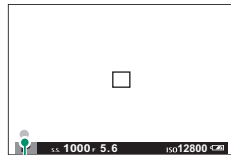

Indicatore di messa a fuoco

Opzioni di messa a fuoco automatica (Modalità AF)

Scegliere il modo in cui la fotocamera mette a fuoco nelle modalità **AF-S** e **AF-C**.

- 1 Premere **MENU/OK** e tornare al menu di ripresa.
- 2 Selezionare **[] IMPOSTAZIONE AF/MF > MODALITA' AF**.
- 3 Scegliere una modalità AF.

Il modo in cui la fotocamera mette a fuoco dipende dal modo fuoco.

Modo fuoco **AF-S** (AF SINGOLO)

| Opzione | Descrizione | Immagine di esempio |
|------------------------------------|--|---|
| [] PUNTO SINGOLO | La fotocamera mette a fuoco il soggetto nel punto di messa a fuoco selezionato. Utilizzare per una messa a fuoco di precisione di un soggetto selezionato. |  |
| [] ZONA | La fotocamera mette a fuoco il soggetto nella zona di messa a fuoco selezionata. Le zone di messa a fuoco comprendono più punti di messa a fuoco, rendendo più facile la messa a fuoco di soggetti in movimento. |  |
| [] GRANDANGOLO | La fotocamera mette a fuoco automaticamente soggetti ad alto contrasto; il display mostra le aree messe a fuoco. |  |
| [] TUTTO | Ruotare la ghiera di comando posteriore nel display di selezione del punto di messa a fuoco (83, 84) per scorrere ciclicamente tra le modalità AF nel seguente ordine: [] PUNTO SINGOLO , [] ZONA e [] GRANDANGOLO . | |

Modo fuoco  (AF CONTINUO)

| Opzione | Descrizione | Immagine di esempio |
|---|---|---|
|  PUNTO SINGOLO | La messa a fuoco traccia il soggetto al punto di messa a fuoco selezionato. Usare per soggetti che si avvicinano o si allontanano dalla fotocamera. |  |
|  ZONA | La messa a fuoco traccia il soggetto nella zona di messa a fuoco selezionata. Utilizzare per soggetti che si muovono in maniera abbastanza prevedibile. |  |
|  TRACCIATURA | La messa a fuoco traccia soggetti in movimento attraverso un'area ampia della foto. |  |
|  TUTTO | Ruotare la ghiera di comando posteriore nel display di selezione del punto di messa a fuoco ( 83, 84) per scorrere ciclicamente tra le modalità AF nel seguente ordine:  PUNTO SINGOLO ,  ZONA e  TRACCIATURA . | |

Selezione punto di messa a fuoco

Scegliere un punto di messa a fuoco per la messa a fuoco automatica.

Visualizzazione del display punto di messa a fuoco

- 1 Premere il centro della leva di messa a fuoco per visualizzare il display del punto di messa a fuoco.

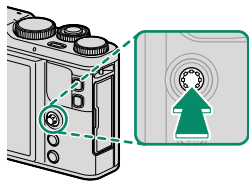

- 2 Utilizzare la leva di messa a fuoco per posizionare la cornice di messa a fuoco sul punto di messa a fuoco desiderato.

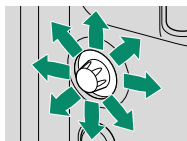







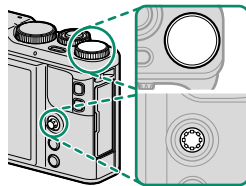

 La selezione dell'area di messa a fuoco è accessibile anche dal menu di ripresa.

Selezione di un punto di messa a fuoco

Utilizzare la leva di messa a fuoco per scegliere il punto di messa a fuoco e la ghiera di comando posteriore per scegliere la dimensione del quadro fuoco. La procedura varia a seconda dell'opzione selezionata per la modalità AF.



| Modalità AF | Leva di messa a fuoco | | Ghiera di comando posteriore |
|---|--|--|--|
| |  Inclinare |  Premere |  Ruotare |
|  | Selezionare il punto di messa a fuoco | Selezionare il punto di messa a fuoco centrale | Scegliere tra 5 dimensioni foto |
|  | | | Scegliere tra 3 dimensioni foto |
|  | | | — |

 La selezione del punto di messa a fuoco manuale non è disponibile quando  **GRANDANG/TRACCIAT** è selezionato in modo fuoco .

Se  **TUTTO** è selezionato per **MODALITA' AF**, è possibile ruotare la ghiera di comando posteriore nel display di selezione del punto di messa a fuoco (📖 84) per scorrere ciclicamente tra le modalità AF nel seguente ordine:  **PUNTO SINGOLO** (5 dimensioni foto),  **ZONA** (3 dimensioni foto) e  **GRANDANGOLO** (modo di messa a fuoco  **MF-S**) o  **TRACCIATURA** (modo di messa a fuoco  **MF-L**).

Il display del punto di messa a fuoco

Il display del punto di messa a fuoco varia a seconda dell'opzione selezionata per la modalità AF.

I quadri fuoco sono indicati da quadrati piccoli (□), le zone di messa a fuoco da quadrati grandi.

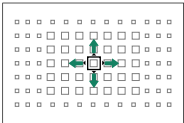
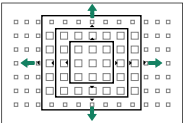
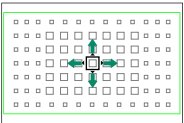
| Modalità AF | | |
|---|---|---|
| □ PUNTO SINGOLO | □ ZONA | □ GRANDANG/TRACCIAT |
|  |  |  |
| Scegliere un punto di messa a fuoco singolo. | Scegliere tra le zone con 7 × 7, 5 × 5 o 3 × 3 punti di messa a fuoco. | Posizionare il quadro fuoco sopra il soggetto e premere MENU/OK . |

Punti di messa a fuoco disponibili

AF rilevazione del contrasto TTL offre più punti di messa a fuoco (1) rispetto ad AF ibrido intelligente (2), che unisce la rilevazione di fase con AF rilevazione del contrasto TTL.

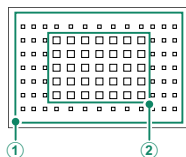

Selezione della cornice di messa a fuoco in modalità burst

Quando continuo ad alta velocità (H) è selezionato come modalità drive, il numero di quadri fuoco disponibili in modo fuoco **AF-C** diminuisce.

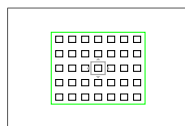
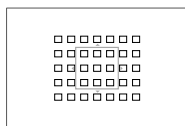
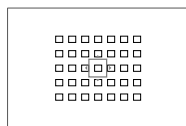

Messa a fuoco automatica

Sebbene la fotocamera sia dotata di un sistema di messa a fuoco automatica ad alta precisione, potrebbe non essere in grado di mettere a fuoco i soggetti elencati di seguito.

- Soggetti molto lucidi come specchi o carrozzerie delle automobili.
- Soggetti fotografati attraverso una finestra o un altro oggetto riflettente.
- Soggetti scuri o che assorbono anziché riflettere la luce, come capelli o pellicce.
- Soggetti incorporei, come fumo o fiamme.
- Soggetti con contrasto quasi inesistente con lo sfondo.
- Soggetti posizionati davanti o dietro un oggetto ad alto contrasto che si trova anch'esso nel quadro fuoco (per esempio, un soggetto fotografato su uno sfondo di elementi ad alto contrasto).

Controllo della messa a fuoco

Per aumentare l'ingrandimento per una messa a fuoco precisa, premere il comando al quale è attualmente assegnato **CONTROLLO FUOCO**.

Premere una seconda volta il comando per modificare il rapporto di zoom e ancora una volta per annullare lo zoom. Il display dello zoom è centrato sull'area di messa a fuoco corrente. L'area di messa a fuoco può essere selezionata tramite la selezione del punto di messa a fuoco. Alle impostazioni predefinite, **CONTROLLO FUOCO** viene assegnato al pulsante **Fn2** (funzione 2).

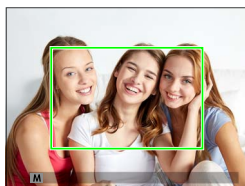
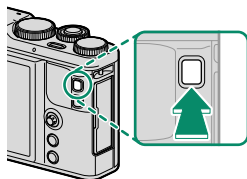

Visualizzazione normale



Zoom di messa a fuoco

📷 In modo di messa a fuoco **MF-S**, lo zoom può essere regolato ruotando la ghiera di comando posteriore. Lo zoom di messa a fuoco non è disponibile nel modo fuoco **MF-F** o quando **IMPOSTAZIONE AF/MF > PRE-AF** è attivo oppure un'opzione diversa da **PUNTO SINGOLO** è selezionata per **MODALITA' AF**. Utilizzare **IMPOSTAZIONE PULSANTE > IMP. FUNZ. (Fn)** per cambiare il comando al quale è assegnato **CONTROLLO FUOCO**.

Blocco messa a fuoco/esposizione

Comporre foto con soggetti non centrati.



- 1 Mettere a fuoco:** posizionare il soggetto nel quadro fuoco e premere il pulsante di scatto a metà corsa per bloccare la messa a fuoco e l'esposizione. Messa a fuoco ed esposizione rimangono bloccate mentre si mantiene premuto a metà corsa il pulsante di scatto (blocco AF/AE).

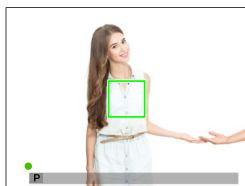

- 2 Ricomporre:** tenere il pulsante di scatto premuto a metà corsa.

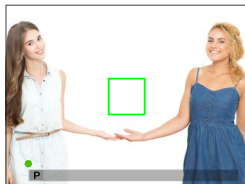

- 3 Scattare:** premere il pulsante fino in fondo.

BLOCCO AE/AF

Se **BLOCCO AE**, **BLOCCO AF** o **BLOCCO AE/AF** viene assegnato al pulsante **Fn**, la messa a fuoco e/o l'esposizione si bloccano quando il pulsante **Fn** viene premuto e rimangono bloccate anche quando il pulsante di scatto viene premuto a metà corsa.

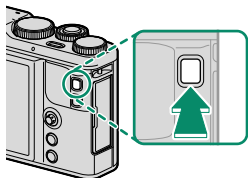
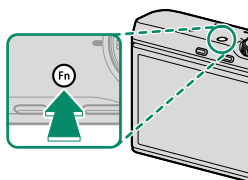

Messa a fuoco manuale

Regolare la messa a fuoco manualmente.



- 1 Selezionare **FUOCO MANUALE** per **[Fn] IMPOSTAZIONE AF/MF > MODALITÀ FUOCO.**

MF viene visualizzato nel display.

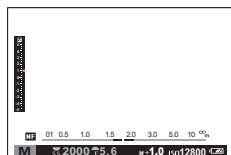

- 2 Mettere a fuoco manualmente usando la ghiera controllo. Ruotare la ghiera verso sinistra per ridurre la distanza di messa a fuoco, verso destra per aumentarla.

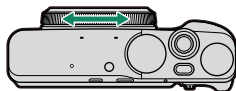

- 3 Scattare le foto.

Utilizzare l'opzione **[Fn] GHIERA MESSA A FUOCO** nel menu di configurazione per invertire il senso di rotazione della ghiera controllo.

AF ISTANTANEO può essere assegnato a un pulsante funzione, consentendo al pulsante di essere usato per mettere a fuoco il soggetto nell'inquadratura selezionata di messa a fuoco. Scegliere questa opzione per una messa a fuoco rapida. Utilizzare **[Fn] IMPOSTAZIONE PULSANTE > IMP. FUNZ. (Fn)** per cambiare il comando al quale è assegnato **AF ISTANTANEO**.

Controllo della messa a fuoco

Una serie di opzioni sono disponibili per il controllo della messa a fuoco in modo fuoco manuale.

L'indicatore di messa a fuoco manuale

L'indicatore di messa a fuoco manuale indica quanto la distanza di messa a fuoco corrisponda alla distanza dal soggetto nelle cornici di messa a fuoco. La linea bianca indica la distanza dal soggetto nell'area messa a fuoco (in metri o piedi in base all'opzione selezionata per **IMPOSTAZ**

SCHERMO > UNITÀ SCALA FUOCO nel menu impostazione), la barra blu indica la profondità di campo o, in altre parole, la distanza davanti e dietro il soggetto che appare essere a fuoco.

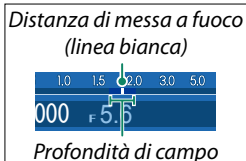

Se sia **INDIC. DISTANZA AF** sia **INDIC. DISTANZA MF** sono selezionati nell'elenco **IMPOSTAZ SCHERMO > VIS. IMPOST. PERS.**, la profondità di campo può anche essere visualizzata in anteprima utilizzando l'indicatore di profondità di campo nel display standard. Utilizzare il pulsante **DISP/BACK** per visualizzare gli indicatori standard.

Zoom di messa a fuoco

Se **ON** è selezionato per **IMPOSTAZ SCHERMO > CONTROLLO FUOCO**, premere il pulsante al quale è assegnato **CONTROLLO FUOCO** ingrandisce automaticamente il display in modo da poter mettere a fuoco con maggiore precisione. Premere una seconda volta il comando per modificare il rapporto di zoom e ancora una volta per annullare lo zoom. Il display dello zoom è centrato sull'area di messa a fuoco corrente. L'area di messa a fuoco può essere selezionata tramite la selezione del punto di messa a fuoco. Alle impostazioni predefinite, **CONTROLLO FUOCO** viene assegnato al pulsante **Fn2** (funzione 2).

Utilizzare **IMPOSTAZIONE PULSANTE > IMP. FUNZ. (Fn)** per cambiare il comando al quale è assegnato **CONTROLLO FUOCO**.

Picco di messa a fuoco

Selezionare **EVIDENZ. FOCUS PEAK** per **MF ASSIST. MF** per evidenziare i contorni ad alto contrasto. Quando si esegue la messa a fuoco, ruotare la ghiera di controllo finché il soggetto non è evidenziato.

Uso del flash

Utilizzare il flash integrato per avere una maggiore illuminazione quando si scatta di notte o in luoghi chiusi poco illuminati.



- 1 Premere **MENU/OK** per visualizzare il menu di ripresa.
- 2 Evidenziare  **FLASH SET-UP** > **MODO FLASH** nel menu di ripresa e premere **MENU/OK** per visualizzare le opzioni del flash.
- 3 Evidenziare una delle seguenti opzioni e premere **MENU/OK**.

| Modalità | Descrizione |
|---|---|
| AUTO (Flash automatico)  RID. OCCHI ROSSI* | Il flash si attiva quando necessario. Consigliato nella maggior parte delle situazioni. |
|  FLASH FORZATO  FLASH FORZATO* | Il flash si attiva ogni volta che viene scattata una foto. Utilizzare questa opzione con soggetti in controluce o per ottenere una colorazione naturale quando si scatta in condizioni di luce intensa. |
|  SLOW SINCRO  OCCHI ROS & SLOW* | Utilizzare questa opzione per catturare sia il soggetto principale sia lo sfondo in condizioni di luce bassa (si noti che le scene fortemente illuminate potrebbero risultare sovraesposte). |
|  SINCRO 2'TENDINA  SINCRO 2'TENDINA* | Il flash si attiva immediatamente prima che l'otturatore si chiuda. |
|  COMMANDER | Il flash integrato può essere utilizzato per controllare le unità flash opzionali in remoto. |
|  FLASH DISATTIV. | Il flash non si attiva neppure se il soggetto è scarsamente illuminato. Si consiglia di utilizzare un treppiede. |

* La rimozione occhi rossi è disponibile con queste modalità se è attivo il rilevamento intelligente volto e la rimozione occhi rossi è attivata. La rimozione occhi rossi riduce al minimo l'effetto "occhi rossi" provocato quando la luce del flash è riflessa dalle retine del soggetto.



Se viene visualizzato  quando il pulsante di scatto viene premuto a metà corsa, il flash si attiva quando si scatta la foto.

Eccetto che in modalità commander, il flash potrebbe accendersi diverse volte durante ogni singolo scatto. Non muovere la fotocamera fino al termine dello scatto.

WB Bil. bianco

Per colori naturali, scegliere un'opzione di bilanciamento bianco che corrisponda alla sorgente luminosa.





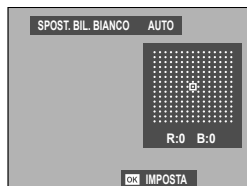





- 1 Premere **MENU/OK** per visualizzare il menu di ripresa.
- 2 Evidenziare **WB BIL. BIANCO** nel menu di ripresa e premere **MENU/OK** per visualizzare le opzioni di bilanciamento del bianco.
- 3 Evidenziare un'opzione di bilanciamento del bianco.
 - Premere **MENU/OK** per visualizzare un display **SPOST. BIL. BIANCO** in cui il bilanciamento del bianco può essere regolato finemente mediante la leva di messa a fuoco.
 - Premere **DISP/BACK** per selezionare l'opzione evidenziata e uscire senza applicare la regolazione fine.



BIL. BIANCO

Le seguenti opzioni di bilanciamento del bianco sono disponibili.

| Opzione | Descrizione |
|---|--|
| AUTO | Il bilanciamento del bianco è regolato automaticamente. |
|  | Misurare un valore per il bilanciamento del bianco. |
|  | Scegliere una temperatura colore. |
|  | Per soggetti sotto la luce diretta del sole. |
|  | Per soggetti in ombra. |
|  | Utilizzare con luci fluorescenti "diurne". |
|  | Utilizzare con luci fluorescenti "bianco caldo". |
|  | Utilizzare con luci fluorescenti "bianco freddo". |
|  | Utilizzare con luci a incandescenza. |
|  | Riduce la dominante blu tipicamente associata alla luce subacquea. |



I risultati variano in base alle condizioni di ripresa. Riprodurre le immagini dopo la ripresa per controllare i colori.

Il bilanciamento del bianco viene regolato per l'illuminazione con flash solo nelle modalità **AUTO** e . Spegnere il flash utilizzando altre opzioni di bilanciamento del bianco.

Bilanciamento del bianco personalizzato

Scegliere  per regolare il bilanciamento del bianco per condizioni di luce insolite.

Vengono visualizzate le opzioni di misurazione del bilanciamento del bianco; inquadrare un oggetto bianco in modo che occupi completamente il display e premere il pulsante di scatto fino in fondo

per misurare il bilanciamento del bianco (per selezionare il valore personalizzato più recente e uscire senza misurare il bilanciamento del bianco, premere **DISP/BACK** o premere **MENU/OK** per selezionare il valore più recente e visualizzare la finestra di dialogo per la regolazione fine).



- **Se viene visualizzato "COMPLETATO !"**, premere **MENU/OK** per impostare il bilanciamento del bianco sul valore misurato.
- **Se viene visualizzato "SOTTOESPOSTO"**, aumentare la compensazione dell'esposizione e riprovare.
- **Se viene visualizzato "SOVRAESPOSTO"**, ridurre la compensazione dell'esposizione e riprovare.

K: Temperatura colore

Selezionando **K** nel menu bilanciamento del bianco viene visualizzato un elenco di temperature colore; evidenziare una temperatura colore e premere **MENU/OK** per selezionare l'opzione evidenziata e visualizzare la finestra di dialogo di regolazione fine.



Temperatura colore









La temperatura colore è una misura oggettiva del colore di una sorgente di luce, espressa in Kelvin (K). Le sorgenti di luce con una temperatura colore vicina a quella della luce diretta del sole appaiono bianche; le sorgenti di luce con una temperatura colore inferiore hanno una dominante gialla o rossa, mentre quelle con una temperatura colore superiore si tingono di blu. È possibile far corrispondere la temperatura colore alla sorgente di luce o scegliere opzioni che si differenziano nettamente dal colore della sorgente di luce per rendere le immagini "più calde" o "più fredde".

Usò dell'autoscatto

Utilizzare il timer per ritratti di gruppo o autoritratti in modo da evitare le sfocature causate dal movimento della fotocamera, oppure per rilasciare automaticamente l'otturatore quando le condizioni selezionate vengono soddisfatte.



- 1 Premere **MENU/OK** per visualizzare il menu di ripresa.
- 2 Evidenziare  **AUTOSCATTO** nel menu di ripresa e premere **MENU/OK**.
- 3 Evidenziare una delle seguenti opzioni e premere **MENU/OK**.

| Opzione |  | Opzione |  |
|---|---|---|---|
|  2 SEC | 97 |  COMP. | 98 |
|  10 SEC | 97 |  GRUPPO | 99 |
|  OTTURATORE AUTO FAC. | 97 | OFF | — |
|  SORRISO | 98 | | |

 Rimanere dietro alla fotocamera quando si utilizza il pulsante di scatto. Se ci si posiziona davanti all'obiettivo, messa a fuoco ed esposizione possono risentirne negativamente.

L'autoscatto si spegne automaticamente quando si spegne la fotocamera.



 Per interrompere il timer prima dello scatto della foto, premere **DISP/BACK**.

La selezione di  **OTTURATORE AUTO FAC.**,  **SORRISO**,  **COMP.** o  **GRUPPO** consente di impostare  **IMPOSTAZIONE AF/MF > IMP. RICON. FACCIALE/OCCHI** su **FACCIALE ON/OCCHI OFF**. L'impostazione originale viene ripristinata quando l'autoscatto è disattivato.

2 SEC/10 SEC

L'otturatore viene rilasciato 2 o 10 secondi dopo la pressione del pulsante di scatto.

- 1 Selezionare una delle seguenti opzioni nel menu autoscatto e premere **MENU/OK**.

| Opzione | Descrizione |
|---|---|
|  2 SEC | L'otturatore viene rilasciato due secondi dopo la pressione del pulsante di scatto. Utilizzare per ridurre le sfocature provocate dal movimento della fotocamera quando si preme il pulsante di scatto. La spia dell'autoscatto lampeggia durante il conto alla rovescia del timer. |
|  10 SEC | L'otturatore viene rilasciato dieci secondi dopo la pressione del pulsante di scatto. Utilizzare per foto in cui si desidera apparire personalmente. La spia dell'autoscatto lampeggia immediatamente prima dello scatto della foto. |

- 2 Premere il pulsante di scatto fino in fondo per avviare il timer. Un timer di conto alla rovescia verrà visualizzato nel display; la foto verrà scattata allo scadere del timer.

OTTURATORE AUTO FACC.

La foto verrà scattata quando la fotocamera rileva un soggetto di ritratto rivolto verso l'obiettivo.

- 1 Evidenziare  (**OTTURATORE AUTO FACC.**) nel menu autoscatto e premere **MENU/OK**.
- 2 Inquadrare un soggetto di ritratto nel display. La fotocamera avvia il rilevamento del volto e rilascia l'otturatore quando il soggetto è rivolto verso l'obiettivo.



-  La fotocamera potrebbe non essere in grado di rilevare i soggetti che non sono rivolti verso la fotocamera o i cui occhi sono nascosti.

SORRISO

La fotocamera rilascia l'otturatore quando il soggetto sorride.

- 1 Evidenziare  (**SORRISO**) nel menu autoscatto e premere **MENU/OK**.
- 2 Inquadrare i soggetti di ritratto nel display. La fotocamera avvia il rilevamento del volto e rilascia l'otturatore quando uno dei soggetti sorride.





 La fotocamera potrebbe non essere in grado di rilevare i soggetti che non sono rivolti verso la fotocamera o i cui occhi sono coperti da capelli o altri oggetti.

COMP.

La fotocamera scatta una foto quando rileva due soggetti vicini tra loro.

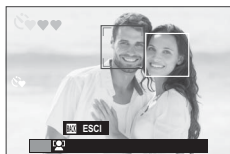

- 1 Evidenziare  (**COMP.**) nel menu autoscatto e premere **MENU/OK**.
- 2 Quando viene richiesto di scegliere quanto vicini devono essere i soggetti tra loro prima che il timer si avvii, evidenziare l'opzione desiderata e premere **MENU/OK** (il grado di vicinanza richiesto è indicato dalle icone dei cuori nel display di ripresa: maggiore è il numero di cuori, più vicini devono essere i soggetti).
 - **LV.1 (VICINO)**: il timer si avvia quando i soggetti sono sufficientemente vicini per tenersi per mano.
 - **LV.2 (PRIMO PIANO)**: il timer si avvia quando i soggetti sono spalla a spalla.
 - **LV.3 (PRIMIPIANO)**: il timer si avvia quando i soggetti sono guancia a guancia.



 Il timer si avvia solo quando i soggetti sono sufficientemente vicini tra loro; l'otturatore viene rilasciato un secondo più tardi.

GRUPPO

La fotocamera scatta una foto quando rileva il numero selezionato di soggetti di ritratto.

- 1 Evidenziare  (**GRUPPO**) nel menu autoscatto e premere **MENU/OK**.
- 2 Evidenziare il numero desiderato di soggetti (da 1 a 4) e premere **MENU/OK** (il numero dei soggetti è indicato da icone  nel display di ripresa). Il timer si avvia solo quando il numero selezionato di soggetti è compreso nell'inquadratura; l'otturatore viene rilasciato due secondi più tardi.







I menu di ripresa

6

MENU DI SCATTO (/ / / /)

Regolare le impostazioni di ripresa.

Il menu di ripresa viene visualizzato quando si preme **MENU/OK** in modalità di ripresa. Scegliere dalle schede , , ,  o .



 Le opzioni disponibili variano in base al modo ripresa selezionato.

MODALITA'

Consente di scegliere una scena per la modalità **SP** ( 62).

FILTRO AVANZATO

Scegliere un filtro avanzato per la modalità **Adv.** ( 65).

IMPOSTAZIONE AF/MF

Regolare le impostazioni di messa a fuoco.



AREA MESSA A FUOCO

Scegliere l'area messa a fuoco per la messa a fuoco automatica, la messa a fuoco manuale e lo zoom di messa a fuoco ( 82).

MODALITÀ FUOCO

Scegliere il modo in cui la fotocamera mette a fuoco ( 78).

MODALITA' AF

Scegliere la modalità AF per i modi fuoco  e  ( 80).

ISTANTANEA



La messa a fuoco è fissata alla distanza selezionata—**5m** (5 metri) o **2m** (2 metri)—consentendo di scattare foto non appena il pulsante di scatto viene premuto fino in fondo. Scegliere questa opzione aiuta a garantire che non si perderà mai l'occasione per scattare una foto.

| Opzioni | | |
|---------|----|-----|
| 5m | 2m | OFF |

 Sia la messa a fuoco automatica sia quella manuale sono disattivate.

 Utilizzare il pulsante funzione touch **T-Fn1** (scorrere verso l'alto) per cambiare la distanza di messa a fuoco durante la ripresa.

PRIOR SCATTO/FUOCO



Scegliere il modo in cui la fotocamera mette a fuoco in modo fuoco **AF-S** () o **AF-C** ()

| Opzione | Descrizione |
|----------------------|--|
| SCATTO | La risposta dell'otturatore ha priorità sulla messa a fuoco. Le foto possono essere scattate quando la fotocamera non è a fuoco. |
| MESSA A FUOCO | La messa a fuoco ha la priorità sulla risposta dell'otturatore. Le foto possono essere scattate solo quando la fotocamera è a fuoco. |

AF+MF

Se è selezionato **ON** e la messa a fuoco è bloccata, per esempio, tenendo premuto il pulsante dell'otturatore a metà corsa quando **AF SINGOLO** è selezionato per **MODALITÀ FUOCO**, la messa a fuoco può essere regolata manualmente ruotando la ghiera di controllo.

| Opzioni | |
|-----------|------------|
| ON | OFF |

 Il picco di messa a fuoco può essere utilizzato per controllare la messa a fuoco. Per abilitare il picco di messa a fuoco, selezionare **EVIDENZ. FOCUS PEAK** per  **ASSIST. MF**.

Zoom di messa a fuoco AF + MF

Quando **ON** è selezionato per  **IMPOSTAZ SCHERMO > CONTROLLO FUOCO** e **PUNTO SINGOLO** è selezionato per **MODALITÀ AF**, lo zoom di messa a fuoco può essere utilizzato per ingrandire l'area di messa a fuoco selezionata.

IMP. RICON. FACCIALE/OCCHI

Il rilevamento intelligente del volto imposta la messa a fuoco e l'esposizione per i volti umani in qualsiasi punto dell'inquadratura, evitando che la fotocamera effettui la messa a fuoco sullo sfondo in ritratti di gruppo. Scegliere per scatti che enfatizzano i soggetti di ritratto. I volti possono essere rilevati con la fotocamera in orientamento orizzontale o verticale; se viene rilevato un volto, verrà indicato da un bordo verde. Se sono presenti più volti nell'inquadratura, verrà selezionato il volto più vicino al centro; gli altri volti saranno indicati da bordi bianchi. È anche possibile scegliere se la fotocamera rileva e mette a fuoco gli occhi quando la funzione di rilevamento intelligente dei volti è attivata. Scegliere tra le seguenti opzioni:

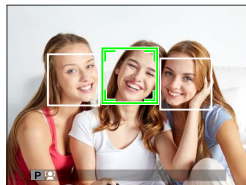

| Opzione | Descrizione |
|-------------------------------|--|
| FACCIALE ON/OCCHI OFF | Solo rilevamento intelligente dei volti. |
| FACC. ON/OCCHI AUTOM. | La fotocamera sceglie automaticamente quale occhio mettere a fuoco quando viene rilevato un volto. |
| PR. FACC. ON/OCCH. DX | La fotocamera mette a fuoco l'occhio destro dei soggetti rilevati tramite il rilevamento intelligente dei volti. |
| PR. FACC. ON/OCCH. SX | La fotocamera mette a fuoco l'occhio sinistro dei soggetti rilevati tramite il rilevamento intelligente dei volti. |
| FACCIALE OFF/OCCHI OFF | Rilevamento intelligente dei volti e priorità occhi disattivati. |

 In alcune modalità, la fotocamera potrebbe impostare l'esposizione per l'intera foto piuttosto che per il soggetto del ritratto.

Se il soggetto si sposta quando si preme il pulsante di scatto, il volto potrebbe non trovarsi nell'area indicata dal bordo verde quando viene scattata l'immagine.

 Se la fotocamera non è in grado di rilevare gli occhi del soggetto poiché questi sono nascosti da capelli, occhiali o altri oggetti, la fotocamera metterà invece a fuoco i volti.

PRE-AF



Se è selezionato **ON**, la fotocamera continuerà a regolare la messa a fuoco anche quando il pulsante di scatto non è premuto a metà corsa. Si noti che ciò aumenta il consumo della batteria.

| Opzioni | |
|-----------|------------|
| ON | OFF |

ILLUMIN. AF

Se viene selezionato **ON**, la spia di illuminazione AF-assist si accende per consentire la messa a fuoco automatica.



| Opzioni | |
|-----------|------------|
| ON | OFF |

 La spia di illuminazione AF-assist si spegne automaticamente quando viene selezionato **OFF** per  **AUDIO e FLASH** nel menu di configurazione.

In alcune circostanze la fotocamera potrebbe non essere in grado di mettere a fuoco utilizzando l'illuminatore ausiliario AF. Se la fotocamera non è in grado di effettuare la messa a fuoco, provare aumentando la distanza dal soggetto.

Evitare di puntare la spia di illuminazione AF-assist direttamente negli occhi del soggetto.

TIPO DI RILASCIO

Scegliere il modo in cui funziona il pulsante di scatto quando  **4K** >  **BURST 4K** è selezionato come modalità di funzionamento.

| Opzione | Descrizione |
|---------------------------|---|
| ACCESO ALLA PRESS. | Le immagini vengono scattate mentre il pulsante di scatto è premuto. |
| INT. ACCESO/SPENTO | La ripresa inizia quando il pulsante di scatto viene premuto e termina quando il pulsante viene premuto una seconda volta. |
| PREREG. | La fotocamera avvia il salvataggio dei fotogrammi in un buffer di memoria quando il pulsante di scatto viene premuto a metà corsa. Quando il pulsante di scatto viene premuto fino in fondo, la fotocamera trasferisce i fotogrammi ripresi nel secondo precedente nella scheda di memoria e continua a scattare finché non viene rilasciato il pulsante di scatto. |

ISO

Regolare la sensibilità della fotocamera alla luce.

| Opzione | Descrizione |
|--|--|
| AUTO1 AUTO2 AUTO3 | La sensibilità viene regolata automaticamente in risposta alle condizioni di ripresa. Scegliere la sensibilità di base, la sensibilità massima e la velocità dell'otturatore minima per AUTO1 , AUTO2 e AUTO3 . |
| 12800-200 | Regolare la sensibilità manualmente. Il valore selezionato viene visualizzato sul display. |
| H (25600/51200), L (100) | Scegliere per circostanze speciali. Si noti che la macchiettatura potrebbe apparire in foto scattate a H , mentre L riduce la gamma dinamica. |

 La sensibilità non viene ripristinata allo spegnimento della fotocamera.

Se un'opzione **RAW** è selezionata per qualità dell'immagine, le immagini scattate con **L** selezionato per  **ISO** verranno registrate a ISO 200, mentre quelle scattate con **H** selezionato saranno registrate a ISO 12800.

Regolazione della sensibilità

È possibile utilizzare valori alti per ridurre la sfocatura quando l'illuminazione è scarsa, mentre valori più bassi consentono tempi di posa più lunghi o diaframmi più aperti in condizioni di luce intensa; si noti, tuttavia, che sulle foto scattate con sensibilità elevate potrebbe apparire un effetto macchiettatura.

AUTO

Scegliere la sensibilità di base, la sensibilità massima e la velocità dell'otturatore minima per **AUTO1**, **AUTO2** e **AUTO3**. Le impostazioni predefinite sono mostrate di seguito.

| Voce | Opzioni | Predefinito | | |
|--------------------------------|---|-------------|-------|-------|
| | | AUTO1 | AUTO2 | AUTO3 |
| SENSIBILITÀ PREDEFINITA | 6400–200 | 200 | | |
| SENSIBILITÀ MASSIMA | 6400–400 | 800 | 1600 | 3200 |
| VELOC. OTTUR. MIN. | $\frac{1}{500}$ – $\frac{1}{4}$ SEC, AUTO | AUTO | | |

La fotocamera sceglie automaticamente una sensibilità tra i valori massimo e predefinito; la sensibilità sarà portata sopra il valore predefinito solo se il tempo di posa necessario per l'esposizione ottimale fosse più lento rispetto al valore selezionato per **VELOC. OTTUR. MIN.**



Se il valore selezionato per **SENSIBILITÀ PREDEFINITA** è superiore a quello selezionato per **SENSIBILITÀ MASSIMA**, **SENSIBILITÀ PREDEFINITA** sarà impostata sul valore selezionato per **SENSIBILITÀ MASSIMA**.

La fotocamera può selezionare velocità dell'otturatore più lente di **VELOC. OTTUR. MIN.** se le immagini sarebbero ancora sottoesposte al valore selezionato per **SENSIBILITÀ MASSIMA**. Il tempo di posa minimo non è influenzato dall'opzione selezionata per la stabilizzazione dell'immagine.

DIMENSIONI IMM.

Scegliere le dimensioni e il rapporto aspetto ai quali si registrano le immagini fisse.

| Opzione | Dimensioni imm. | Opzione | Dimensioni imm. | Opzione | Dimensioni imm. |
|--------------|-----------------|---------------|-----------------|--------------|-----------------|
| L 3:2 | 6000 × 4000 | L 16:9 | 6000 × 3376 | L 1:1 | 4000 × 4000 |
| M 3:2 | 4240 × 2832 | M 16:9 | 4240 × 2384 | M 1:1 | 2832 × 2832 |
| S 3:2 | 3008 × 2000 | S 16:9 | 3008 × 1688 | S 1:1 | 2000 × 2000 |

 **DIMENSIONI IMM.** non viene ripristinato quando si spegne la fotocamera o si seleziona un altro modo ripresa.

Rapporto aspetto

Le immagini con un rapporto aspetto di 3:2 hanno le stesse proporzioni del fotogramma di una pellicola da 35 mm, mentre un rapporto aspetto di 16:9 è adatto per la visualizzazione su dispositivi con **High Definition (HD)**. Immagini con un rapporto aspetto di 1:1 sono quadrate.

Selezione di 1:1

Per passare a un rapporto aspetto di 1:1 prima di scattare le foto, è sufficiente premere il comando al quale è assegnato **FORMATO QUADRATO(1:1)** ( 167). Premere di nuovo il comando per tornare al rapporto aspetto selezionato in precedenza. Alle impostazioni predefinite, la modalità quadrata viene assegnata al pulsante funzione touch **T-Fn2** (scorrere a sinistra).

| Dimensione immagine corrente | La dimensione immagine selezionata mediante il comando al quale è assegnato FORMATO QUADRATO(1:1) |
|------------------------------|--|
| L 3:2 o L 16:9 | L 1:1 |
| M 3:2 o M 16:9 | M 1:1 |
| S 3:2 o S 16:9 | S 1:1 |

QUALITÀ IMM.

Scegliere un formato di file e un rapporto di compressione. Selezionare **FINE** o **NORMAL** per registrare immagini JPEG, **RAW** per registrare immagini RAW oppure **FINE+RAW** o **NORMAL+RAW** per registrare immagini sia JPEG sia RAW. **FINE** e **FINE+RAW** utilizzano rapporti di compressione JPEG inferiori per immagini JPEG di qualità superiore, mentre **NORMAL** e **NORMAL+RAW** utilizzano rapporti di compressione JPEG superiori per aumentare il numero di immagini che possono essere memorizzate.

I pulsanti funzione

Per attivare o disattivare la qualità dell'immagine RAW per un singolo scatto, assegnare **RAW** a un pulsante funzione ( 167). Se un'opzione JPEG è attualmente selezionata per la qualità immagine, la pressione del pulsante seleziona temporaneamente l'opzione JPEG+RAW equivalente. Se attualmente è selezionata un'opzione JPEG+RAW, la pressione del pulsante seleziona temporaneamente l'opzione JPEG equivalente, mentre se si seleziona **RAW**, la pressione del pulsante seleziona temporaneamente **FINE**. Scattando una foto o premendo di nuovo il pulsante si ripristina la precedente impostazione.

GAMMA DINAMICA

Controllare il contrasto. Scegliere valori inferiori per aumentare il contrasto quando si scatta in ambienti interni o con cielo nuvoloso, valori superiori per ridurre la perdita di dettagli nelle alte luci e nelle ombre quando si fotografano scene ad alto contrasto. Valori più alti sono raccomandati per scene che includono sia la luce solare sia profonde zone d'ombra, per soggetti con contrasto elevato quali la luce solare sull'acqua, foglie autunnali fortemente illuminate, ritratti scattati sullo sfondo di un cielo azzurro e oggetti bianchi o persone che indossano abiti bianchi; si noti, tuttavia, che la macchiettatura potrebbe apparire su immagini scattate con valori più alti.

Opzioni

AUTO

#100 100%

#200 200%

#400 400%



Se è selezionato **AUTO**, la fotocamera sceglierà automaticamente **#100 100%** o **#200 200%** in base al soggetto e alle condizioni di ripresa. Il tempo di posa e il diaframma verranno visualizzati quando il pulsante di scatto viene premuto a metà corsa.

#200 200% è disponibile con sensibilità di ISO 400 e superiori, **#400 400%** con sensibilità di ISO 800 e superiori.

SIMULAZIONE FILM

Simulare gli effetti di diversi tipi di pellicola, incluso il bianco e nero (con o senza filtri di colore). Scegliere una tavolozza in base al soggetto e al proprio intento creativo.

| Opzione | Descrizione |
|--|---|
|  PROVIA/STANDARD | Riproduzione colore standard. Idoneo per una vasta gamma di soggetti, dai ritratti ai paesaggi. |
|  Velvia/VIVACE | Una tavolozza ad alto contrasto di colori saturi, idonea per fotografie della natura. |
|  ASTIA/MORBIDA | Aumenta la gamma dei colori disponibili per i toni della pelle nei ritratti, conservando allo stesso tempo il blu intenso di un cielo diurno. Consigliato per la fotografia di ritratti all'aperto. |
|  CLASSIC CHROME | Colore morbido e contrasto delle ombre aumentato per un aspetto calmo. |
|  PRO Neg. Hi | Offre un contrasto leggermente maggiore rispetto N (PRO Neg. Std) . Consigliato per ritratti all'aperto. |
|  PRO Neg. Std | Tavolozza colori tenui. La gamma dei colori disponibili per i toni della pelle aumenta, rendendola un'ottima scelta per i ritratti in studio. |
|  MONOCROMATICO | Consente di scattare immagini in bianco e nero standard. |
|  MONOCROM.+ FILTRO Ye | Consente di scattare immagini in bianco e nero con contrasto leggermente aumentato. Questa impostazione riduce leggermente anche la luminosità del cielo. |
|  MONOCROMATICO+ FILTRO R | Consente di scattare immagini in bianco e nero con maggiore contrasto. Questa impostazione riduce anche la luminosità del cielo. |
|  MONOCROMATICO+ FILTRO G | Consente di attenuare i toni della pelle nei ritratti in bianco e nero. |
|  SEPIA | Scatta foto in color seppia. |











 Le opzioni di simulazione film possono essere combinate con le impostazioni di tonalità e nitidezza.

Per ulteriori informazioni, visitare:

<http://fujifilm-x.com/en/x-stories/the-world-of-film-simulation-episode-1/>

BKT SIMULAZIONE FILM

Scegliere i tre tipi di simulazione film utilizzati per il bracketing simulazione film ( 75, 111).

| Opzioni | | |
|---|--|---|
|  STD PROVIA/STANDARD |  V Velvia/VIVACE |  S ASTIA/MORBIDA |
|  C CLASSIC CHROME |  NH PRO Neg. Hi |  NS PRO Neg. Std |
|  B MONOCROMATICO |  BV MONOCROM.+ FILTRO Ye |  BR MONOCROMATICO+ FILTRO R |
|  BG MONOCROMATICO+FILTRO G | |  SEPPIA |

AUTOSCATTO

Utilizzare il timer per ritratti di gruppo o autoritratti in modo da evitare le sfocature causate dal movimento della fotocamera, oppure per rilasciare automaticamente l'otturatore quando le condizioni selezionate vengono soddisfatte ( 96).

RIPR. A INT. CON TIMER

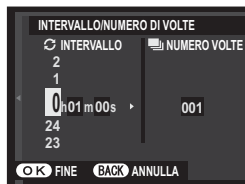

Configurare la fotocamera per scattare foto automaticamente a un intervallo preimpostato. Se lo si desidera, i fotogrammi ripresi utilizzando le riprese a intervalli con timer possono essere uniti per formare un filmato time-lapse.

- 1 Evidenziare  **RIPR. A INT. CON TIMER** nel menu di ripresa e premere **MENU/OK**.
- 2 Utilizzare la leva di messa a fuoco per scegliere l'intervallo e il numero di scatti. Premere **MENU/OK** per procedere.



- 3 Evidenziare uno dei seguenti tipi di registrazione e premere **MENU/OK**.
 - **FERMOIMMAGINE**: ciascuna foto viene registrata separatamente.
 - **FERMOIMM+FILM TIMELAPSE**: ciascuna foto viene registrata separatamente; inoltre, l'intera sequenza viene registrata come un filmato time-lapse.



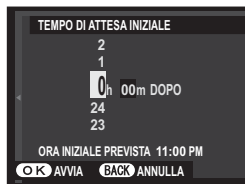

 Le dimensioni del fotogramma e la frequenza fotogrammi per il filmato time-lapse possono essere selezionate tramite  **MOD. FILM. TIME-LAPSE** prima dell'inizio della ripresa.

- 4 Utilizzare la leva di messa a fuoco per scegliere l'ora di avvio e quindi premere **MENU/OK**.



5 La ripresa viene avviata automaticamente.













 La fotografia con riprese a intervalli con timer non può essere utilizzata con tempi di posa di **B** (posa B) o HDR,  (4K) oppure durante una panoramica o la fotografia con esposizione multipla. In modalità burst, viene scattata una sola foto a ogni pressione del pulsante di scatto.

 Si consiglia di utilizzare un treppiede.

Il display talvolta si spegne fra uno scatto e l'altro e si accende qualche secondo prima che venga scattata la foto successiva. Il display può essere attivato in qualsiasi momento premendo il pulsante di scatto.

MOD. FILM. TIME-LAPSE

Scegliere la dimensione e la frequenza fotogrammi per i filmati time-lapse.

| Opzione | Dimensioni foto | Frequenza |
|---|-----------------------|-----------|
|  2160/30P * | 3840 × 2160 (4K) | 30 fps |
|  2160/15P * | | 15 fps |
|  1080/59.94P | 1920 × 1080 (Full HD) | 59,94 fps |
|  1080/50P | | 50 fps |
|  1080/24P | | 24 fps |
|  1080/23.98P | | 23,98 fps |
|  720/59.94P | 1280 × 720 (HD) | 59,94 fps |
|  720/50P | | 50 fps |
|  720/24P | | 24 fps |
|  720/23.98P | | 23,98 fps |

* Utilizzare una scheda di memoria con una classe di velocità UHS di 3 o superiore quando si registrano filmati time-lapse che saranno visualizzati sulla fotocamera.

WB BIL. BIANCO

Per colori naturali, scegliere un'opzione di bilanciamento bianco che corrisponda alla sorgente luminosa (📖 92).

Color COLORE

Regolare la densità di colore. Scegliere tra 5 opzioni comprese tra +2 e -2.

| Opzioni | | | | |
|---------|----|---|----|----|
| +2 | +1 | 0 | -1 | -2 |

Sharp NITIDEZZA

Rendere i contorni più nitidi o più morbidi. Scegliere tra 5 opzioni comprese tra +2 e -2.

| Opzioni | | | | |
|---------|----|---|----|----|
| +2 | +1 | 0 | -1 | -2 |

1 Tone TONO ALTE LUCI

Regolare l'aspetto delle alte luci. Scegliere tra 5 opzioni comprese tra +2 e -2.

| Opzioni | | | | |
|---------|----|---|----|----|
| +2 | +1 | 0 | -1 | -2 |

TONO OMBRE

Regolare l'aspetto delle ombre. Scegliere tra 5 opzioni comprese tra +2 e -2.

| Opzioni | | | | |
|---------|----|---|----|----|
| +2 | +1 | 0 | -1 | -2 |

RIDUZIONE DISTURBO

Ridurre il disturbo nelle immagini scattate ad alte sensibilità. Scegliere tra 5 opzioni comprese tra +2 e -2.

| Opzioni | | | | |
|---------|----|---|----|----|
| +2 | +1 | 0 | -1 | -2 |

NR x ESPOS. LUNGA

Selezionare **ON** per ridurre la macchiettatura nelle esposizioni prolungate.

| Opzioni | |
|---------|-----|
| ON | OFF |

IMPOSTAZIONE BKT AE

Regolare le impostazioni di bracketing esposizione ( 75).

IMPOSTAZIONE QUADRO/PASSO

Scegliere il numero di scatti e la larghezza dello step di esposizione per il bracketing di esposizione.

| Opzione | Descrizione |
|-------------|---|
| FOTO | Scegliere il numero di scatti nella sequenza di bracketing. |
| PAS. | Scegliere le modifiche della quantità di esposizione con ciascuno scatto. |

1 QUADRO/CONTINUO

Scegliere l'operazione eseguita premendo il pulsante di scatto durante il bracketing di esposizione.

| Opzione | Descrizione |
|-----------------|---|
| 1 QUADRO | Viene scattata una foto a ogni pressione del pulsante di scatto. |
| CONTINUO | Ogni volta che si preme il pulsante di scatto, la fotocamera scatta il numero di scatti scelto mediante IMPOSTAZIONE QUADRO/PASSO , aumentando l'esposizione della quantità selezionata con ciascuno scatto. |

IMPOSTAZIONE SEQUENZA

Scegliere l'ordine in cui vengono scattate le foto.

| Opzione | Descrizione |
|------------------|---|
| 0 → + → - | Il primo scatto viene eseguito alle impostazioni di esposizione correnti e la compensazione dell'esposizione viene quindi modificata negli scatti successivi, procedendo in ordine dal valore più alto al valore più basso. |
| 0 → - → + | Il primo scatto viene eseguito alle impostazioni di esposizione correnti e la compensazione dell'esposizione viene quindi modificata negli scatti successivi, procedendo in ordine dal valore più basso al valore più alto. |
| - → 0 → + | La ripresa procede nell'ordine dal valore più basso al valore più alto. |
| + → 0 → - | La ripresa procede nell'ordine dal valore più alto al valore più basso. |

IMP GHIERA CONTR.

Scegliere la funzione assegnata alla ghiera di controllo ( 9).

| Opzioni | | |
|--------------------|-------------------------|---------------------------------|
| PREDEFINITO | BIL. BIANCO | TELECONVERSIONE DIGITALE |
| ISO | SIMULAZIONE FILM | OFF |

MODALITÀ TOUCH SCREEN

Selezionare se i comandi tattili possono essere usati per selezionare l'area di messa a fuoco o rilasciare l'otturatore ( 16).

ZOOM A TOCCO

Scegliere se i comandi touch possono essere utilizzati per lo zoom digitale ( 20).

ASSIST. MF

Scegliere il modo in cui viene visualizzata la messa a fuoco nel modo fuoco manuale.



| Opzione | Descrizione |
|----------------------------|---|
| STANDARD | La messa a fuoco è visualizzata normalmente. |
| EVIDENZ. FOCUS PEAK | La fotocamera accentua i contorni ad alto contrasto. Scegliere un colore e un livello di picco. |

FOTOMETRIA

Scegliere come la fotocamera misura l'esposizione.



L'opzione selezionata diventerà attiva solo quando **IMPOSTAZIONE AF/MF > IMP. RICON. FACCIALE/OCCHI** è **FACCIALE OFF/OCCHI OFF**.

| Modalità | Descrizione |
|---|---|
|  MULTI | La fotocamera determina immediatamente l'esposizione in base a un'analisi di composizione, colore e distribuzione della luminosità. Consigliato nella maggior parte delle situazioni. |
|  SPOT | La fotocamera misura le condizioni di illuminazione in un'area al centro dell'inquadratura equivalente al 2% del totale. Raccomandato con soggetti in controluce e in altri casi in cui lo sfondo è molto più luminoso o più scuro del soggetto principale. |
|  MEDIA | L'esposizione viene impostata sulla media per l'intera foto. Fornisce un'esposizione costante in scatti multipli con la stessa luminosità ed è particolarmente adatta per i paesaggi e i ritratti di soggetti vestiti di bianco o nero. |

INT. EA SPOT & AREA FUOCO

Selezionare **ON** per misurare la cornice di messa a fuoco corrente quando **PUNTO SINGOLO** è selezionato per **IMPOSTAZIONE AF/MF > MODALITA' AF** e **SPOT** è selezionato per **FOTOMETRIA**.

| Opzioni | |
|-----------|------------|
| ON | OFF |

FLASH SET-UP

Regolare le impostazioni del flash.

MODO FLASH

Selezionare una modo flash ( 91).

COMPENSAZ. FLASH

Regola la luminosità del flash. Scegliere valori compresi tra +2 EV e -2 EV. Osservare che potrebbe non essere possibile ottenere i risultati desiderati a seconda delle condizioni di scatto e della distanza dal soggetto.

Opzioni

| | | | | | | | | | | | | |
|----|-----|-----|----|----|----|----|----|----|----|-----|-----|----|
| +2 | +1½ | +1½ | +1 | +¾ | +½ | ±0 | -½ | -¾ | -1 | -1½ | -1½ | -2 |
|----|-----|-----|----|----|----|----|----|----|----|-----|-----|----|

RIMOV. OCCHI ROSSI

Scegliere ON per eliminare l'effetto occhi rossi causato dal flash.

Opzioni

ON

OFF



La riduzione occhi rossi è eseguita solo quando viene rilevato un volto.

La rimoz. occhi rossi non è disponibile con immagini RAW.

IMP FILMATO

Regolare le opzioni di registrazione filmato.

MOD. FILMATO

Scegliere una dimensione e una frequenza fotogrammi per la registrazione di filmati.

| Opzione | Dimensioni foto | Frequenza |
|--|-----------------------|---|
| 4K 2160/15P* | 3840 × 2160 (4K) | 15 fps |
| FULL HD 1080/59.94P FULL HD 1080/24P | 1920 × 1080 (Full HD) | 59,94 fps, 50 fps, 24 fps, 23,98 fps |
| FULL HD 1080/50P FULL HD 1080/23.98P | | |
| HD 720/59.94P HD 720/24P | 1280 × 720 (HD) | |
| HD 720/50P HD 720/23.98P | | |

* Utilizzare una scheda di memoria con una classe di velocità UHS di 3 o superiore quando si registrano filmati time-lapse che saranno visualizzati sulla fotocamera.

VIDEO ALTA VELOCITÀ HD

Registrare filmati HD ad alta frequenza fotogrammi che si riproducono al rallentatore, dando il tempo di visualizzare soggetti in movimento veloce o particolari troppo fugaci per l'occhio nudo: il colpo di un battitore, insetti sfreccianti o acque che scorrono velocemente.

| Opzione | Descrizione |
|---------------------------------------|--|
| 1.6x 59.94P 100P | Registrare filmati HD (1280×720) a velocità di 1,6x, 2x, 3,3x o 4x e con una frequenza fotogrammi di 100 fps. I filmati si riproducono rispettivamente a una velocità di 1/16, 1/2, 1/3 o 1/4. |
| 2x 50P 100P | |
| 3.3x 29.97P 100P | |
| 4x 25P 100P | |
| OFF | Registrazione ad alta velocità disattivata. |

I filmati ad alta velocità vengono registrati con una dimensione dei fotogrammi ridotta senza alcun suono. Messa a fuoco, esposizione e bilanciamento del bianco rimangono fissati sui valori in effetto al momento dell'avvio della registrazione. I filmati ripresi in condizioni di luce bassa potrebbero essere sottoesposti a causa delle alte velocità di registrazione; si consiglia di riprendere all'aperto di giorno o in altri luoghi fortemente illuminati. Se lo si desidera, i filmati ad alta velocità possono essere visualizzati anche al rallentatore su un computer.

ISO VIDEO

Scegliere la sensibilità per la registrazione di filmati da **AUTO** o da impostazioni tra ISO 400 e 6400.

 Questa impostazione non influisce sulle fotografie.

MODALITÀ FUOCO

Scegliere la modalità fuoco per la registrazione di filmati.

| Opzione | Descrizione |
|----------------------|---|
| FUOCO MANUALE | Mettere a fuoco manualmente. |
| AF CONTINUO | La fotocamera mette a fuoco utilizzando AF-C. |
| AF SINGOLO | La fotocamera mette a fuoco utilizzando AF-S. |

MODALITÀ AF

Scegliere il modo in cui la fotocamera seleziona il punto di messa a fuoco per la registrazione di filmati.

| Opzione | Descrizione |
|--------------|--|
| MULTI | Selezione automatica punto di messa a fuoco. |
| AREA | La fotocamera mette a fuoco il soggetto nell'area messa a fuoco selezionata. |

DISPLAY INFO USCITA HDMI

Se è selezionato **ON**, i dispositivi HDMI ai quali è collegata la fotocamera rifletteranno le informazioni nel display della fotocamera.

| Opzioni | |
|-----------|------------|
| ON | OFF |

USCITA FILMATO 4K

Scegliere la destinazione per filmati 4K ripresi mentre la fotocamera è collegata a un registratore o un altro dispositivo HDMI che supporta 4K.

| Opzione | Descrizione |
|--|--|
|  SCHED | I filmati 4K sono registrati su una scheda di memoria della fotocamera e messi in uscita al dispositivo HDMI in 4K. |
| HDMI | I filmati 4K sono messi in uscita al dispositivo HDMI in 4K. La fotocamera non registra filmati 4K su una scheda di memoria. |

CONTROLLO REC HDMI

Scegliere se la fotocamera debba inviare segnali di avvio e arresto al dispositivo HDMI quando si preme il pulsante di scatto per avviare e arrestare la registrazione di filmati.

| Opzioni | |
|-----------|------------|
| ON | OFF |



REGOL. LIV. MIC.

Regolare il livello di registrazione per i microfoni incorporati ed esterni.

| Opzioni | | | |
|----------|----------|----------|----------|
| 4 | 3 | 2 | 1 |

MIC./SCATTO REM.

Specifica se il dispositivo collegato al connettore microfono/telecomando per lo scatto a dist. è un microfono o un telecomando per lo scatto a dist.

| Opzioni | |
|---|---|
|  MIC. |  REMOTO |

STABILIZZ.IMM.DIGIT.

Selezionare se attivare la stabilizzazione dell'immagine digitale durante la registrazione di filmati.

| Opzioni | |
|---------|-----|
| ON | OFF |

COMUNIC. WIRELESS

Collegare agli smartphone che eseguono la versione più recente dell'app FUJIFILM Camera Remote. Lo smartphone può quindi essere utilizzato per:



- Controllare la fotocamera e scattare foto in remoto
- Ricevere le foto caricate dalla fotocamera
- Sfogliare le immagini sulla fotocamera e scaricare foto selezionate
- Caricare i dati posizione sulla fotocamera
- Rilasciare l'otturatore della fotocamera
- Aggiornare il firmware della fotocamera

 Per scaricamento di software e altre informazioni, visitare:
http://app.fujifilm-dsc.com/en/camera_remote/

TIPO OTTURATORE

Scegliere il tipo otturatore. L'utilizzo dell'otturatore elettronico può inoltre essere usato per disattivare il suono dell'otturatore.

| Opzione | Descrizione |
|--------------------------------------|--|
| MS OTTURATORE MECCANICO | Scattare foto con l'otturatore meccanico. |
| ES OTTURATORE ELETTRONICO | Scattare foto con l'otturatore elettronico. |
| MS MECCANICO + ES ELETTRONICO | La fotocamera sceglie il tipo otturatore in base alle condizioni di ripresa. |

 Quando viene usato l'otturatore elettronico, potrebbero essere visibili distorsioni in scatti di soggetti in movimento e in scatti manuali eseguiti con tempi di posa brevi, mentre righe e nebbia potrebbero verificarsi in scatti eseguiti con luci fluorescenti o altre illuminazioni sfarfallanti o irregolari. Quando si scattano foto con l'otturatore silenziato, rispettare i diritti di immagine dei soggetti e il loro diritto alla privacy ( 148).

 Quando viene usato l'otturatore elettronico, il flash si disattiva, la sensibilità viene limitata a valori di ISO 12800–200 e la riduzione disturbo su esposizioni lunghe non ha alcun effetto.

TELECONVERSIONE DIGITALE

Scattare immagini con differenti lunghezze focali utilizzando il moltiplicatore di focale digitale ( 68).

| Opzioni | | |
|-------------|-------------|------------|
| 50mm | 35mm | OFF |

 Tutte le lunghezze focali vengono fornite utilizzando equivalenti in formato 35 mm.

Riproduzione e il menu riproduzione

7

Il display di riproduzione

In questa sezione sono elencati gli indicatori che potrebbero essere visualizzati durante la riproduzione.

❗ A scopo illustrativo, i display vengono visualizzati con tutti gli indicatori accesi.

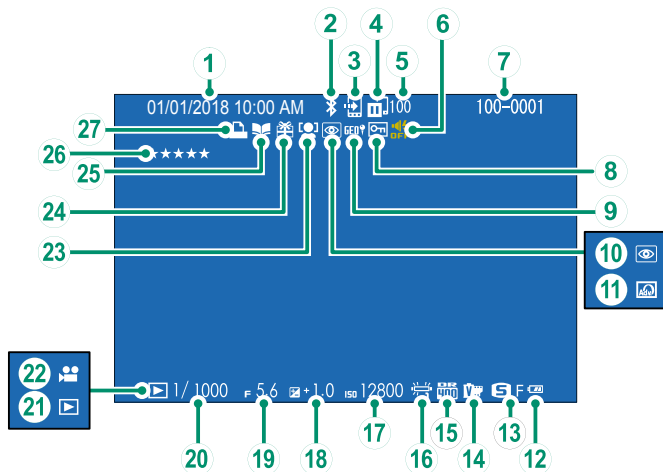

| | | | |
|--|----------|---|------------|
| ① Data e ora..... | 35, 146 | ⑭ Simulazione film..... | 111 |
| ② ON/OFF Bluetooth..... | 156 | ⑮ Gamma dinamica..... | 110 |
| ③ Ordine trasf immagine..... | 133 | ⑯ Bil. bianco..... | 115 |
| ④ Stato di trasferimento di immagini..... | 133 | ⑰ Sensibilità..... | 106 |
| ⑤ Numero di fotogrammi selezionati per il caricamento..... | 133 | ⑱ Compensazione dell'esposizione..... | 67 |
| ⑥ Indicatore suono e flash..... | 147 | ⑲ Diaframma..... | 53, 56, 57 |
| ⑦ Numero foto..... | 154 | ⑳ Tempo di posa..... | 53, 54, 57 |
| ⑧ Immagine protetta..... | 139 | ㉑ Indicatore modalità riproduzione..... | 42 |
| ⑨ Dati località..... | 156, 158 | ㉒ Icona del filmato..... | 48 |
| ⑩ Indicatore rimozione occhi rossi..... | 140 | ㉓ Indicatore rilevamento volti..... | 104 |
| ⑪ Filtro avanzato..... | 65 | ㉔ Immagine regalo..... | 42 |
| ⑫ Livello batteria..... | 34 | ㉕ Indicatore assist. per album..... | 141 |
| ⑬ Dimens. immag./qualità..... | 108, 109 | ㉖ Valutazione..... | 129 |
| | | ㉗ Indicatore di stampa DPOF..... | 143 |

Il pulsante DISP/BACK

Il pulsante **DISP/BACK** controlla la visualizzazione degli indicatori durante la riproduzione.

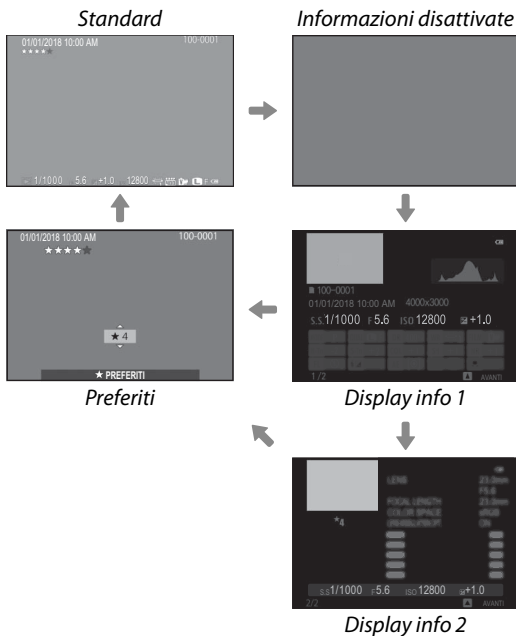
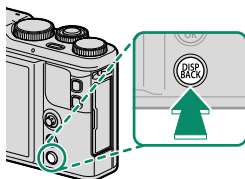

Preferiti: Valutazione delle immagini

Per valutare l'immagine corrente, premere **DISP/BACK** e premere la leva di messa a fuoco verso l'alto e verso il basso per selezionare da zero a cinque stelle.

Ingrandimento del punto di messa a fuoco

Premere il pulsante **Fn2** (funzione 2) per ingrandire il punto di messa a fuoco.
Premere nuovamente il pulsante per tornare alla riproduzione a pieno formato.

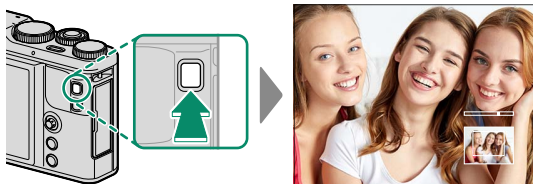

Visualizzazione delle immagini

Leggere questa sezione per informazioni relative allo zoom in riproduzione e alla riproduzione di più foto.

Utilizzare la ghiera di comando posteriore per passare dalla riproduzione a pieno formato allo zoom in riproduzione o alla riproduzione di più foto.

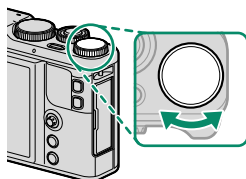

Riproduzione a pieno formato



Riproduzione di più foto



Vista a nove foto

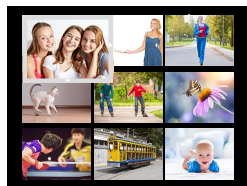

Vista a cento foto

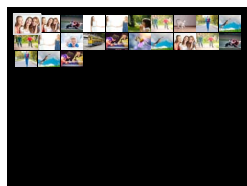

Zoom in riproduzione



Zoom medio



Zoom massimo



Zoom in riproduzione

Ruotare la ghiera di comando posteriore per ingrandire o ridurre le immagini in riproduzione a pieno formato. Per uscire dallo zoom, premere **DISP/BACK**, **MENU/OK** o il pulsante **Fn2** (funzione 2).

 Il rapporto di zoom massimo varia a seconda dell'opzione selezionata per **☛ DIMENSIONI IMM.** Lo zoom in riproduzione non è disponibile per copie tagliate o ridimensionate salvate alla dimensione di **640**.

Scorrere

Quando l'immagine viene ingrandita, è possibile utilizzare la leva di messa a fuoco per visualizzare le aree dell'immagine non visibili correntemente sul display.



Finestra di navigazione



Riproduzione di più foto

Per modificare il numero di immagini visualizzate, ruotare la ghiera di comando posteriore in senso orario quando viene visualizzata un'immagine a pieno formato.

 Utilizzare la leva di messa a fuoco per evidenziare immagini e premere **MENU/OK** per visualizzare l'immagine evidenziata a schermo intero. Durante le visualizzazioni di nove e cento immagini, premere la leva di messa a fuoco verso l'alto o verso il basso per visualizzare altre immagini.

Il menu riproduzione (/ /)

Regolare le impostazioni di riproduzione.



Il menu riproduzione viene visualizzato quando si preme **MENU/OK** in modalità di riproduzione. Scegliere dalle schede ,  o .







ORDINE TRASF IMMAGINE

Selezionare le foto per il caricamento su uno smartphone o tablet accoppiato.

- 1 Selezionare  **ORDINE TRASF IMMAGINE** > **SELEZIONARE FOTOGRAMMI** nel menu di riproduzione.
- 2 Evidenziare le immagini e premere **MENU/OK** per selezionare o deselezionare. Ripetere finché tutte le foto desiderate sono state selezionate.
- 3 Premere **DISP/BACK** per tornare alla riproduzione.

 Se **ON** è selezionato per  **IMPOST. CONNESS** > **IMPOSTAZIONI Bluetooth** > **ON/OFF Bluetooth**, il caricamento inizia subito dopo essere tornati alla riproduzione oppure aver spento la fotocamera.

 Ordine trasf. immagine può contenere un massimo di 999 immagini. Le immagini protette, le immagini RAW, le immagini "regalo" e i filmati non possono essere selezionati per il caricamento.

Quando **COMUNIC. WIRELESS** è assegnata al pulsante **Fn** e **ABBINAM/ORD. TRASF.** è selezionato per  **IMPOST. CONNESS** > **IMPOSTAZ. GENERALI** >  **IMPOSTAZIONE PULSANTI**, è possibile utilizzare il pulsante **Fn** per selezionare immagini per il caricamento. Per deselezionare tutte le immagini, selezionare **REIMPOSTARE ORDINE** per **ORDINE TRASF IMMAGINE**. Per caricare le foto al momento dello scatto, selezionare **ON** per  **IMPOST. CONNESS** > **IMPOSTAZIONI Bluetooth** > **TAG IMMAGINE AUTOMATICO**.

COMUNIC. WIRELESS

Collegare agli smartphone che eseguono la versione più recente dell'app FUJIFILM Camera Remote. Lo smartphone può quindi essere utilizzato per:

- Controllare la fotocamera e scattare foto in remoto
- Ricevere le foto caricate dalla fotocamera
- Sfogliare le immagini sulla fotocamera e scaricare foto selezionate
- Caricare i dati posizione sulla fotocamera
- Rilasciare l'otturatore della fotocamera
- Aggiornare il firmware della fotocamera



Per scaricamento di software e altre informazioni, visitare:
http://app.fujifilm-dsc.com/en/camera_remote/

CONVERSIONE RAW

Le immagini RAW memorizzano le informazioni sulle impostazioni della fotocamera separatamente dai dati catturati dal sensore immagine della fotocamera. Utilizzando  **CONVERSIONE RAW**, è possibile creare copie JPEG di immagini RAW utilizzando opzioni diverse per le impostazioni elencate a pagina 135. I dati dell'immagine originale non subiscono conseguenze, consentendo a una singola immagine RAW di essere elaborata in moltissimi modi diversi.

- 1 Con un'immagine RAW visualizzata, premere **MENU/OK** per visualizzare il menu riproduzione.
- 2 Premere la leva di messa a fuoco verso l'alto o verso il basso per evidenziare  **CONVERSIONE RAW** nel menu di riproduzione e premere **MENU/OK** per visualizzare le impostazioni.



Queste opzioni possono anche essere visualizzate premendo il pulsante **Q** durante la riproduzione.

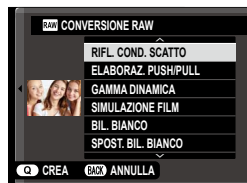

- 3 Utilizzare la leva di messa a fuoco per evidenziare un'impostazione.
- 4 Premere la leva verso destra per visualizzare le opzioni relative all'impostazione evidenziata.

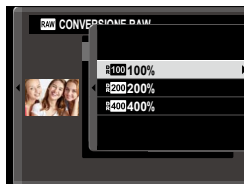

- 5 Utilizzare la leva per evidenziare l'opzione desiderata.
- 6 Premere **MENU/OK** per selezionare l'opzione evidenziata. L'elenco delle impostazioni mostrato nel passaggio 2 viene visualizzato. Ripetere i passaggi da 2 a 6 per regolare ulteriori impostazioni come desiderato.
- 7 Premere il pulsante **Q** per visualizzare in anteprima la copia JPEG e premere **MENU/OK** per salvare.

Le impostazioni che possono essere regolate durante la conversione delle immagini da RAW a JPEG sono:

| Impostazione | Descrizione |
|------------------------------|--|
| RIFL. COND. SCATTO | Creare una copia JPEG utilizzando le impostazioni utilizzate al momento dello scatto della foto. |
| ELABORAZ. PUSH/PULL | Regolare l'esposizione. |
| GAMMA DINAMICA | Aumentare i dettagli nelle zone di alte luci per un contrasto naturale. |
| SIMULAZIONE PELLICOLA | Simulare gli effetti di diversi tipi di pellicola. |
| BIL. BIANCO | Regolare il bilanciamento del bianco. |
| SPOST. BIL. BIANCO | Regolare finemente il bilanciamento del bianco. |
| COLORE | Regolare la densità di colore. |
| NITIDEZZA | Rendere i contorni più nitidi o più morbidi. |
| TONO ALTE LUCI | Regolare le alte luci. |
| TONO OMBRE | Regolare le ombre. |
| RIDUZIONE DISTURBO | Elaborare la copia per ridurre la macchiettatura. |
| SPAZIO COLORE | Scegliere lo spazio colore usato per la riproduzione del colore. |

CANCELLA

Eliminare singole immagini, immagini multiple selezionate o tutte le immagini.

 *Immagini eliminate non possono essere recuperate.* Proteggere le immagini importanti o copiarle su un computer o su un altro dispositivo di memorizzazione prima di procedere.

| Opzione | Descrizione |
|------------------------|---|
| FOTO | Eliminare le immagini una alla volta. |
| IMMAGINI SELEZ. | Eliminare più immagini selezionate. |
| TUTTE LE FOTO | Eliminare tutte le immagini non protette. |

FOTO

- 1 Selezionare **FOTO** per **CANCELLA** nel menu riproduzione.
- 2 Premere la leva di messa a fuoco verso sinistra o verso destra per scorrere tra le immagini e premere **MENU/OK** per eliminare (non viene visualizzata nessuna finestra di conferma). Ripetere per eliminare ulteriori immagini.

IMMAGINI SELEZ.

- 1 Selezionare **IMMAGINI SELEZ.** per **CANCELLA** nel menu riproduzione.
- 2 Evidenziare le immagini e premere **MENU/OK** per selezionare o deselezionare (le immagini incluse in album o in ordini di stampa sono indicate da **I**). Le immagini selezionate sono indicate da segni di spunta (**✓**).
- 3 Al termine dell'operazione, premere **DISP/BACK** per visualizzare una finestra di dialogo di conferma.
- 4 Evidenziare **OK** e premere **MENU/OK** per eliminare le immagini selezionate.

TUTTE LE FOTO

- 1 Selezionare **TUTTE LE FOTO** per **CANCELLA** nel menu riproduzione.
- 2 Viene visualizzata una finestra di conferma; evidenziare **OK** e premere **MENU/OK** per eliminare tutte le immagini non protette.





Premendo **DISP/BACK** si annulla l'eliminazione; si noti che le immagini eliminate prima della pressione del pulsante non possono essere recuperate.

Se viene visualizzato un messaggio in cui è indicato che le immagini selezionate sono parte di un ordine di stampa DPOF, premere **MENU/OK** per eliminare le immagini.

TAGLIO

Creare una copia ritagliata dell'immagine corrente.

- 1 Visualizzare l'immagine desiderata.
- 2 Selezionare  **TAGLIO** nel menu riproduzione.
- 3 Utilizzare la ghiera di comando posteriore e leva di messa a fuoco per scegliere il ritaglio.
- 4 Premere **MENU/OK** per visualizzare una finestra di conferma.
- 5 Premere nuovamente **MENU/OK** per salvare la copia tagliata in un file separato.

 Ritagli più grandi producono copie più grandi; tutte le copie hanno un rapporto aspetto di 3:2. Se la dimensione della copia finale sarà **640**, **SI** verrà visualizzato in giallo.

RIDIMENSIONA

Creare una copia di dimensioni ridotte della foto corrente.

- 1 Visualizzare l'immagine desiderata.
- 2 Selezionare  **RIDIMENSIONA** nel menu riproduzione.
- 3 Evidenziare una dimensione e premere **MENU/OK** per visualizzare una finestra di dialogo di conferma.
- 4 Premere nuovamente **MENU/OK** per salvare la copia ridimensionata in un file separato.

 Le dimensioni disponibili variano con la dimensione dell'immagine originale.

PROTEGGI

Proteggere le immagini dall'eliminazione accidentale. Evidenziare una delle seguenti opzioni e premere **MENU/OK**.

- **FOTO:** proteggere le immagini selezionate. Premere la leva di messa a fuoco verso sinistra o verso destra per visualizzare le immagini e premere **MENU/OK** per selezionare o deselezionare. Premere **DISP/BACK** al termine dell'operazione.
- **IMPOSTA TUTTO:** proteggere tutte le immagini.
- **RESETTA TUTTO:** rimuovere la protezione da tutte le immagini.

 Le immagini protette saranno eliminate quando la scheda di memoria viene formattata.

RUOTA IMMAGINE

Ruotare le immagini.

- 1 Visualizzare l'immagine desiderata.
- 2 Selezionare  **RUOTA IMMAGINE** nel menu riproduzione.
- 3 Premere la leva di messa a fuoco verso il basso per ruotare l'immagine di 90° in senso orario e verso l'alto per ruotarla di 90° in senso antiorario.
- 4 Premere **MENU/OK**. L'immagine verrà visualizzata automaticamente nell'orientamento selezionato ogni volta che è riprodotta sulla fotocamera.

 Le immagini protette non possono essere ruotate. Rimuovere la protezione prima di ruotare le immagini.

La fotocamera potrebbe non essere in grado di ruotare le immagini create con altri dispositivi. Le immagini ruotate sulla fotocamera non vengono ruotate quando si visualizzano su un computer o su un'altra fotocamera.

Le immagini scattate con  **IMPOSTAZ SCHERMO > ROT. AUTO PLAYBACK** vengono visualizzate automaticamente nell'orientamento corretto durante la riproduzione.

RIMOZ. OCCHI ROSSI

Rimuovere l'effetto occhi rossi dai ritratti. La fotocamera analizza l'immagine; se viene rilevato l'effetto occhi rossi, l'immagine sarà elaborata per creare una copia con l'effetto occhi rossi ridotto.

- 1 Visualizzare l'immagine desiderata.
- 2 Selezionare  **RIMOZ. OCCHI ROSSI** nel menu riproduzione.
- 3 Premere **MENU/OK**.



I risultati variano a seconda della scena e del successo della fotocamera nel rilevare i volti. Non è possibile rimuovere l'effetto occhi rossi dalle immagini che sono già state elaborate utilizzando la rimozione occhi rossi, le quali sono indicate da un'icona  durante la riproduzione.

La quantità di tempo necessario per elaborare l'immagine varia in base al numero di volti rilevati.

La rimozione occhi rossi non può essere eseguita su immagini RAW.

RIPROD. AUT. IMM.

Visualizzare le immagini in una presentazione automatica. Premere **MENU/OK** per avviare e premere la leva di messa a fuoco verso destra o verso sinistra per saltare avanti o indietro. Premere **DISP/BACK** in qualsiasi momento durante la presentazione per visualizzare la Guida su schermo. È possibile terminare la presentazione in qualsiasi momento premendo **MENU/OK**.





La fotocamera non si spegnerà automaticamente durante una presentazione.

ASSIST. PER ALBUM

Creare album delle foto preferite.

Creazione di un album

- 1 Selezionare **NUOVO ALBUM** per  **ASSIST. PER ALBUM** nel menu di riproduzione.
- 2 Far scorrere le immagini e premere la leva di messa a fuoco verso l'alto per selezionare o deselegionare. Premere **MENU/OK** per uscire quando l'album è completo.

 Per gli album non possono essere selezionati né foto **640** o più piccole, né filmati.

La prima immagine selezionata diventa la copertina. Premere la leva di messa a fuoco verso il basso per selezionare l'immagine corrente da sostituire alla copertina.

- 3 Evidenziare **ALBUM COMPLETO** e premere **MENU/OK** (per selezionare tutte le foto per l'album, scegliere **SELEZIONA TUTTO**). Il nuovo album sarà aggiunto alla lista nel menu dell'assistenza per album.

 Gli album possono contenere fino a 300 immagini. Gli album che non contengono foto vengono cancellati automaticamente.

Album

Gli album possono essere copiati su un computer utilizzando il software MyFinePix Studio.

Visualizzazione di album

Evidenziare un album nel menu di assistenza album e premere **MENU/OK** per visualizzare l'album, quindi premere la leva di messa a fuoco verso sinistra o verso destra per far scorrere le immagini.

Modifica e cancellazione di album

Visualizzare l'album e premere **MENU/OK**. Vengono visualizzate le seguenti opzioni; selezionare l'opzione desiderata e seguire le istruzioni a schermo.

- **MODIFICA**: modificare l'album come descritto in "Creazione di un album".
- **ELIMINA**: eliminare l'album.

SALVAT. AUTOM. PC



Caricare le immagini dalla fotocamera a un computer che esegue la versione più recente di FUJIFILM PC AutoSave (si noti che è necessario prima installare il software e configurare il computer come destinazione per le immagini copiate dalla fotocamera).



Per scaricamento di software e altre informazioni, visitare:
http://app.fujifilm-dsc.com/en/pc_autosave/

ORD. STAMPA (DPOF)

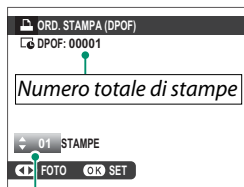

Creare un "ordine di stampa" digitale per le stampanti compatibili con DPOF.

- 1 Selezionare  **ORD. STAMPA (DPOF)** nel menu riproduzione.
- 2 Selezionare **CON DATA**  per stampare la data di registrazione sulle immagini, **SENZA DATA** per stampare le immagini senza le date o **RESETTA TUTTO** per rimuovere tutte le immagini dall'ordine di stampa prima di procedere.
- 3 Visualizzare un'immagine che si desidera includere nell'ordine di stampa o rimuovere da questo.
- 4 Premere la leva di messa a fuoco verso l'alto o verso il basso per scegliere il numero di copie (fino a 99). Per rimuovere un'immagine dall'ordine di stampa, premere la leva di messa a fuoco verso il basso finché il numero di copie è 0.



Numero di copie

- 5 Ripetere i passaggi 3–4 per completare l'ordine di stampa.
- 6 Il numero totale di stampe è visualizzato sul monitor. Premere **MENU/OK** per uscire.

 Le immagini nell'ordine di stampa corrente sono indicate da un'icona  durante la riproduzione.

Gli ordini di stampa possono contenere un massimo di 999 immagini.

Se viene inserita una scheda di memoria contenente un ordine di stampa creato da un'altra fotocamera, sarà necessario cancellare l'ordine prima di creare come descritto sopra.

instax STAMPA CON STAMP

Stampare le immagini su stampanti opzionali Fujifilm instax SHARE (📖 182).

RAPPORTO ASPETTO

Scegliere la modalità con cui i dispositivi ad alta definizione (HD) visualizzano le immagini con un rapporto aspetto di 3:2 (questa opzione è disponibile solo quando è collegato un cavo HDMI). Selezionare 16:9 per visualizzare l'immagine in modo che riempia lo schermo con le parti in alto e in basso tagliate, 3:2 per visualizzare l'intera immagine con bande nere su entrambi i lati.

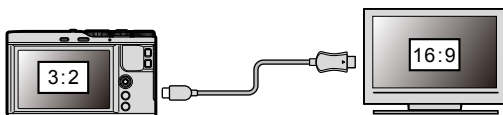



| | | Opzione | |
|---------|---|---|-----|
| | | 16:9 | 3:2 |
| Display |  |  | |

I menu di impostazione

8

Il menu impostazioni (/ /)

Regolare le impostazioni di base della fotocamera.

Per accedere alle impostazioni di base della fotocamera, premere **MENU/OK** e selezionare la scheda ,  o .







DATA/ORA

Imposta l'orologio della fotocamera ( 37).

FUSO ORARIO

Quando si viaggia, consente di far passare immediatamente l'orologio della fotocamera dal fuso orario di residenza all'ora locale della propria destinazione. Per specificare la differenza tra fuso orario locale e fuso orario di residenza:

- 1 Evidenziare  **LOCAL** e premere **MENU/OK**.
- 2 Utilizzare la leva di messa a fuoco per scegliere la differenza di orario tra l'ora locale e il fuso orario di residenza. Premere **MENU/OK** al termine delle impostazioni.

Per impostare l'orologio della fotocamera sull'ora locale, evidenzia- re  **LOCAL** e premere **MENU/OK**. Per impostare l'orologio sul proprio fuso orario, selezionare  **CASA**. Se è selezionato  **LOCAL**,  sarà visualizzato in giallo per circa tre secondi quando si accende la fotocamera.

Opzioni

 LOCAL

 CASA



言語/LANG.

Scegliere una lingua ( 37).

RESET

Ripristinare le opzioni del menu di scatto o di impostazione ai valori predefiniti.

- 1 Evidenziare l'opzione desiderata e premere **MENU/OK**.

| Opzione | Descrizione |
|-------------------------------|---|
| RESET MENU RIPRESA | Ripristinare tutte le impostazioni del menu di scatto diverse dal bilanciamento del bianco personalizzato ai valori predefiniti. |
| RESET CONFIG. | Ripristinare tutte le impostazioni del menu impostazioni, tranne  DATA/ORA ,  FUSO ORARIO e  IMPOST. CONNESS ai valori predefiniti. |

- 2 Viene visualizzata una finestra di dialogo di conferma; evidenziare **OK** e premere **MENU/OK**.

AUDIO e FLASH

Selezionare **OFF** per disattivare l'altoparlante, il flash e la spia di illuminazione in situazioni nelle quali i suoni o le luci della fotocamera potrebbero non essere graditi.

| Opzioni | |
|---------|-----|
| ON | OFF |





 compare sul display quando viene selezionato **OFF**.

IMPOSTAZ SUONI

Regolare le impostazioni audio.





IMPOSTA VOLUME

Regolare il volume dei suoni prodotti quando si azionano i controlli della fotocamera. Scegliere OFF per disabilitare i suoni dei controlli.

| Opzioni | | | |
|--|---|---|--|
|  (alto) |  (medio) |  (basso) |  OFF (muto) |



VOL. OTTUR.

Regolare il volume dei suoni prodotti dall'otturatore elettronico. Scegliere OFF per disattivare il suono otturatore.

| Opzioni | | | |
|--|---|---|--|
|  (alto) |  (medio) |  (basso) |  OFF (muto) |

SUONO OTTUR

Scegliere il suono prodotto dall'otturatore elettronico.

| Opzioni | | |
|---|---|---|
|  1 SUONO 1 |  2 SUONO 2 |  3 SUONO 3 |

VOLUME PLAY

Regolare il volume per la riproduzione di filmati. Scegliere tra 10 opzioni comprese tra 10 (alto) e 1 (basso) oppure selezionare **0** per disattivare l'audio durante la riproduzione di filmati.

| Opzioni | | | | | | | | | | |
|---------|---|---|---|---|---|---|---|---|---|---|
| 10 | 9 | 8 | 7 | 6 | 5 | 4 | 3 | 2 | 1 | 0 |

IMPOSTAZ SCHERMO

Regola le impostazioni del display.

VISUAL. IMM.

Scegliere il tempo di visualizzazione delle immagini dopo la ripresa. I colori potrebbero differire leggermente da quelli dell'immagine finale e la macchiettatura di "disturbi" potrebbe essere visibile ad alte sensibilità. Si noti che con alcune impostazioni, la fotocamera visualizza le immagini dopo la ripresa, indipendentemente dall'opzione selezionata.

| Opzione | Descrizione |
|-----------------|--|
| CONTINUO | Le immagini vengono visualizzate finché non viene premuto il pulsante MENU/OK o non viene premuto il pulsante di scatto a metà corsa. Per ingrandire il punto di messa a fuoco attivo, premere il pulsante Fn2 (funzione 2); premere nuovamente per annullare lo zoom. |
| 1.5 SEC | Le immagini sono visualizzate per il tempo selezionato o finché il pulsante di scatto non viene premuto a metà corsa. |
| 0.5 SEC | Le immagini sono visualizzate per il tempo selezionato o finché il pulsante di scatto non viene premuto a metà corsa. |
| OFF | Le immagini non vengono visualizzate dopo lo scatto. |

ANTEPR. ESP. MAN.

Selezionare **ON** per abilitare l'anteprima dell'esposizione nel modo di esposizione manuale.

| Opzioni | |
|---------|-----|
| ON | OFF |

 Selezionare **OFF** quando si utilizza il flash o in altre occasioni in cui l'esposizione potrebbe cambiare durante lo scatto dell'immagine.

LUMINOS. LCD

Regolare la luminosità del monitor.

| Opzioni | | | | | | | | | | |
|---------|----|----|----|----|---|----|----|----|----|----|
| +5 | +4 | +3 | +2 | +1 | 0 | -1 | -2 | -3 | -4 | -5 |

COLORE LCD

Regolare la tinta del monitor.

| Opzioni | | | | | | | | | | |
|---------|----|----|----|----|---|----|----|----|----|----|
| +5 | +4 | +3 | +2 | +1 | 0 | -1 | -2 | -3 | -4 | -5 |

ANTEPRIMA EFFETTO IMM.

Scegliere **ON** per visualizzare in anteprima gli effetti di simulazione film, bilanciamento del bianco e altre impostazioni nel monitor, **OFF** per rendere più visibili ombre a basso contrasto, scene retroilluminate e altri soggetti difficili da vedere.

Opzioni

ON

OFF



Se è selezionato **OFF**, gli effetti delle impostazioni della fotocamera non saranno visibili sul monitor e colori e toni saranno diversi da quelli dell'immagine finale. Tuttavia, il display sarà regolato per mostrare gli effetti dei filtri avanzati e delle impostazioni monocromatico e seppia.

GUIDA INQUADRATURA

Scegliere una griglia inquadratura per il modo ripresa.

Opzione

GRIGLIA 9

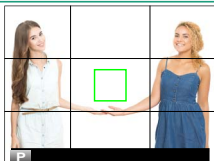

Per composizione con "regola dei terzi".

GRIGLIA 24

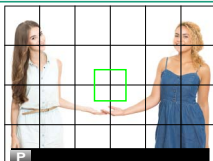

Una griglia sei per quattro.

INQUADRATURA HD

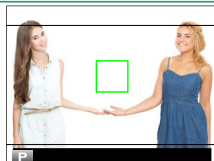

Inquadrare immagini HD nel ritaglio mostrato dalle righe nelle parti superiore e inferiore del display.

Display



Le guide di inquadratura non sono visualizzate con le impostazioni predefinite, ma possono essere visualizzate utilizzando **IMPOSTAZIONI > VIS. IMPOST. PERS.** (📖 13).

ROT. AUTO PLAYBACK

Scegliere **ON** per ruotare automaticamente le immagini “verticali” (orientamento ritratto) durante la riproduzione.

| Opzioni | |
|-----------|------------|
| ON | OFF |

CONTROLLO FUOCO

Se è selezionato **ON**, il display effettuerà automaticamente l'ingrandimento dell'area di messa a fuoco selezionata quando la ghiera di controllo viene ruotata in modo di messa a fuoco manuale.

| Opzioni | |
|-----------|------------|
| ON | OFF |

 Premendo il pulsante **Fn2** (funzione 2) si annulla lo zoom della messa a fuoco.

UNITÀ SCALA FUOCO

Scegliere le unità utilizzate per l'indicatore della distanza di messa a fuoco.

| Opzioni | |
|--------------|--------------|
| METRI | PIEDI |

VIS. IMPOST. PERS.

Scegliere le voci per il display standard ( 13).

IMPOSTAZIONE PULSANTE

Scegliere le funzioni esercitate dai comandi della fotocamera.

IMP. FUNZ. (Fn)

Scegliere i ruoli svolti dai pulsanti funzione ( 167).

 Si può accedere alla selezione del ruolo anche premendo e tenendo premuto il pulsante funzione o **DISP/BACK**.

MOD./SALVA MENU RAPIDO

Scegliere le voci visualizzate nel menu rapido ( 165).

 Il menu rapido è accessibile anche in modo ripresa tenendo premuto il pulsante **Q**.



IMPOSTAZIONE LEVA MESSA A FUOCO

Scegliere le funzioni svolte dalla leva di messa a fuoco.

| Opzione | Descrizione |
|--|---|
| BLOCCA (OFF) | La leva di messa a fuoco non può essere utilizzata durante la ripresa. |
| PREMI  PER SBLOCCARE | Premere la leva per visualizzare il display del punto di messa a fuoco e inclinare la leva per selezionare un punto di messa a fuoco. |
| ON | Inclinare la leva per visualizzare il display del punto di messa a fuoco e selezionare un punto di messa a fuoco. |

GHIERA MESSA A FUOCO

Scegliere la direzione nella quale la ghiera controllo viene ruotata per aumentare la distanza di messa a fuoco in modalità messa a fuoco manuale.

| Opzioni | |
|--|--|
|  SENSO ORARIO (senso orario) |  SEN. ANTIORAR. (senso antiorario) |

IMPOSTAZIONE TOUCH SCREEN

Attivare o disattivare i comandi dello schermo a sfioramento.

| Opzioni | |
|---------|-----|
| ON | OFF |

GESTIONE ENERGIA

Regola le impostazioni di gestione energia.

SPEGN. AUTOM

Scegliere il periodo di tempo prima che la fotocamera si spenga automaticamente quando non viene eseguita alcuna operazione. Periodi di tempo ridotti aumentano la durata della batteria; se è selezionato **OFF**, la fotocamera deve essere spenta manualmente.

| Opzioni | | |
|---------|-------|-----|
| 5 MIN | 2 MIN | OFF |

PRESTAZIONI ELEVATE

Selezionare **ON** per velocizzare la messa a fuoco e per ridurre il tempo necessario per riavviare la fotocamera una volta spenta.

| Opzioni | |
|---------|-----|
| ON | OFF |

IMPOST SALV DATI

Regola le impostazioni di gestione file.

NUMERAZIONE

Le nuove immagini vengono memorizzate in file immagine denominati utilizzando un numero file a quattro cifre assegnato aggiungendo uno all'ultimo numero file utilizzato. Il numero file è visualizzato durante la riproduzione come mostrato.

NUMERAZIONE controlla se la numerazione file viene azzerata a 0001 quando viene inserita una nuova scheda di memoria o la scheda di memoria corrente viene formattata.

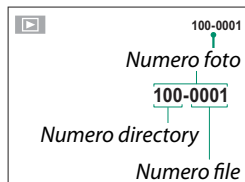

| Opzione | Descrizione |
|---------------|--|
| CONT. | La numerazione continua dall'ultimo numero file utilizzato o dal primo numero file disponibile, a seconda di quale dei due è più alto. Scegliere questa opzione per ridurre il numero di immagini con nomi file doppi. |
| AZZERA | La numerazione viene azzerata a 0001 dopo la formattazione o quando viene inserita una nuova scheda di memoria. |

 Se il numero di foto raggiunge 999-9999, il pulsante di scatto viene disattivato. Formattare la scheda di memoria dopo il trasferimento a un computer di tutte le immagini che si desiderano conservare.

La selezione di  **RESET** imposta **NUMERAZIONE** su **CONT.** ma non azzerà il numero file.

I numeri foto per immagini scattate con altre fotocamere potrebbero essere diversi.

SALVA IMM. ORIG.

Scegliere **ON** per salvare copie non elaborate di immagini scattate utilizzando  **FLASH SET-UP > RIMOZ. OCCHI ROSSI.**

| Opzioni | |
|-----------|------------|
| ON | OFF |



MODIF. NOME FILE

Modificare il prefisso del nome file. Le immagini sRGB utilizzano un prefisso di quattro lettere (predefinito "DSCF"), le immagini Adobe RGB un prefisso di tre lettere ("DSF") preceduto da un trattino basso.

| Opzione | Prefisso predefinito | Nome file di esempio |
|----------|----------------------|----------------------|
| sRGB | DSCF | ABCD0001 |
| AdobeRGB | _DSF | _ABC0001 |

SOVRAIMPR. DATA

Stampa la data e/o l'ora di registrazione sulle foto mentre vengono scattate.

| Opzione | Descrizione |
|---|---|
|  | Stampa nuove foto con la data e l'ora di registrazione. |
|  | Stampa nuove foto con la data di registrazione. |
| OFF | Non stampa la data e l'ora su nuove foto. |

 Le sovraimpressioni di data e ora non possono essere cancellate. Ruotare **SOVRAIMPR. DATA** su OFF per evitare che la data e l'ora appaiano sulle nuove foto.

Se l'orologio della fotocamera non è impostato, sarà richiesta l'impostazione dell'orologio alla data e all'ora attuali ( 35, 37).

È consigliabile disattivare l'opzione DPOF "stampa data" quando si stampano immagini con la data e l'ora ( 143).

I timbri di data e ora non vengono visualizzati sui filmati, sulle immagini RAW o sugli scatti ripresi con burst 4K o multi-fuoco.

 ESPACIOS COLOR

Scegliere la gamma di colori disponibile per la riproduzione del colore.

| Opzione | Descrizione |
|-----------|---|
| sRGB | Consigliato nella maggior parte delle situazioni. |
| Adobe RGB | Per stampa commerciale. |

IMPOST. CONNESS

Regolare le impostazioni per il collegamento a dispositivi wireless, inclusi smartphone, computer e stampanti Fujifilm instax SHARE.



Per ulteriori informazioni sulle connessioni wireless, visitare il sito:
<http://fujifilm-dsc.com/wifi/>

IMPOSTAZIONI Bluetooth

Regolare le impostazioni Bluetooth.

| Opzione | Descrizione |
|--|---|
| REG ACCOPIAMENTO | Per accoppiare la fotocamera con uno smartphone o un tablet, selezionare questa opzione, quindi avviare FUJIFILM Camera Remote sul dispositivo intelligente e toccare REG ACCOPIAMENTO . |
| SELEZIONA DESTIN. DI ASS. | Scegliere una connessione da un elenco di dispositivi ai quali la fotocamera è stata accoppiata usando REG ACCOPIAMENTO . Selezionare NESSUNA CONNESSIONE per uscire senza connettersi. |
| ELIM REG. ACCOPIAMENTO | Eliminare le informazioni di accoppiamento per i dispositivi selezionati. Scegliere il dispositivo nell'elenco dei dispositivi. Il dispositivo selezionato verrà rimosso anche dai dispositivi elencati in SELEZIONA DESTIN. DI ASS. |
| ON/OFF Bluetooth | <ul style="list-style-type: none">• ON: la fotocamera automaticamente stabilisce una connessione Bluetooth con dispositivi accoppiati quando viene accesa.• OFF: la fotocamera non si collega tramite Bluetooth. |
| TAG IMMAGINE AUTOMATICO | <ul style="list-style-type: none">• ON: contrassegnare le immagini JPEG per il caricamento al momento dello scatto.• OFF: le foto non sono contrassegnate per il caricamento al momento dello scatto. |
| TRASFERIMENTO SEMPLICE | <ul style="list-style-type: none">• ON: le foto vengono caricate su dispositivi accoppiati dopo lo scatto.• OFF: le foto vengono caricate su dispositivi accoppiati solo quando la fotocamera è spenta o il caricamento inizia subito dopo essere tornati alla riproduzione. |
| IMPOST. SINCRONIZZAZIONE SMARTPHONE | Scegliere se sincronizzare la fotocamera con l'ora e/o la posizione fornite da uno smartphone abbinato. <ul style="list-style-type: none">• LUOGO E ORA: sincronizzare l'ora e la posizione.• LUOGO: sincronizzare la posizione.• ORA: sincronizzare l'ora.• SPENTO: sincronizzazione disattivata. |

 Installare la versione più recente dell'app FUJIFILM Camera Remote sullo smartphone o tablet prima di accoppiare il dispositivo con la fotocamera o di caricare delle immagini.

Quando **ON** è selezionato per **ON/OFF Bluetooth** e **TAG IMMAGINE AUTOMATICO** e **OFF** sono stati scelti per **TRASFERIMENTO SEMPLICE**, il caricamento a dispositivi accoppiati inizierà quando la fotocamera viene spenta o subito dopo essere tornati alla riproduzione.

Se **TAG IMMAGINE AUTOMATICO** è disattivato, le foto possono essere contrassegnate per il trasferimento utilizzando l'opzione  **ORDINE TRASF IMMAGINE** nel menu di riproduzione.

SALVAT. AUTOM. PC

Regolare le impostazioni per la connessione a computer tramite LAN wireless.

| Opzione | Descrizione |
|---------------------------|--|
| IMP. SALV.AUT. PC | Scegliere il metodo utilizzato per la connessione a computer tramite una LAN wireless. <ul style="list-style-type: none"> • IMPOSTAZ. SEMPLICE: connettere tramite WPS. • IMPOSTAZ. MANUALE: scegliere la rete da un elenco (SELEZ. LISTA RETI) o immettere il nome manualmente (IMMISSIONE SSID). |
| ELIM PC DEST. REG. | Rimuovere le destinazioni selezionate. |
| DATI CONN. PRECED. | Visualizzare i computer ai quali la fotocamera è stata recentemente collegata. |

instax IMP. COLL.STAMP.

Regolare le impostazioni per la connessione alle stampanti instax SHARE Fujifilm opzionali.

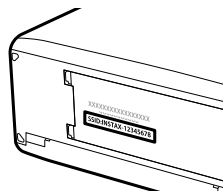

Il nome della stampante (SSID) e la password

Il nome della stampante (SSID) si trova nella parte inferiore della stampante; la password predefinita è "1111". Se è già stata scelta una password diversa per stampare da uno smartphone, immettere invece quella password.



IMPOSTAZ. GENERALI

Regolare le impostazioni per la connessione a reti wireless.

| Opzione | Descrizione |
|---|--|
| NOME | Scegliere un nome (NOME) per identificare la fotocamera sulla rete wireless (alla fotocamera viene assegnato un nome unico per impostazione predefinita). |
| RIDIM. IMM. SMARTPHONE  | Scegliere ON (l'impostazione predefinita, consigliata nella maggior parte dei casi) per ridimensionare le immagini più grandi a 3M per il caricamento su smartphone, OFF per caricare immagini con le loro dimensioni originali. Il ridimensionamento si applica esclusivamente alla copia caricata sullo smartphone; l'originale non viene interessato. |
| GEOTAGGING | Scegliere se i dati località scaricati da uno smartphone devono essere incorporati nelle foto mentre vengono scattate. |
| INFO LOCALITÀ | Visualizzare gli ultimi dati località scaricati da uno smartphone. |
|  IMPOSTAZIONE PULSANTI | Scegliere il ruolo del pulsante Fn quando gli viene assegnata la funzione di COMUNIC. WIRELESS . <ul style="list-style-type: none">• ABBINAM/ORD. TRASF.: il pulsante Fn può essere usato per l'abbinamento e la selezione di immagini da trasferire.• COMUNICAZ. WIRELESS: il pulsante Fn può essere utilizzato per le connessioni wireless. |

INFORMAZIONI

Visualizzare l'indirizzo MAC e Bluetooth della fotocamera.

REIMP IMPOST WIRELESS

Ripristinare le impostazioni wireless ai valori predefiniti.

FORMATTA

Per formattare una scheda di memoria:

- 1 Evidenziare  **FORMATTA** nel menu di setup e premere **MENU/OK**.
- 2 Verrà visualizzata una finestra di conferma. Per formattare la scheda di memoria, evidenziare **OK** e premere **MENU/OK**. Per uscire senza formattare la scheda di memoria, selezionare **ANNULLA** oppure premere **DISP/BACK**.



 Tutti i dati — incluse le immagini protette — verranno cancellati dalla scheda di memoria. Assicurarsi che i file importanti siano stati copiati su un computer o un altro dispositivo di memorizzazione.

Non aprire lo sportello del vano batteria durante la formattazione.

Tasti di scelta rapida

9

Opzioni di scelta rapida

Personalizzare i comandi della fotocamera per corrispondere al proprio stile o alla situazione.

Le opzioni utilizzate di frequente possono essere aggiunte al menu **Q** o assegnate al pulsante **Fn** (funzione) per l'accesso diretto:

- **Il menu Q** (📖 163): il menu **Q** viene visualizzato premendo il pulsante **Q**. Utilizzare il menu **Q** per visualizzare o modificare le opzioni selezionate per le voci di menu utilizzate più di frequente.
- **I pulsanti funzione** (📖 166): utilizzare i pulsanti funzione per l'accesso diretto a funzioni selezionate.

Il pulsante Q (menu rapido)

Premere **Q** per un accesso rapido a opzioni selezionate.

Il display del menu rapido

Con le impostazioni predefinite, il menu rapido contiene le seguenti voci:

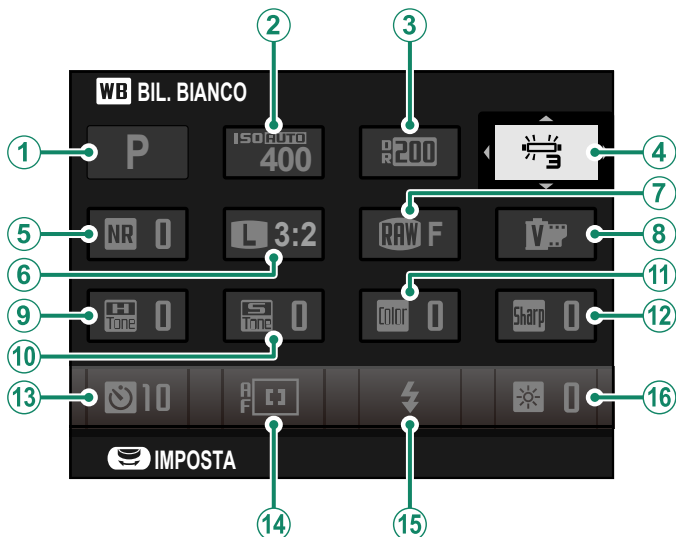

- ① MODALITA' SCATTO
- ② ISO
- ③ GAMMA DINAMICA
- ④ BIL. BIANCO
- ⑤ RIDUZIONE DISTURBO
- ⑥ DIMENSIONI IMM.
- ⑦ QUALITÀ IMM.
- ⑧ SIMULAZIONE FILM

- ⑨ TONO ALTE LUCI
- ⑩ TONO OMBRE
- ⑪ COLORE
- ⑫ NITIDEZZA
- ⑬ AUTOSCATTO
- ⑭ MODALITA' AF
- ⑮ MODO FLASH
- ⑯ LUMINOS. LCD

Visualizzazione e modifica delle impostazioni

- 1 Premere **Q** per visualizzare il menu rapido durante la ripresa.

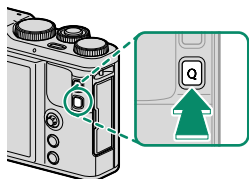

- 2 Utilizzare la leva di messa a fuoco per evidenziare le voci.



- 3 Ruotare la ghiera di comando anteriore o posteriore per scegliere un'opzione per la voce evidenziata.

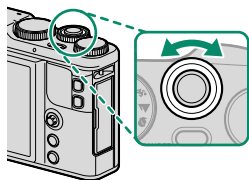
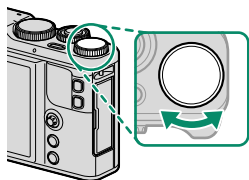

- 4 Premere **Q** per uscire al termine delle impostazioni.

 La modalità di ripresa è la modalità di ripresa corrente e non può essere modificata dal menu rapido.

Le impostazioni di bil. bianco  **PERSONALIZZATO** e **K TEMPERATURA COLORE** non sono accessibili usando il pulsante **Q**. Utilizzare un pulsante funzione o il menu di scatto.

Modifica del menu rapido

Per scegliere le voci visualizzate nel menu rapido:

- 1 Tenere premuto il pulsante **Q** durante la ripresa.

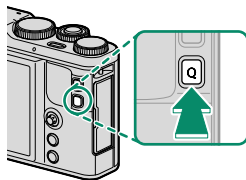

- 2 Verrà visualizzato il menu rapido corrente; utilizzare la leva di messa a fuoco per evidenziare la voce che si desidera modificare e premere **MENU/OK**.
- 3 Evidenziare una delle seguenti opzioni e premere **MENU/OK** per assegnarla alla posizione selezionata.

- ISO
- GAMMA DINAMICA
- BIL. BIANCO
- RIDUZIONE DISTURBO
- DIMENSIONI IMM.
- QUALITÀ IMM.
- SIMULAZIONE FILM
- TONO ALTE LUCI
- TONO OMBRE
- COLORE
- NITIDEZZA
- AUTOSCATTO
- IMP. RICON. FACCIALE/OCCHI
- FOTOMETRIA
- MODALITÀ AF
- MODALITÀ FUOCO
- MODO FLASH
- COMPENSAZ. FLASH
- ASSIST. MF
- MOD. FILMATO
- ISO VIDEO
- REGOL. LIV. MIC.
- AUDIO e FLASH
- LUMINOS. LCD
- COLORE LCD
- TIPO OTTURATORE
- NESSUNA

 Selezionare **NESSUNA** per non assegnare alcuna opzione alla posizione selezionata.

 Il menu rapido può essere inoltre modificato mediante l'opzione **IMPOSTAZIONE PULSANTE > MOD./SALVA MENU RAPIDO** nel menu di configurazione.

I pulsanti Fn (funzione)

Assegnare un ruolo ai pulsante funzione per l'accesso rapido alla funzione selezionata.

È possibile accedere alle funzioni assegnate da **T-Fn1** a **T-Fn4** facendo scorrere il monitor.

Le assegnazioni predefinite sono:

Pulsante Fn1 (funzione 1)

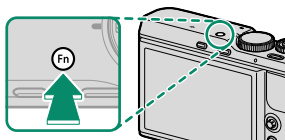

Tag immagine automatico

Pulsante Fn2 (funzione 2)

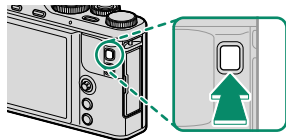

Controllo fuoco

T-Fn1 (scorrimento verso l'alto)

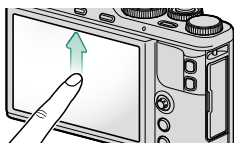

Istantanea

T-Fn2 (scorrimento verso sinistra)

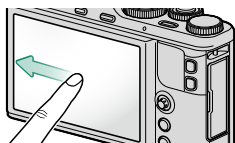

Formato quadrato(1:1)

T-Fn3 (scorrimento verso destra)

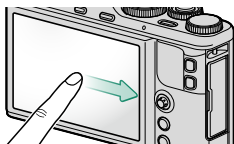

Imp. ricon. facciale/occhi

T-Fn4 (scorrimento verso il basso)

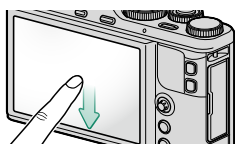

Imp ghiera contr.

Assegnazione delle funzioni ai pulsanti funzione

I ruoli assegnati al pulsante **Fn** (funzione) e ai gesti della funzione touch possono essere selezionati mediante  **IMPOSTAZIONE PULSANTE > IMP. FUNZ. (Fn)**.

- ANTEPR. PROF. CAMPO
- ISO
- AUTOSCATTO
- DIMENSIONI IMM.
- FORMATO QUADRATO(1:1)
- QUALITÀ IMM.
- GAMMA DINAMICA
- SIMULAZIONE FILM
- BIL. BIANCO
- FOTOMETRIA
- ZOOM A TOCCO
- IMPOSTAZIONE AE BKT
- BLOCCO AE
- BLOCCO AF
- BLOCCO AE/AF
- AF Istantaneo
- MODALITÀ AF
- MODALITÀ FUOCO
- Istantanea
- AREA MESSA A FUOCO
- CONTROLLO FUOCO
- TIPO DI RILASCIO
- MODO FLASH
- COMPENSAZ. FLASH
- MOD. FILMATO
- IMP. RICON. FACCIALE/OCCHI
- RAW
- COMUNIC. WIRELESS
- TAG IMMAGINE AUTOMATICO
- SELEZIONA DESTIN. DI ASS.
- ON/OFF Bluetooth
- TIPO OTTURATORE
- ANTEPR. ESP. MAN.
- ANTEPRIMA EFFETTO IMM.
- IMP GHIERA CONTR.
- NESSUNA



Per disabilitare il pulsante **Fn**, scegliere **NESSUNA**.

BLOCCO AE, BLOCCO AF, BLOCCO AE/AF e **AF Istantaneo** non possono ottenere l'assegnazione dei gesti delle funzioni touch (da **T-Fn1** fino a **T-Fn4**).

Si può accedere alla selezione del ruolo anche premendo e tenendo premuto il pulsante funzione o **DISP/BACK**.

10

Periferiche e accessori opzionali

Accessori di Fujifilm

I seguenti accessori opzionali sono disponibili presso Fujifilm. Per le ultime informazioni riguardo gli accessori disponibili nella propria zona, contattare il rivenditore Fujifilm di zona o visitare il sito http://www.fujifilm.com/products/digital_cameras/index.html.

Batterie ricaricabili agli ioni di litio

NP-95: batterie ricaricabili aggiuntive NP-95 di grande capacità possono essere acquistate secondo le necessità.



Caricabatteria

BC-65N: a +20 °C, il BC-65N ricarica una batteria NP-95 in circa 250 minuti.



Telecomandi per lo scatto a distanza

RR-90: utilizzato per ridurre i movimenti della fotocamera o per tenere aperto l'otturatore durante un'esposizione a tempo.



Stampanti instax SHARE

SP-1/SP-2/SP-3: collegarsi tramite LAN wireless per stampare immagini su pellicola instax.

Uso di un telecomando per il rilascio a distanza

Può essere utilizzato un telecomando RR-90 opzionale per esposizioni prolungate. Il telecomando RR-90 si collega tramite il connettore micro USB (Micro-B) USB 2.0.

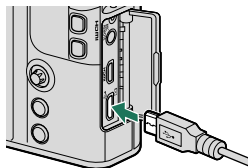

In alternativa, i rilasci elettronici di fornitori terzi possono essere collegati tramite il connettore rilascio a distanza (ø2,5 mm mini jack a 3 poli).

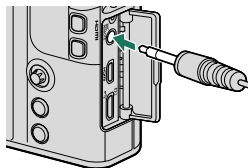

Viene visualizzata una finestra di conferma quando è collegato un telecomando di terze parti; premere **MENU/OK** e selezionare **REMOTO** per **IMP FILMATO > MIC./SCATTO REM.**

CONTROLLARE IMPOSTAZIONE
MICROFONO/SCATTO A DISTANZA
OK IMPOSTA ESC IGNORA

Uso di un microfono esterno

Il suono può essere registrato con microfoni esterni che si collegano mediante jack da 2,5 mm di diametro; i microfoni che richiedono un'alimentazione plug-in non possono essere utilizzati. Per ulteriori dettagli, consultare il manuale del microfono.

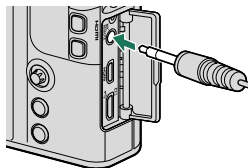

11

Connessioni

Uscita HDMI

Le riprese della fotocamera e i display di riproduzione possono essere inviati a HDMI dispositivi.

Connessione a dispositivi HDMI

Collegare la fotocamera ai televisori o ad altri dispositivi HDMI tramite un cavo HDMI di terze parti.

- 1 Spegnere la fotocamera.
- 2 Collegare il cavo come illustrato di seguito, assicurandosi che i connettori siano inseriti completamente.

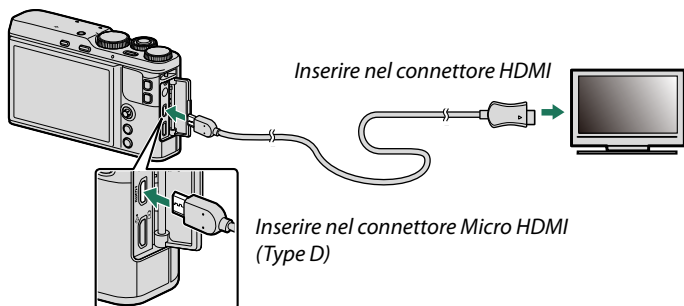

⚠ Utilizzare un cavo HDMI lungo non più di 1,5 m.

- 3 Configurare il dispositivo per l'ingresso HDMI come descritto nella documentazione fornita con il dispositivo.
- 4 Accendere la fotocamera. Il contenuto del display della fotocamera verrà mostrato sul dispositivo HDMI.

⚠ Il cavo USB non può essere utilizzato mentre è collegato un cavo HDMI.

Ripresa

Scattare foto e registrare filmati durante la visualizzazione della scena attraverso l'obiettivo della fotocamera o salvare filmati nel dispositivo HDMI.



Questa funzione può essere utilizzata per salvare filmati 4K e Full HD in un registratore HDMI.

Riproduzione

Per avviare la riproduzione, premere il pulsante  della fotocamera. Il monitor della fotocamera si spegne e le immagini e i filmati sono emessi al dispositivo HDMI. Si noti che i controlli del volume della fotocamera non hanno effetto sui suoni riprodotti dal televisore; per regolare il volume, utilizzare i relativi comandi del televisore.



Alcuni televisori potrebbero visualizzare brevemente una schermata nera all'avvio della riproduzione del filmato.

Connessioni wireless (Bluetooth, LAN wireless/Wi-Fi)

Accedere a reti wireless e collegarsi a computer, smartphone o tablet. Per ulteriori informazioni, visitare:

<http://fujifilm-dsc.com/wifi/>

Smartphone e tablet: FUJIFILM Camera Remote

Connettere alla fotocamera tramite Bluetooth o LAN wireless.



Per stabilire una connessione wireless alla fotocamera, è necessario installare la versione più recente dell'app FUJIFILM Camera Remote sullo smartphone o sul tablet.

FUJIFILM Camera Remote

Una volta stabilita una connessione, è possibile utilizzare FUJIFILM Camera Remote per:

- Controllare la fotocamera e scattare foto in remoto
- Ricevere le foto caricate dalla fotocamera
- Sfogliare le immagini sulla fotocamera e scaricare foto selezionate
- Caricare i dati posizione sulla fotocamera
- Rilasciare l'otturatore della fotocamera
- Aggiornare il firmware della fotocamera

Per scaricamento di software e altre informazioni, visitare:

http://app.fujifilm-dsc.com/en/camera_remote/

Smartphone e tablet: accoppiamento Bluetooth®

Utilizzare  **IMPOST. CONNESS > IMPOSTAZIONI Bluetooth > REG ACCOPPIAMENTO** per accoppiare la fotocamera con smartphone e tablet. L'accoppiamento offre un metodo semplice per lo scaricamento di foto dalla fotocamera.

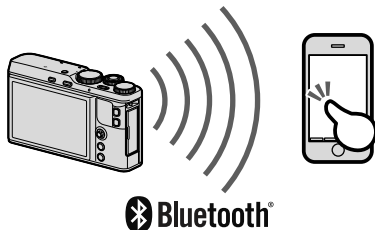

 Le foto vengono scaricate tramite una connessione wireless.

Una volta completato l'accoppiamento, sarà possibile sincronizzare l'orologio della fotocamera e i dati posizione con lo smartphone o il tablet (156).

Smartphone e tablet: Wi-Fi

Utilizzare le opzioni  **COMUNIC. WIRELESS** nel menu di ripresa o nel menu di riproduzione per connettersi a uno smartphone o un tablet tramite Wi-Fi.

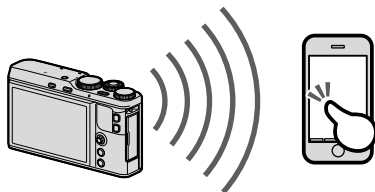

Computer: FUJIFILM PC AutoSave

Installare la versione più recente di FUJIFILM PC AutoSave sul computer per caricare immagini dalla fotocamera tramite la rete wireless. Per scaricamento di software e altre informazioni, visitare:

http://app.fujifilm-dsc.com/en/pc_autosave/

Computer: connessioni wireless

È possibile caricare immagini dalla fotocamera utilizzando l'opzione

 **SALVAT. AUTOM. PC** nel menu di riproduzione.

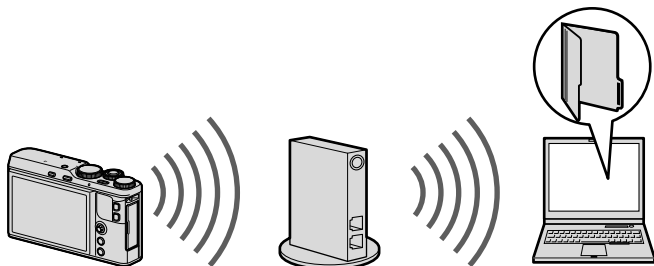

 È inoltre possibile caricare le immagini premendo e tenendo premuto il pulsante **Fn1** (funzione 1) in modalità di riproduzione.

Collegamento a computer tramite USB

Collegare la fotocamera a un computer per scaricare le immagini.

Windows (MyFinePix Studio)

Utilizzare MyFinePix Studio per copiare immagini sul computer, dove possono essere memorizzate, visualizzate, organizzate e stampate. MyFinePix Studio è disponibile per lo scaricamento dal seguente sito web:

<http://fujifilm-dsc.com/mfs/>

Al termine dello scaricamento, fare doppio clic sul file scaricato ("MFPS_Setup.EXE") e seguire le istruzioni a schermo per completare l'installazione.

Mac OS X/macOS

Le immagini possono essere copiate sul computer utilizzando Image Capture (in dotazione con il computer) o altro software.

RAW FILE CONVERTER EX

Per visualizzare file RAW sul computer, utilizzare RAW FILE CONVERTER EX, disponibile per lo scaricamento da:

<http://fujifilm-dsc.com/rfc/>

Connessione della fotocamera

Collegare la fotocamera e il computer utilizzando il cavo USB in dotazione.

- 1 Trovare una scheda di memoria che contiene immagini che si desiderano salvare sul computer e inserirla nella fotocamera.

! Un'interruzione di corrente durante il trasferimento potrebbe causare la perdita dei dati o danni alla scheda di memoria. Inserire una batteria nuova o completamente carica prima di collegare la fotocamera.

- 2 Spegner la fotocamera e collegare il cavo USB in dotazione come illustrato, assicurandosi che i connettori siano inseriti completamente.

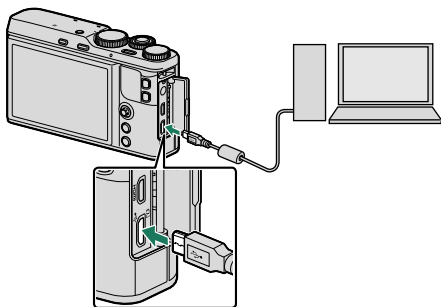

! La fotocamera è dotata di un connettore Micro USB (Micro-B) USB 2.0.

- 3 Accendere la fotocamera.
- 4 Copiare le immagini sul computer utilizzando MyFinePix Studio o le applicazioni fornite con il sistema operativo.
- 5 Al termine del trasferimento, spegnere la fotocamera e scollegare il cavo USB.



Se è inserita una scheda di memoria che contiene un elevato numero di immagini, ci potrebbe essere un ritardo prima dell'avvio del software e potrebbe non essere possibile importare o salvare le immagini. Per trasferire le immagini, utilizzare un lettore di scheda di memoria.

Collegare la fotocamera direttamente al computer; non utilizzare hub o tastiere USB.

Non scollegare il cavo USB mentre è in corso lo scambio di dati tra la fotocamera e il computer, né inserire o rimuovere le schede di memoria mentre è in corso il trasferimento. La mancata osservanza di questa precauzione potrebbe causare perdita dei dati o danni alla scheda di memoria.

In alcuni casi, potrebbe non essere possibile accedere alle immagini salvate su un server di rete utilizzando il software con lo stesso metodo utilizzato su un computer autonomo.

Quando si utilizzano servizi che richiedono la connessione a Internet, tutte le tariffe applicabili addebitate dalla compagnia telefonica o dal proprio provider di servizi Internet sono a carico dell'utente.

Stampanti instax SHARE

Stampare le immagini dalla fotocamera digitale su stampanti instax SHARE.

Stabilire una connessione

Selezionare  **IMPOST. CONNESS** > **instax IMP. COLL.STAMP.** nel menu di configurazione della fotocamera e inserire il nome della stampante instax SHARE (SSID) e la password.

Il nome della stampante (SSID) e la password

Il nome della stampante (SSID) si trova nella parte inferiore della stampante; la password predefinita è "1111". Se è già stata scelta una password diversa per stampare da uno smartphone, immettere invece quella password.

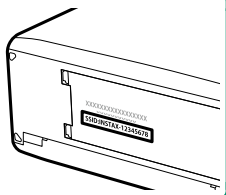

Stampa di immagini

- 1 Accendere la stampante.
- 2 Selezionare  **instax STAMPA CON STAMP** nel menu di riproduzione della fotocamera. La fotocamera si collegherà alla stampante.
- 3 Utilizzare la leva di messa a fuoco per visualizzare l'immagine che si desidera stampare, quindi premere **MENU/OK**.



 Le immagini scattate con altre fotocamere non possono essere stampate.

L'area di stampa è più piccola dell'area visibile nel monitor LCD.

I display potrebbero variare a seconda del tipo di stampante connessa.

- 4 L'immagine verrà inviata alla stampante e verrà avviata la stampa.

12

Note tecniche

Software di Fujifilm

Questa fotocamera può essere utilizzata con i seguenti software di Fujifilm.

FUJIFILM Camera Remote

Stabilire una connessione wireless tra la fotocamera e uno smartphone o tablet (📖 176).

http://app.fujifilm-dsc.com/en/camera_remote/

FUJIFILM PC AutoSave

Scaricare immagini dalla fotocamera tramite la rete wireless (📖 178).

http://app.fujifilm-dsc.com/en/pc_autosave/

MyFinePix Studio

Gestire, visualizzare, stampare e modificare le molte immagini scaricate dalla fotocamera digitale (📖 179).

<http://fujifilm-dsc.com/mfs/>

RAW FILE CONVERTER EX

Visualizzare immagini RAW sul proprio computer e convertirle in altri formati (📖 179).

<http://fujifilm-dsc.com/rfc/>

Sicurezza



Assicurarsi di leggere queste informazioni prima dell'uso

Informazioni sulla sicurezza



- Assicurarsi di usare correttamente la fotocamera. Leggere attentamente le informazioni sulla sicurezza e il *Manuale dell'utente* prima dell'uso.
- Dopo aver letto le informazioni sulla sicurezza, conservarle in un luogo sicuro.

Informazioni sulle icone



Le icone mostrate di seguito vengono usate in questo documento per indicare la gravità delle ferite o dei danni alle cose che possono derivare se le informazioni segnalate dall'icona vengono ignorate e il prodotto viene di conseguenza utilizzato in modo scorretto.

| | | |
|---|-------------------|--|
|  | AVVISO | Questa icona indica che, se non si seguono le informazioni, ne può risultare un rischio di morte o di ferite gravi. |
|  | ATTENZIONE | Questa icona indica che, se non si seguono le informazioni, ne può risultare un rischio di lesioni alle persone o di danni agli oggetti. |







Le icone visualizzate di seguito sono utilizzate per indicare la natura delle istruzioni da osservare.

| | |
|---|---|
|  | Le icone di forma triangolare segnalano all'utente informazioni che richiedono attenzione ("Importante"). |
|  | Le icone di forma circolare con una barra diagonale segnalano all'utente azioni proibite ("Proibito"). |
|  | Le icone di forma circolare piene con la presenza di un punto esclamativo segnalano all'utente un'azione da eseguire ("Richiesto"). |

I simboli sul prodotto (inclusi gli accessori) rappresentano quanto segue:













| | |
|---|---|
|  | CA |
|  | CC |
|  | Apparecchio di classe II (La struttura del prodotto è a doppio isolamento.) |

AVVISO

| | |
|--|--|
|   <small>Scollegare la spina dalla presa di corrente</small> | <u>Se si verifica un problema, spegnere la fotocamera, rimuovere la batteria, staccare l'adattatore di alimentazione CA dalla presa di corrente e scollegarlo dalla fotocamera.</u> Continuare a usare la fotocamera quando emette fumo, odori strani o manifesta qualsiasi altro stato anomalo può comportare il rischio di incendio o di scosse elettriche. Contattare il rivenditore Fujifilm. |
|  <small>Non utilizzare in bagno o nella doccia</small> | <u>Evitare che all'interno della fotocamera entrino acqua o oggetti estranei.</u> Se nella fotocamera entra acqua o un oggetto estraneo, spegnerla, rimuovere la batteria, staccare dalla presa di corrente l'adattatore di alimentazione CA e scollegarlo dalla fotocamera. Continuare a utilizzare la fotocamera può comportare il rischio di incendio o di scosse elettriche. Contattare il rivenditore Fujifilm. |
|  <small>Non smontare</small> | <u>Non utilizzare la fotocamera in bagno o nella doccia.</u> Potrebbe causare un incendio o scosse elettriche. |
|  <small>Non toccare i componenti interni</small> | <u>Non tentare di modificare o smontare la fotocamera (non aprire mai l'involucro esterno).</u> La mancata osservanza di questa precauzione può causare incendi o scosse elettriche. |
|  <small>Non toccare i componenti interni</small> | <u>Se la struttura esterna dovesse rompersi in seguito a una caduta o a un altro incidente, non toccare i componenti esposti.</u> In caso non ci si attenga a questa precauzione, potrebbero verificarsi scosse elettriche o infortuni derivanti dal contatto con le parti danneggiate. Rimuovere immediatamente la batteria, avendo cura di evitare infortuni o shock elettrici, e portare il prodotto presso il punto vendita per una consulenza. |

⚠ AVVISI

| | |
|--|--|
|  | Non modificare, riscaldare, torcere o tirare in modo inopportuno il cavo di collegamento e non porre oggetti pesanti sul cavo di collegamento. Queste azioni potrebbero danneggiare il cavo e causare un incendio o scosse elettriche. Se il cavo è danneggiato, contattare il rivenditore Fujifilm. |
|  | Non collocare la fotocamera su una superficie instabile. Ciò potrebbe causare la caduta o il rovesciamento della fotocamera e provocare danni alle persone. |
|  | Non tentare mai di usare la fotocamera quando si è in movimento. Non usare la fotocamera mentre si cammina o si è alla guida. Ciò potrebbe causare una caduta o potrebbe coinvolgere in un incidente stradale. |
|  | Non toccare le parti metalliche della fotocamera durante un temporale. Ciò potrebbe causare scosse elettriche dovute alla corrente indotta dalla scarica del fulmine. |
|  | Non utilizzare la batteria se non nel modo specificato. Inserire la batteria come mostrato dall'indicatore. |
|  | Non smontare, modificare o riscaldare le batterie. Non far cadere, non colpire o gettare via le batterie né sottoporle in qualche modo a forti impatti. Non utilizzare batterie che presentano perdite, deformazioni, scolorimenti o altre anomalie. Utilizzare esclusivamente i caricabatterie designati per ricaricare batterie ricaricabili e non tentare di ricaricare batterie non ricaricabili agli ioni di litio o batterie alcaline. Non mettere in corto circuito le batterie, né riporre con oggetti metallici. La mancata osservanza di queste precauzioni potrebbe provocare nelle stesse surriscaldamento, innesco di fiamma, rotture o perdite di liquido, causando incendi, ustioni o altre lesioni. |
|  | Utilizzare esclusivamente le batterie e l'adattatore di alimentazione CA specificati per l'uso con questa fotocamera. Non utilizzare tensioni di rete diverse da quella specificata. L'impiego di altre fonti di alimentazione può causare un incendio. |
|  | Se la batteria perde e il liquido entra in contatto con gli occhi, la pelle o i vestiti, lavare l'area interessata con acqua pulita e consultare un medico o chiamare subito il numero del pronto soccorso sanitario. |
|  | Non utilizzare il caricabatteria per caricare batterie diverse da quelle specificate qui. Il caricabatteria in dotazione è destinato esclusivamente all'uso con il tipo di batterie in dotazione con la fotocamera. L'utilizzo del caricabatteria per caricare batterie convenzionali o altri tipi di batterie ricaricabili può causare una perdita di liquido dalle batterie, un surriscaldamento o un'esplosione. |
|  | Usare il flash troppo vicino agli occhi di una persona potrebbe causare danni alla vista. Prestare particolare attenzione quando si fotografano neonati e bambini piccoli. |
|  | Non rimanere a lungo in contatto con superfici molto calde. La mancata osservanza di questa precauzione potrebbe provocare ustioni a bassa temperatura, in particolare a temperature ambiente elevate o con utenti che soffrono di cattiva circolazione o sensibilità ridotta, nel qual caso si consiglia l'uso di un treppiedi o precauzioni simili. |
|  | Non lasciare una parte del corpo in contatto con il prodotto per lunghi periodi di tempo mentre il prodotto è acceso. La mancata osservanza di questa precauzione potrebbe provocare ustioni a bassa temperatura, in particolare durante l'uso prolungato, a temperature ambiente elevate o con utenti che soffrono di cattiva circolazione o sensibilità ridotta, nel qual caso si consiglia l'uso di un treppiedi o precauzioni simili. |
|  | Non utilizzare in presenza di oggetti infiammabili, gas esplosivi o polvere. |
|  | Quando si trasporta la batteria, installarla in una fotocamera digitale o tenerla nella sua custodia rigida. Quando si conserva la batteria, riporla nella sua custodia rigida. Prima di smaltirla, coprire i terminali della batteria con nastro isolante. Il contatto con altri oggetti metallici o altre batterie potrebbe causare l'incendio o l'esplosione della batteria stessa. |
|  | Tenere le schede di memoria, gli attacchi alimentati del flash e altre piccole parti fuori dalla portata dei bambini. I bambini possono ingerire le piccole parti; tenere fuori dalla portata dei bambini. Se un bambino dovesse ingerire una piccola parte, rivolgersi a un medico o chiamare i soccorsi. |
|  | Tenere lontano dalla portata dei bambini. Tra gli elementi che potrebbero causare lesioni troviamo la tracolla, che potrebbe impigliarsi intorno al collo di un bambino, causando strangolamento, e il flash, che può causare danni alla vista. |
|  | Seguire le indicazioni del personale delle linee aeree e degli ospedali. Questo prodotto genera emissioni di radio frequenze che possono interferire con le apparecchiature di navigazione o mediche. |

|  ATTENZIONE | |
|---|--|
|  | Non usare questa fotocamera in luoghi con presenza di esalazione di oli, vapore, umidità o polvere. Potrebbe causare un incendio o scosse elettriche. |
|  | Non lasciare la fotocamera in luoghi soggetti a temperature estremamente alte. Non lasciare la fotocamera in luoghi come l'abitacolo di una vettura ermeticamente chiusa o alla luce diretta del sole. Ciò può causare un incendio. |
|  | Non collocare oggetti pesanti sulla fotocamera. Gli oggetti pesanti potrebbero rovesciarsi o cadere e provocare lesioni. |
|  | Non spostare la fotocamera quando l'adattatore di alimentazione CA è ancora collegato. Non tirare il cavo di collegamento per scollegare l'adattatore di alimentazione CA. Ciò può danneggiare il cavo di alimentazione o altri cavi e causare incendi o scosse elettriche. |
|  | Non coprire e non avvolgere la fotocamera o l'adattatore di alimentazione CA in un panno o in una coperta. Ciò potrebbe provocare un accumulo di calore con conseguente deformazione della struttura esterna o provocare un incendio. |
|  | Non usare la spina se è danneggiata o se non si inserisce stabilmente nella presa. La mancata osservanza di questa precauzione potrebbe causare incendi o scosse elettriche. |
|  | Quando si pulisce la fotocamera o non si intende utilizzarla per molto tempo, rimuovere la batteria e staccare la fotocamera dall'adattatore di alimentazione CA, dopo aver staccato quest'ultimo dalla presa di corrente. La mancata osservanza potrebbe causare incendi o scosse elettriche. |
|  | Quando termina la carica della batteria, scollegare il caricabatteria dalla presa di corrente. Lasciare il caricabatteria collegato alla presa di corrente può causare un incendio. |
|  | Quando si rimuove una scheda di memoria, questa potrebbe fuoriuscire dallo slot troppo velocemente. Usare un dito per trattenerla e rilasciarla con delicatezza. Possono verificarsi lesioni nelle persone colpite dalla scheda espulsa. |
|  | Richiedere regolarmente un controllo e la pulizia delle parti interne della fotocamera. L'accumulo di polvere all'interno della fotocamera può provocare incendi o scosse elettriche. Contattare il rivenditore Fujifilm per chiedere la pulizia dei componenti interni ogni due anni. Si noti che non si tratta di un servizio gratuito. |
|  | Pericolo di esplosione se la batteria viene sostituita in modo scorretto. Sostituire solo con una dello stesso tipo o di tipo equivalente. |

La batteria e l'alimentazione

Nota: controllare il tipo di batteria utilizzata nella fotocamera e leggere le relative sezioni.

 **AVVERTENZA:** la batteria non deve essere esposta a calore eccessivo, come luce solare, fuoco o simili.

La sezione che segue descrive come impiegare correttamente le batterie e come prolungarne la vita utile. Un impiego scorretto può ridurre la vita utile delle batterie o causare perdite, surriscaldamenti, incendi o esplosioni.

Batterie agli ioni di litio

Leggere questa sezione se la fotocamera utilizza una batteria ricaricabile agli ioni di litio.

La batteria non è custodita al momento della spedizione. Caricare la batteria prima dell'uso. Quando non è in uso, conservare la batteria nella custodia.

■ Note sulla batteria

La batteria perde gradualmente la propria carica quando non viene usata. Caricare la batteria uno o due giorni prima dell'uso.

La vita utile della batteria può essere prolungata spegnendo la fotocamera quando non in uso.

La capacità della batteria si riduce a basse temperature; una batteria con poca carica potrebbe non funzionare in un ambiente freddo. Tenere una batteria di ricambio completamente carica in un luogo caldo e sostituirla se necessario, oppure tenere la batteria in tasca o in un altro luogo caldo inserendola nella fotocamera solo al momento dello scatto. Evitare di fare entrare la batteria in contatto diretto con scaldamani o con altri dispositivi che emanano calore.

■ Carica della batteria

Caricare la batteria con il caricabatterie fornito in dotazione. I tempi di ricarica aumentano a temperature ambiente inferiori a +10 °C o superiori a +35 °C. Non tentare di caricare la batteria a temperature superiori a +40 °C; a temperature inferiori a 0 °C, la batteria non si carica.

Non provare a ricaricare una batteria già completamente carica. Tuttavia, per ricaricare la batteria, non è necessario che questa sia completamente scarica.

La batteria potrebbe risultare calda al tatto immediatamente dopo la ricarica o l'uso. Ciò è normale.

■ Vita utile della batteria

A temperature normali, la batteria può essere ricaricata circa 300 volte. Se il periodo di tempo in cui la batteria fornisce potenza si abbrevia in modo marcato, ciò indica che ha raggiunto la fine della sua vita utile e che deve essere sostituita.

■ Conservazione

Se la batteria viene lasciata inutilizzata per lunghi periodi mentre è completamente carica, le sue prestazioni potrebbero diminuire. Scaricare completamente la batteria prima di conservarla.

Se non si intende usare la fotocamera per un lungo periodo di tempo, rimuovere la batteria dalla fotocamera e conservarla in un luogo asciutto a una temperatura ambiente tra +15 °C e +25 °C. Non conservarla in luoghi esposti a estremi di temperatura.

■ Precauzioni: impiego della batteria

- Non trasportare, né conservare le batterie assieme a oggetti metallici come collane o forcine.
- Non esporre a fiamme o calore.
- Non smontare né modificare.
- Utilizzare solo con i caricabatterie specificati.
- Smaltire subito le batterie usate.
- Non far cadere né sottoporre a urti violenti.
- Non esporre ad acqua.
- Mantenere i terminali puliti.
- Se usati per un lungo periodo, il corpo della fotocamera e la batteria possono diventare caldi al tatto. Ciò è normale.

■ Attenzione: smaltimento

Effettuare lo smaltimento delle batterie usate in conformità con le vigenti leggi locali in materia. Si dovrebbe prestare attenzione agli aspetti ambientali dello smaltimento delle batterie. Usare l'apparecchio con temperature moderate.

Adattatori di alimentazione CA

Utilizzare esclusivamente adattatori di alimentazione CA Fujifilm specifici per l'uso con questa fotocamera. Altri adattatori potrebbero danneggiare la fotocamera.

- L'adattatore di alimentazione CA è solo per uso interno.
- Assicurarsi che la spina CC sia collegata saldamente alla fotocamera.
- Spegnerla la fotocamera prima di scollegare l'adattatore. Scollegare l'adattatore afferrando la spina, non il cavo.
- Non utilizzare con altri dispositivi.
- Non smontare.
- Non esporre a calore e umidità elevati.
- Non sottoporre a urti violenti.
- Durante l'uso, l'adattatore potrebbe emettere un ronzio o diventare molto caldo. Ciò è normale.
- Se l'adattatore causa interferenze radio, riorientare o riposizionare l'antenna di ricezione.

Uso della fotocamera

- Non puntare la fotocamera verso fonti di luce estremamente intensa, come il sole in una giornata senza nuvole. La mancata osservanza di questa precauzione potrebbe arrecare danni al sensore immagine della fotocamera.
- L'esposizione a forte luce solare attraverso il mirino, potrebbe danneggiare il pannello del mirino elettronico (EVF). Non puntare il mirino elettronico verso il sole.

Eseguire scatti di prova

Prima di scattare foto in occasioni importanti (quali matrimoni o prima di portare la fotocamera in viaggio), eseguire uno scatto di prova e visualizzare i risultati per controllare che la fotocamera funzioni normalmente. FUJIFILM Corporation non si assume alcuna responsabilità per eventuali danni o eventuali mancati guadagni imputabili al malfunzionamento del prodotto.

Note sul copyright

Le immagini registrate con la fotocamera digitale non possono essere utilizzate in modo da violare le leggi sul copyright senza il consenso del titolare dei diritti, salvo i casi in cui vengano utilizzate esclusivamente a scopo personale. Si noti che alcune limitazioni sono applicabili alle foto di spettacoli, show ed esibizioni, anche quando sono destinate esclusivamente all'uso privato. Si ricorda agli utenti che il trasferimento di schede di memoria contenenti immagini o dati protetti dalle leggi sul copyright è consentito solamente entro i limiti imposti da tali leggi.

Gestione

Per assicurare la perfetta registrazione delle immagini, evitare di sottoporre la fotocamera a urti o impatti violenti durante la fase di registrazione delle immagini.

Cristalli liquidi

In caso di danneggiamento del display, fare particolare attenzione a non entrare in contatto con i cristalli liquidi. Se si verifica una delle seguenti condizioni, provvedere urgentemente nel modo indicato:

- **Se i cristalli liquidi vengono a contatto con la pelle**, pulire l'area con un panno e poi lavare a fondo con acqua corrente e sapone.
- **Se i cristalli liquidi entrano a contatto con gli occhi**, sciacquare l'occhio interessato con acqua pulita per almeno 15 minuti, quindi rivolgersi a un medico.
- **Se i cristalli liquidi vengono ingeriti**, sciacquare bene la bocca con acqua. Bere grandi quantità di acqua e provocare il vomito, poi rivolgersi a un medico.

Anche se il display è prodotto con tecnologia ad altissima precisione, è possibile che ci siano alcuni pixel che sono sempre accesi o che non si accendono affatto. Non si tratta di un malfunzionamento e le immagini registrate con il prodotto non ne sono influenzate.

Informazioni sui marchi commerciali

Digital Split Image (Immagine digitale divisa) è un marchio di fabbrica o un marchio registrato di FUJIFILM Corporation. xD-Picture Card e  sono marchi di fabbrica di FUJIFILM Corporation. I caratteri tipografici qui inclusi sono sviluppati esclusivamente da DynaComware Taiwan Inc. Mac, OS X e macOS sono marchi di Apple Inc. negli Stati Uniti e in altri Paesi. Windows è un marchio registrato di Microsoft Corporation negli Stati Uniti e in altri Paesi. Wi-Fi® e Wi-Fi Protected Setup® sono marchi registrati di Wi-Fi Alliance. Il marchio della parola Bluetooth® e i relativi loghi sono marchi registrati di proprietà della Bluetooth SIG, Inc. e qualsiasi utilizzo di tali marchi da parte di Fujifilm è concesso in licenza. Il logo SDHC e SDXC sono marchi di fabbrica di SD-3C, LLC. Il logo HDMI è un marchio di fabbrica o un marchio di fabbrica registrato di HDMI Licensing LLC. Tutti gli altri nomi di marchi menzionati nel presente manuale sono marchi di fabbrica o marchi registrati dei rispettivi proprietari.

Interferenze elettriche

La fotocamera può provocare interferenze con attrezzature ospedaliere o aeronautiche. Consultare il personale ospedaliero o quello della compagnia aerea prima di utilizzare la fotocamera in un ospedale o a bordo di un aereo.

Sistemi televisivi a colori

NTSC (National Television System Committee) è una specifica per la trasmissione di contenuti video della televisione a colori adottata principalmente negli Stati Uniti, in Canada e in Giappone. PAL (Phase Alternation by Line) è un sistema di televisione a colori adottato principalmente dai Paesi europei e dalla Cina.

Exif Print (Exif versione 2.3)

Il formato di stampa Exif Print è un formato di file per le fotocamere digitali aggiornato di recente, in cui informazioni memorizzate insieme alle foto sono utilizzate per ottimizzare la riproduzione del colore durante la stampa.

AVVISO IMPORTANTE: leggere prima di utilizzare il software

È vietata l'esportazione diretta o indiretta, totale o parziale, di un software soggetto a licenza senza l'autorizzazione degli enti governativi preposti.

AVVISI

Per prevenire il pericolo di incendi o scosse elettriche, non esporre l'unità a pioggia o umidità.

Leggere le "Informazioni per la sicurezza" e accertarsi di comprenderle prima di utilizzare la fotocamera.

Per i clienti in Canada

CAN ICES-3 (B)/NMB-3(B)

ATTENZIONE: questo dispositivo digitale di classe B rispetta la direttiva canadese ICES-003.

Dichiarazione dell'industria canadese: questo dispositivo è conforme agli standard RSS essenti da licenza dell'industria canadese. Il funzionamento è soggetto alle seguenti due condizioni: (1) questo dispositivo non deve causare interferenze (2) questo dispositivo deve accettare qualsiasi interferenza, incluse le interferenze che potrebbero causare un funzionamento indesiderato del dispositivo stesso.

Questo dispositivo e l'antenna o le antenne relative non devono essere collocati o fatti funzionare insieme a un'altra antenna o un trasmettitore, salvo radio integrate collaudate. La funzione di selezione del codice Paese è disattivata per i prodotti commercializzati in USA/Canada.

Dichiarazione sull'esposizione alle radiazioni: gli studi scientifici disponibili non hanno evidenziato problemi di salute associati all'utilizzo di dispositivi wireless a bassa potenza. Tuttavia, non c'è alcuna prova che questi dispositivi wireless a bassa potenza siano assolutamente sicuri. I dispositivi wireless a bassa potenza emettono bassi livelli di radiofrequenza (RF) nel campo delle microonde mentre vengono utilizzati. Mentre alti livelli di RF possono produrre effetti sulla salute (riscaldando i tessuti), l'esposizione a RF di basso livello che non produce riscaldamento non porta a conseguenze negative conosciute per la salute. Numerosi studi sulle esposizioni RF a basso livello non hanno evidenziato effetti biologici. Alcuni studi hanno suggerito che potrebbero verificarsi alcuni effetti biologici, ma queste scoperte non sono state confermate da ricerche aggiuntive. XF10 è stato testato e trovato conforme ai limiti di esposizione alle radiazioni stabiliti dall'IC, definiti per un ambiente non controllato e soddisfa RSS-102 relativo alle norme sull'esposizione alle radiofrequenze (RF) IC.

Smaltimento di apparecchi elettrici ed elettronici nelle abitazioni private

Nell'Unione Europea, in Norvegia, Islanda e Liechtenstein: questo simbolo sul prodotto, oppure nel manuale e nella garanzia e/o sulla confezione, indica che il prodotto non deve essere trattato alla stregua dei rifiuti domestici. Invece, il prodotto dovrebbe essere portato in un punto di raccolta predisposto per il riciclo di apparecchiature elettriche ed elettroniche.



Assicurando un corretto smaltimento del prodotto, si potranno impedire possibili conseguenze negative per l'ambiente e la salute umana, che potrebbero altrimenti essere causate da un inappropriato trattamento dei rifiuti del prodotto.

Questo simbolo sulle batterie o sugli accumulatori indica che le batterie non devono essere trattate alla stregua di rifiuti domestici.



Se l'apparecchio contiene batterie o accumulatori facilmente rimovibili, si prega di smaltirli separatamente secondo le normative locali.

Il riciclo dei materiali aiuterà la conservazione delle risorse naturali. Per informazioni più dettagliate sul riciclo del prodotto, contattare l'ufficio della propria città, il servizio di smaltimento dei rifiuti domestici o il negozio dove si è acquistato il prodotto.

In Paesi diversi da Unione Europea, Norvegia, Islanda e Liechtenstein: se si desidera smaltire questo prodotto, comprese le batterie o gli accumulatori, contattare le autorità locali per informazioni sul corretto metodo di smaltimento.

In Giappone: la presenza di questo simbolo sulle batterie indica che devono essere smaltite separatamente.



Li-ion

Rete wireless e dispositivi Bluetooth: precauzioni

Questo prodotto è conforme alle seguenti direttive UE:

- Direttiva RoHS 2011/65/UE
- Direttiva RE 2014/53/UE

Il fabbricante, FUJIFILM Corporation, dichiara che il tipo di apparecchiatura radio FF180002 è conforme alla direttiva 2014/53/UE.

Il testo completo della dichiarazione di conformità UE è disponibile al seguente indirizzo Internet:
http://www.fujifilm.com/products/digital_cameras/x/fujifilm_xf10/pdf/index/fujifilm_xf10_cod.pdf

La conformità è indicata dal seguente marchio di conformità posizionato sul prodotto:



Questo marchio è valido per i prodotti non-Telecom e i prodotti Telecom armonizzati UE (per es. Bluetooth®).

IMPORTANTE: leggere i seguenti avvisi prima di usare il trasmettitore wireless incorporato della fotocamera.

- ① Questo prodotto, che contiene una funzione di crittografia sviluppata negli Stati Uniti, è regolato dalle United States Export Administration Regulations e non può essere esportato o riesportato in qualsiasi paese verso il quale gli Stati Uniti applicano l'embargo delle merci.
- **Utilizzare solo una rete wireless o un dispositivo Bluetooth.** Fujifilm non si assume alcuna responsabilità per i danni causati da uso non autorizzato. Non usare in apparecchiature che richiedono un alto grado di affidabilità, per esempio dispositivi medici o altri sistemi che potrebbero influire, direttamente o indirettamente, sulla vita umana. Quando si usa il dispositivo in computer e altri sistemi che richiedono un grado di affidabilità più alto rispetto a quello offerto dalla rete wireless o dai dispositivi Bluetooth, assicurarsi di prendere tutte le dovute precauzioni in modo da garantire la sicurezza ed evitare malfunzionamenti.
- **Usare esclusivamente nel Paese in cui il dispositivo è stato acquistato.** Questo dispositivo è conforme alle disposizioni riguardanti la rete wireless e i dispositivi Bluetooth del Paese in cui è stato acquistato. Rispettare tutte le disposizioni locali quando si usa il dispositivo. Fujifilm non si assume alcuna responsabilità per i problemi derivanti dall'uso in altre giurisdizioni.
- **Non usare il dispositivo in luoghi esposti a campi magnetici, elettricità statica o interferenze radio.** Non usare il trasmettitore in prossimità di forni a microonde o in altri luoghi esposti a campi magnetici, elettricità statica o interferenze radio che potrebbero ostacolare la ricezione dei segnali wireless. Potrebbero verificarsi interferenze reciproche quando si usa il trasmettitore in prossimità di altri dispositivi wireless che operano nella banda 2,4 GHz.
- **Il trasmettitore wireless opera nella banda 2,4 GHz che utilizza modulazione DSSS, OFDM e GFSK.**
- **Sicurezza:** la rete wireless e i dispositivi Bluetooth trasmettono i dati via radio e di conseguenza il loro utilizzo richiede maggiore attenzione alla sicurezza rispetto a quella applicata in caso di reti cablate.
 - Non collegarsi a reti sconosciute o a reti per le quali non si possiedono i diritti di accesso, anche se sono visualizzate sul proprio dispositivo, poiché tale accesso può essere considerato non autorizzato. Collegarsi solamente a reti per le quali si dispone dei diritti di accesso.
 - Tenere presente che le trasmissioni wireless possono essere vulnerabili all'intercettazione da parte di terzi.
- **Le seguenti situazioni potrebbero essere perseguibili a norma di legge:**
 - Smontaggio o modifica del presente dispositivo
 - Rimozione delle etichette di certificazione del dispositivo
- **Questo dispositivo opera sulla stessa frequenza di dispositivi commerciali, educativi, medici e di trasmettitori wireless.** Inoltre opera sulla stessa frequenza di trasmettitori autorizzati e trasmettitori speciali non autorizzati a basso voltaggio, usati nei sistemi di tracciabilità RFID per catene di montaggio e in altre applicazioni simili.
- **Per evitare interferenze con tali dispositivi, rispettare le seguenti precauzioni.** Verificare che il trasmettitore RFID non sia in funzione prima di usare questo dispositivo. Se si dovessero notare delle interferenze sui trasmettitori autorizzati usati per la tracciabilità RFID causate dal dispositivo, smettere immediatamente di usare la frequenza interessata o spostare il dispositivo in una diversa posizione. Se si notano delle interferenze sui sistemi di tracciabilità RFID a basso voltaggio causate da questo dispositivo, contattare un rappresentante Fujifilm.
- **Non utilizzare questo dispositivo a bordo di un aereo.** Si noti che Bluetooth potrebbe rimanere acceso anche quando la fotocamera è spenta. Bluetooth può essere disattivato selezionando **OFF** per **IMPOST.** **ON/OFF** **Bluetooth** > **IMPOSTAZIONI Bluetooth** > **ON/OFF Bluetooth**.



Assicurarsi di leggere queste note prima di utilizzare l'obiettivo

Informazioni sulla sicurezza



- Assicurarsi di usare correttamente l'obiettivo. Leggere attentamente le informazioni sulla sicurezza e il *Manuale dell'utente* della fotocamera prima dell'uso.
- Dopo aver letto le informazioni sulla sicurezza, conservarle in un luogo sicuro.

Informazioni sulle icone





Le icone mostrate di seguito vengono usate in questo documento per indicare la gravità delle ferite o dei danni alle cose che possono derivare se le informazioni segnalate dall'icona vengono ignorate e il prodotto viene di conseguenza utilizzato in modo scorretto.









| | |
|--|--|
|  AVVISO | Questa icona indica che, se non si seguono le informazioni, ne può risultare un rischio di morte o di ferite gravi. |
|  ATTENZIONE | Questa icona indica che, se non si seguono le informazioni, ne può risultare un rischio di lesioni alle persone o di danni agli oggetti. |

Le icone visualizzate di seguito sono utilizzate per indicare la natura delle istruzioni da osservare.

| | |
|--|---|
|  | Le icone di forma triangolare segnalano all'utente informazioni che richiedono attenzione ("Importante"). |
|  | Le icone di forma circolare con una barra diagonale segnalano all'utente azioni proibite ("Proibito"). |
|  | Le icone di forma circolare piene con la presenza di un punto esclamativo segnalano all'utente un'azione da eseguire ("Richiesto"). |

AVVISO

| | |
|---|---|
|  <small>Non immergere</small> | Non immergere o esporre all'acqua. La mancata osservanza di questa precauzione potrebbe causare incendi o scosse elettriche. |
|  <small>Non smontare</small> | Non smontare (non aprire la struttura esterna). La mancata osservanza di questa precauzione potrebbe causare incendi, scosse elettriche o infortuni derivanti dal malfunzionamento del prodotto. |
|  <small>Non toccare i componenti interni</small> | Se la struttura esterna dovesse rompersi in seguito a una caduta o a un altro incidente, non toccare i componenti esposti. In caso non ci si attenga a questa precauzione, potrebbero verificarsi scosse elettriche o infortuni derivanti dal contatto con le parti danneggiate. Rimuovere immediatamente la batteria, avendo cura di evitare infortuni o shock elettrici, e portare il prodotto presso il punto vendita per una consulenza. |
|  | Non appoggiare su superfici instabili. Il prodotto potrebbe cadere, causando lesioni personali. |
|  | Non guardare il sole attraverso l'obiettivo o i mirini della fotocamera. La mancata osservanza di questa precauzione può provocare danni permanenti alla vista. |

|  ATTENZIONE | |
|---|--|
|  | Non usare o conservare il prodotto in luoghi esposti a vapore o fumo oppure in luoghi molto umidi ed estremamente polverosi. La mancata osservanza di questa precauzione può causare incendi o scosse elettriche. |
|  | Non lasciare in luoghi esposti alla luce diretta del sole o a elevate temperature, per esempio all'interno di un abitacolo chiuso in un giorno di sole. La mancata osservanza di questa precauzione potrebbe causare incendi. |
|  | Tenere fuori dalla portata dei bambini piccoli. Questo prodotto può provocare lesioni se lasciato nelle mani di un bambino. |
|  | Non maneggiare il prodotto con le mani bagnate. La mancata osservanza di questa precauzione potrebbe causare scosse elettriche. |
|  | Non inquadrare il sole quando si scattano foto di soggetti in controluce. La luce solare messa a fuoco nella fotocamera quando il sole si trova all'interno o vicino all'inquadratura può causare incendi o ustioni. |
|  | Quando non si usa il prodotto, riposizionare i tappi copri ottica e conservarlo lontano dalla luce diretta del sole. La luce del sole messa a fuoco dall'obiettivo può causare incendi o ustioni. |
|  | Non trasportare la fotocamera o l'obiettivo mentre sono fissati su un treppiedi. Il prodotto potrebbe cadere o urtare altri oggetti, causando lesioni personali. |

Cura del prodotto

Per garantire l'utilizzo ottimale del prodotto, adottare le seguenti precauzioni.

Corpo macchina della fotocamera: usare un panno morbido e asciutto per pulire il corpo macchina della fotocamera dopo ogni utilizzo. Non utilizzare alcol, solvente o altre sostanze chimiche volatili per evitare di deformare o scolorire la pelle sul corpo macchina della fotocamera. Rimuovere immediatamente il liquido sulla fotocamera con un panno morbido e asciutto. Usare un soffiatore per rimuovere la polvere dal monitor per evitare di graffiarlo, quindi pulirlo delicatamente con un panno morbido e asciutto. È possibile rimuovere eventuali macchie rimaste strofinando delicatamente con un pezzo di carta per la pulizia dell'obiettivo Fujifilm al quale è stata applicata una piccola quantità di liquido per la pulizia dell'obiettivo. Riposizionare il tappo protezione ottica prima di riporre la fotocamera.

Aggiornamenti firmware

Alcune funzioni del prodotto possono differire da quelle descritte nel manuale a causa dell'aggiornamento del firmware. Per maggiori informazioni su ogni modello, visitate il nostro sito web:

http://www.fujifilm.com/support/digital_cameras/software

Controllo della versione del firmware

 La fotocamera visualizza la versione del firmware solo se è inserita una scheda di memoria.

- 1 Spegnere la fotocamera e verificare che sia inserita una card di memoria.
- 2 Accendere la fotocamera mentre si tiene premuto il pulsante **DISP/BACK**. Verrà visualizzata la versione attuale del firmware; controllare la versione del firmware.
- 3 Spegnere la fotocamera.

Risoluzione dei problemi

Consultare la tabella di seguito nel caso si dovessero riscontrare problemi nell'uso della fotocamera. Se non si trova la soluzione qui, contattare il locale distributore Fujifilm.

Alimentazione e batteria

| Problema | Soluzione |
|---|---|
| La fotocamera non si accende. | <ul style="list-style-type: none">• La batteria è scarica: caricare la batteria o inserire una batteria di ricambio completamente carica (📖 30).• La batteria è inserita in modo scorretto: reinserirla nell'orientamento corretto (📖 26).• Lo sportello del vano batteria non è chiuso correttamente: chiudere lo sportello del vano batteria (📖 26). |
| La batteria si scarica velocemente. | <ul style="list-style-type: none">• La batteria è fredda: riscaldare la batteria collocandola in una tasca o in un altro luogo caldo e reinserirla nella fotocamera immediatamente prima di scattare un'immagine.• È presente dello sporco sui terminali della batteria: pulire i terminali con un panno morbido e asciutto.• ON è selezionato per PRE-AF: disattivare PRE-AF (📖 105).• S+ viene selezionato come modalità di ripresa: selezionare una modalità diversa (📖 52).• La batteria è stata ricaricata molte volte: la batteria ha raggiunto il termine della sua vita utile. Acquistare una nuova batteria. |
| La fotocamera si spegne all'improvviso. | La batteria è scarica: caricare la batteria o inserire una batteria di ricambio completamente carica (📖 30). |
| La ricarica non si avvia. | Reinserire la batteria nell'orientamento corretto e assicurarsi che l'adattatore di alimentazione CA sia collegato (📖 26, 30). |
| La carica è lenta. | Caricare la batteria a temperatura ambiente. |

| Problema | Soluzione |
|--|---|
| La spia di ricarica lampeggia, ma la batteria non si carica. | <ul style="list-style-type: none"> • È presente dello sporco sui terminali della batteria: pulire i terminali con un panno morbido e asciutto (📖 26). • La batteria è stata ricaricata molte volte: la batteria ha raggiunto il termine della sua vita utile. Acquistare una nuova batteria. Se la batteria non si carica ancora, contattare il rivenditore Fujifilm (📖 170). |

Menu e display

| Problema | Soluzione |
|---------------------------------------|---|
| La visualizzazione non è in italiano. | Selezionare ITALIANO per 言語/LANG. (📖 37, 146). |

Ripresa

| Problema | Soluzione |
|--|--|
| Non vengono scattate immagini quando si preme il pulsante di scatto. | <ul style="list-style-type: none"> • La scheda di memoria è piena: inserire una nuova scheda di memoria o eliminare foto (📖 26, 136). • La scheda di memoria non è formattata: formattare la scheda di memoria (📖 159). • I terminali della scheda di memoria sono sporchi: pulire i contatti con un panno morbido e asciutto. • La scheda di memoria è danneggiata: inserire una nuova scheda di memoria (📖 26). • La batteria è scarica: caricare la batteria o inserire una batteria di ricambio completamente carica (📖 30). • La fotocamera si è spenta automaticamente: accendere la fotocamera (📖 33). • La spia di stato arancione durante la ripresa di un'immagine panoramica: attendere finché la spia di stato non si spegne (📖 59). |
| Una macchiettatura ("disturbo") appare sul monitor quando si preme il pulsante di scatto a metà corsa. | Quando il soggetto è scarsamente illuminato e il diaframma viene ristretto, aumenta il guadagno per aiutare la composizione, il che potrebbe determinare una macchiettatura percepibile quando le immagini sono visualizzate in anteprima sui display. Le immagini scattate con la fotocamera non subiscono conseguenze. |
| La fotocamera non mette a fuoco. | Il soggetto non è adatto per la messa a fuoco automatica: usare il blocco della messa a fuoco o la messa a fuoco manuale (📖 86). |

| Problema | Soluzione |
|---|--|
| Nessun volto rilevato. | <ul style="list-style-type: none"> • Il volto del soggetto è oscurato da occhiali da sole, un cappello, capelli lunghi o altri oggetti: rimuovere le ostruzioni (📖 104). • Il volto del soggetto occupa solo una piccola area della foto: cambiare la composizione in modo che il volto del soggetto occupi un'area maggiore della foto (📖 104). • La testa del soggetto è inclinata o orizzontale: chiedere al soggetto di tenere la testa dritta (📖 104). • La fotocamera è inclinata: mantenere la fotocamera orizzontale. • Il volto del soggetto è scarsamente illuminato: eseguire lo scatto in condizioni di luce chiara. |
| È selezionato il soggetto errato. | <p>Il soggetto selezionato è più vicino al centro della foto rispetto al soggetto principale. Ricomporre l'immagine o disattivare il rilevamento dei volti e inquadrare l'immagine utilizzando il blocco della messa a fuoco (📖 86).</p> |
| Registrazione di filmati, burst 4K e multi-fuoco 4K non sono disponibili. | <p>La velocità di scrittura della scheda di memoria è troppo lenta: utilizzare una scheda di memoria con una classe di velocità UHS di 3 o superiore (📖 29, 46, 71).</p> |
| Il flash non si attiva. | <ul style="list-style-type: none"> • La batteria è scarica: caricare la batteria o inserire una batteria di ricambio completamente carica (📖 30). • La fotocamera è in modalità bracketing o scatto continuo: selezionare la modalità fotogramma singolo (📖 69, 74). • OFF viene selezionato per AUDIO e FLASH: selezionare ON (📖 147). |
| Alcuni modi flash non sono disponibili. | <p>OFF viene selezionato per AUDIO e FLASH: selezionare ON (📖 147).</p> |
| Il flash non illumina completamente il soggetto. | <ul style="list-style-type: none"> • Il soggetto non rientra nella portata del flash: posizionare il soggetto entro la portata del flash. • La finestra del flash è ostruita: impugnare correttamente la fotocamera. • Il tempo di posa è più veloce del tempo di sincronizzazione: scegliere un tempo di posa più lungo (📖 54, 57, 209). |
| Le immagini sono sfocate. | <ul style="list-style-type: none"> • L'obiettivo è sporco: pulire l'obiettivo. • L'obiettivo è bloccato: tenere gli oggetti lontani dall'obiettivo (📖 40). • ! AF viene visualizzato durante lo scatto e il quadro fuoco è visualizzato in rosso: verificare la messa a fuoco prima dello scatto (📖 41). |

| Problema | Soluzione |
|---|--|
| Le immagini presentano un effetto macchiettatura. | <ul style="list-style-type: none"> • Il tempo di posa è lungo e la temperatura ambiente alta: ciò è normale e non indica un malfunzionamento. • La fotocamera è stata utilizzata in modo continuo a temperature elevate o viene visualizzato un avviso temperatura: spegnere la fotocamera e attendere che si raffreddi (📖 33, 206). |

Riproduzione

| Problema | Soluzione |
|--|---|
| Le immagini sono granulose. | Le immagini sono state scattate con una marca o un modello di fotocamera diverso. |
| Lo zoom in riproduzione non è disponibile. | Le immagini sono state create con RIDIMENSIONA o con una marca o un modello di fotocamera diverso. |
| Nessun audio durante la riproduzione di filmati. | <ul style="list-style-type: none"> • Il volume play è troppo basso: regolare il volume play (📖 148). • Il microfono era ostruito: tenere la fotocamera correttamente durante la registrazione. • L'altoparlante è ostruito: tenere la fotocamera correttamente durante la riproduzione. • OFF viene selezionato per AUDIO e FLASH: selezionare ON (📖 147). |
| Le immagini selezionate non vengono eliminate. | Alcune immagini selezionate per l'eliminazione sono protette. Rimuovere la protezione utilizzando il dispositivo utilizzato originariamente per applicare la protezione stessa (📖 139). |
| La numerazione dei file viene resettata improvvisamente. | Lo sportello del vano batteria è stato aperto con la fotocamera accesa. Spegnere la fotocamera prima di aprire lo sportello del vano batteria (📖 154). |

Connessioni

| Problema | Soluzione |
|---------------------|---|
| Lo schermo è vuoto. | La fotocamera è collegata a un televisore: le immagini verranno visualizzate sul televisore invece che sul monitor della fotocamera (📖 174). |

| Problema | Soluzione |
|---|---|
| Nessuna immagine o suono sul televisore. | <ul style="list-style-type: none"> • La fotocamera non è collegata correttamente: collegare correttamente la fotocamera (📖 174). • L'ingresso sul televisore è impostato su "TV": impostare l'ingresso su "HDMI" (📖 174). • Il volume del televisore è troppo basso: per regolare il volume, utilizzare i comandi del televisore (📖 174). |
| Il computer non riconosce la fotocamera. | Assicurarsi che la fotocamera e il computer siano collegati correttamente (📖 179). |
| Impossibile trasferire file RAW o JPEG a un computer. | Utilizzare MyFinePix Studio per trasferire le immagini (solo Windows; 📖 179). |

Trasferimento wireless

Per ulteriori informazioni sulla risoluzione dei problemi delle connessioni wireless, visitare il sito:

<http://digital-cameras.support.fujifilm.com/app?pid=x>

| Problema | Soluzione |
|--|--|
| Problemi con la connessione o il caricamento delle immagini su smartphone. | <ul style="list-style-type: none"> • Lo smartphone è troppo lontano: avvicinare i dispositivi (📖 176). • Dei dispositivi nelle vicinanze causano interferenze radio: allontanare la fotocamera e lo smartphone da forni a microonde o telefoni cordless (📖 176). |
| Impossibile caricare immagini. | <ul style="list-style-type: none"> • Lo smartphone è connesso a un altro dispositivo: lo smartphone e la fotocamera possono essere collegati a un solo dispositivo per volta. Terminare la connessione e riprovare. • Sono presenti diversi smartphone nelle vicinanze: riprovare a eseguire il collegamento. La presenza di numerosi smartphone può rendere difficoltosa la connessione. • L'immagine è stata creata su un altro dispositivo: la fotocamera potrebbe non essere in grado di caricare immagini create su altri dispositivi. • L'immagine è un filmato: il caricamento di filmati richiede un certo tempo. I filmati intesi per la visualizzazione su uno smartphone o un tablet devono essere registrati a dimensioni del fotogramma di 1280 × 720 (HD) o inferiori. Per informazioni sulla visualizzazione delle immagini sulla fotocamera, visitare il sito: http://app.fujifilm-dsc.com/en/camera_remote/ |

| Problema | Soluzione |
|--|--|
| Lo smartphone non visualizza immagini. | Selezionare ON per RIDIM. IMM. SMARTPHONE (81). Selezionare OFF aumenta il tempo necessario per caricare immagini più grandi; inoltre, alcuni telefoni potrebbero non visualizzare immagini superiori a certe dimensioni (81 158). |

Varie

| Problema | Soluzione |
|---|---|
| La fotocamera non risponde. | <ul style="list-style-type: none"> • Malfunzionamento temporaneo della fotocamera: rimuovere e reinserire la batteria (81 26). • La batteria è scarica: caricare la batteria o inserire una batteria di ricambio completamente carica (81 30). • La fotocamera è collegata a una rete LAN wireless: terminare la connessione. |
| La fotocamera non funziona come previsto. | Rimuovere e reinserire la batteria (81 26). Se il problema persiste, contattare il proprio rivenditore Fujifilm. |
| Nessun suono. | <ul style="list-style-type: none"> • Regolare il volume (81 148). • Selezionare ON per AUDIO e FLASH (81 147). |
| Sovraimpressione di data e ora | <ul style="list-style-type: none"> • Data e ora non sono corrette: impostare l'orologio della fotocamera (81 37, 146). • La data e l'ora vengono visualizzate sulle foto: le sovraimpressioni di data e ora non possono essere cancellate. Per evitare che le sovraimpressioni appaiano sulle nuove foto, selezionare OFF per IMPOST SALV DATI > SOVRAIMPR. DATA (81 155). |

Messaggi di avviso e display

I seguenti messaggi di avviso vengono visualizzati sul display.

| Avviso | Descrizione |
|---|--|
|  (rosso) | Batteria scarica. Caricare la batteria o inserire una batteria di ricambio completamente carica. |
|  (lampeggia in rosso) | Batteria completamente scarica. Caricare la batteria o inserire una batteria di ricambio completamente carica. |
| !AF (visualizzato in rosso con quadro fuoco rosso) | La fotocamera non riesce a mettere a fuoco. Utilizzare il blocco di messa a fuoco su un altro soggetto alla stessa distanza, quindi ricomporre l'immagine. |
| Diaframma o tempi di posa visualizzati in rosso | Il soggetto è troppo chiaro o troppo scuro e l'immagine sarà sovraesposta o sottoesposta. Utilizzare il flash per avere ulteriore illuminazione quando si scattano foto di soggetti scarsamente illuminati. |
| ERRORE FUOCO ERRORE CONTROLLO LENTI SPEGNI E RIACCENDI LA FOTOCAMERA | Malfunzionamento della fotocamera. Spegner e quindi riaccendere la fotocamera. Se il messaggio non scompare, contattare un rivenditore Fujifilm. |
| NESSUNA MEMORIA | L'otturatore può essere rilasciato solo quando è inserita una scheda di memoria. Inserire una scheda di memoria. |
| MEMORIA NON INIZIALIZZATA | <ul style="list-style-type: none">• La scheda di memoria non è formattata o è stata formattata in un computer o in un altro dispositivo: formattare la scheda di memoria utilizzando  FORMATTA.• È necessario pulire i contatti della scheda di memoria: pulire i contatti con un panno morbido e asciutto. Se il messaggio viene ripetuto, formattare la scheda. Se il messaggio non scompare, sostituire la scheda.• Malfunzionamento della fotocamera: contattare un rivenditore Fujifilm. |

| Avviso | Descrizione |
|-------------------------|--|
| ERRORE MEMORIA | <ul style="list-style-type: none"> • La scheda di memoria non è formattata per l'uso nella fotocamera: formattare la scheda. • I contatti della scheda di memoria devono essere puliti o la scheda di memoria è danneggiata: pulire i contatti con un panno morbido e asciutto. Se il messaggio viene ripetuto, formattare la scheda. Se il messaggio non scompare, sostituire la scheda. • Scheda di memoria non compatibile: utilizzare una scheda compatibile. • Malfunzionamento della fotocamera: contattare un rivenditore Fujifilm. |
| MEMORIA PROTETTA | La scheda di memoria è bloccata. Sbloccare la scheda. |
| ATTENDERE | La scheda di memoria è formattata in modo errato. Utilizzare la fotocamera per formattare la scheda. |
| SD MEMORIA PIENA | La scheda di memoria è piena e le immagini non possono essere salvate. Eliminare immagini o inserire una scheda di memoria con maggiore spazio libero. |
| ERRORE SCRITTURA | <ul style="list-style-type: none"> • Errore della scheda di memoria o errore di collegamento: reinserire la scheda di memoria o spegnere e quindi riaccendere la fotocamera. Se il messaggio non scompare, contattare un rivenditore Fujifilm. • Memoria insufficiente per registrare altre immagini: eliminare immagini o inserire una scheda di memoria con maggiore spazio libero. • La scheda di memoria non è formattata: formattare la scheda di memoria. |
| NUM. FOTO PIENA | I numeri di fotogramma della fotocamera sono esauriti (il numero del fotogramma corrente è 999-9999). Formattare la scheda di memoria e selezionare AZZERA per NUMERAZIONE . Scattare una foto per resettare la numerazione foto a 100-0001, quindi selezionare CONT. per NUMERAZIONE . |

| Avviso | Descrizione |
|---------------------------------|---|
| ERRORE LETTURA | <ul style="list-style-type: none"> • Il file è danneggiato o non è stato creato con la fotocamera: il file non può essere visualizzato. • È necessario pulire i contatti della scheda di memoria: pulire i contatti con un panno morbido e asciutto. Se il messaggio viene ripetuto, formattare la scheda. Se il messaggio non scompare, sostituire la scheda. • Malfunzionamento della fotocamera: contattare un rivenditore Fujifilm. |
| IMM. PROTETTA | È stato eseguito un tentativo di cancellare o ruotare un'immagine protetta. Rimuovere la protezione e riprovare. |
| IMP. TAGLIARE | L'immagine è danneggiata o non è stata creata con la fotocamera. |
| ERRORE FILE DPOF | Gli ordini di stampa possono contenere non più di 999 immagini. Copiare le immagini aggiuntive che si desiderano stampare su un'altra scheda di memoria e creare un secondo ordine di stampa. |
| IMPOSSIBILE RUOTARE | L'immagine selezionata non può essere ruotata. |
| 🚫 IMPOSSIBILE RUOTARE | Impossibile ruotare i filmati. |
| DPOF NON IMPOSTAB. | Non è possibile stampare l'immagine utilizzando DPOF. |
| 🚫 DPOF NON IMPOSTABILE | Non è possibile stampare i filmati utilizzando DPOF. |
| 🚫 COMANDO NON ESEGUIBILE | La rimozione effetto occhi rossi non può essere applicata ai filmati. |
| 🚫 COMANDO NON ESEGUIBILE | La rimozione occhi rossi non può essere applicata a immagini create con altri dispositivi. |
| !🔊 | Spegnerne la fotocamera e attendere che si raffreddi. La macchiettatura potrebbe aumentare nelle immagini scattate mentre è visualizzato questo avviso. |

Capacità della scheda di memoria

Nella seguente tabella è mostrato il tempo di registrazione o il numero di immagini disponibili con diverse dimensioni di immagine. Tutti i dati sono approssimativi; la dimensione dei file varia in base alla scena registrata, generando notevoli variazioni nel numero di file memorizzabili. Il numero di esposizioni o la lunghezza rimanente potrebbero non diminuire a una frequenza uniforme.

| | | Capacità | | 8 GB | | 16 GB | |
|-------------|-------------------------------|-----------|--------|------------|--------|-------|--|
| | | FINE | NORMAL | FINE | NORMAL | | |
| Foto | 3:2 | 668 | 1064 | 1337 | 2130 | | |
| | RAW (NON COMPRESSI) | 186 | | 372 | | | |
| Filmati 1,2 | 2160/15P | 9 minuti | | 20 minuti | | | |
| | 1080/59.94P, 50P, 24P, 23.98P | 26 minuti | | 54 minuti | | | |
| | 720/59.94P, 50P, 24P, 23.98P | 51 minuti | | 105 minuti | | | |

1 Utilizzare una scheda UHS con velocità di classe 3 o superiore.

2 I singoli filmati non possono superare 30 minuti di lunghezza.

Anche se la registrazione del filmato continuerà senza interruzioni quando la dimensione del file raggiunge 4 GB, le successive sequenze verranno registrate in un file separato che deve essere visualizzato separatamente.

Specifiche



| | | | | | | | | | | |
|---------------------------------------|---|----------------------------|-----------------------------|----------------------------|----------------------------|-----------------------------|----------------------------|----------------------------|-----------------------------|----------------------------|
| Sistema | | | | | | | | | | |
| Modello | FUJIFILM XF10 | | | | | | | | | |
| Numero del prodotto | FF180002 | | | | | | | | | |
| Pixel effettivi | Circa 24,2 milioni | | | | | | | | | |
| Sensore immagine | 23,5 mm × 15,7 mm (formato APS-C), sensore immagine CMOS (complementary metal-oxide semiconductor) con square pixel e filtro colore primario | | | | | | | | | |
| Supporti di memorizzazione | Schede di memoria SD/SDHC/SDXC consigliate da Fujifilm | | | | | | | | | |
| Slot per le schede di memoria | Slot per scheda di memoria SD (UHS-1) | | | | | | | | | |
| Sistema di file | Conforme agli standard Design Rule for Camera File System (DCF), Exif 2.3 e Digital Print Order Format (DPOF) | | | | | | | | | |
| Formato file | <ul style="list-style-type: none">• Immagini fisse: Exif 2.3 JPEG (compresso); RAW (formato RAF originale, si richiede software apposito); RAW+JPEG disponibili• Filmati: standard H.264 con audio stereo (MOV) | | | | | | | | | |
| Dimensioni imm. | <table><tr><td>L 3:2 (6000 × 4000)</td><td>L 16:9 (6000 × 3376)</td><td>L 1:1 (4000 × 4000)</td></tr><tr><td>M 3:2 (4240 × 2832)</td><td>M 16:9 (4240 × 2384)</td><td>M 1:1 (2832 × 2832)</td></tr><tr><td>S 3:2 (3008 × 2000)</td><td>S 16:9 (3008 × 1688)</td><td>S 1:1 (2000 × 2000)</td></tr></table> <p>RAW (6000 × 4000)</p> <p>L panorama: verticale (2160 × 9600)/orizzontale (9600 × 1440)</p> <p>M panorama: verticale (2160 × 6400)/orizzontale (6400 × 1440)</p> | L 3:2 (6000 × 4000) | L 16:9 (6000 × 3376) | L 1:1 (4000 × 4000) | M 3:2 (4240 × 2832) | M 16:9 (4240 × 2384) | M 1:1 (2832 × 2832) | S 3:2 (3008 × 2000) | S 16:9 (3008 × 1688) | S 1:1 (2000 × 2000) |
| L 3:2 (6000 × 4000) | L 16:9 (6000 × 3376) | L 1:1 (4000 × 4000) | | | | | | | | |
| M 3:2 (4240 × 2832) | M 16:9 (4240 × 2384) | M 1:1 (2832 × 2832) | | | | | | | | |
| S 3:2 (3008 × 2000) | S 16:9 (3008 × 1688) | S 1:1 (2000 × 2000) | | | | | | | | |
| Obiettivo | <ul style="list-style-type: none">• Tipo: obiettivo a lunghezza focale fissa FUJINON• Lunghezza focale: f=18,5 mm (equivalente al formato 35 mm: 28 mm)• Apertura massima: F2.8 | | | | | | | | | |
| Sensibilità | <ul style="list-style-type: none">• Immagini fisse: sensibilità di uscita standard equivalente a ISO 200–12800 con incrementi di 1/3 EV; AUTO; sensibilità di uscita estesa equivalente a ISO 100, 25600 o 51200• Filmati: sensibilità di uscita standard equivalente a ISO 400–6400 con incrementi di 1/3 EV; AUTO | | | | | | | | | |
| Misurazione | Misurazione attraverso l'obiettivo (TTL) 256 segmenti; MULTI, SPOT, MEDIA | | | | | | | | | |
| Controllo esposizione | AE programmata (con cambio programma), AE a priorità di tempi, AE a priorità di diaframmi, esposizione manuale | | | | | | | | | |
| Compensazione dell'esposizione | <ul style="list-style-type: none">• Immagini fisse: -5 EV - +5 EV in incrementi di 1/3 EV• Filmati: -2 EV - +2 EV in incrementi di 1/3 EV | | | | | | | | | |

Sistema

Tempo di posa

- **Otturatore meccanico**
 - **Modalità P:** Da 4 sec. a $\frac{1}{4000}$ sec.
 - **Altre modalità:** Da 30 sec. a $\frac{1}{4000}$ sec.
 - **Posa B:** Max. 60 min.
 - **Posa T:** Da 30 sec. a $\frac{1}{4000}$ sec.
- **Otturatore elettronico**
 - **Modalità P:** Da 4 sec. a $\frac{1}{16000}$ sec.
 - **Altre modalità:** Da 30 sec. a $\frac{1}{16000}$ sec.
 - **Posa B:** 1 sec. fisso
 - **Posa T:** Da 30 sec. a $\frac{1}{16000}$ sec.
- **Meccanico + elettronico**
 - **Modalità P:** Da 4 sec. a $\frac{1}{16000}$ sec.
 - **Altre modalità:** Da 30 sec. a $\frac{1}{16000}$ sec.
 - **Posa B:** Max. 60 min.
 - **Posa T:** Da 30 sec. a $\frac{1}{16000}$ sec.

Continuo

| Modalità | Frequenza fotogrammi (fps) | Foto per burst |
|---|----------------------------|-----------------|
|  | 6,0 | Fino a circa 10 |
|  | 3,0 | Fino a circa 10 |

 La frequenza fotogrammi varia con le condizioni di scatto e il numero di immagini registrate. Inoltre, la frequenza fotogrammi e il numero di foto per burst potrebbe variare a seconda del tipo di scheda di memoria utilizzata.

Messa a fuoco

- **Modalità:** AF singolo o continuo; messa a fuoco manuale con ghiera di controllo; AF+MF; istantanea
- **Selezione area di messa a fuoco:** PUNTO SINGOLO, ZONA, GRANDANG/TRACCIAT, TUTTO
- **Sistema di messa a fuoco automatica:** AF ibrido intelligente (AF a rilevamento di contrasto/rilevamento di fase TTL) con illuminatore ausiliario AF

Bil. bianco

Personalizzato, selezione temperatura di colore, automatico, luce diretta del sole, ombra, luce diurna fluorescente, luce calda bianca fluorescente, luce fredda bianca fluorescente, luce ad incandescenza, subacqueo

Autoscatto

Spento, 2 sec., 10 sec., Otturatore auto facc., Sorriso, Compagno, Gruppo

Flash

- **Tipo:** flash automatico
- **Intervallo effettivo (ISO 1600):** circa 0,3 m – 7,5 m

Sistema

Modalità flash Auto, fill flash, spento, sincrono lento, sincrono tendina posteriore, commander (rimozione occhi rossi spenta); auto con rimozione occhi rossi, fill flash con rimozione occhi rossi, spento, sincrono lento con rimozione occhi rossi, sincrono tendina posteriore con rimozione occhi rossi, commander (rimozione occhi rossi accesa)

Attacco flash alimentato –

Contatto sincronizzazione –

Terminale sync –

Mirino –

Monitor LCD Monitor LCD a colori fisso da 3,0 pollici/7,6 cm, Monitor a colori LCD touchscreen 1040k punti

Filmati

- Filmati con audio stereo

 2160/15P

 1080/59.94P

 720/59.94P

 1080/50P

 720/50P



 1080/24P

 720/24P



 1080/23.98P

 720/23.98P

- Filmati ad alta velocità HD silenziosi

1.6x  59.94P  100P

2x  50P  100P

3.3x  29.97P  100P

4x  25P  100P

Terminali di ingresso/uscita

Ingresso/uscita digitale USB 2.0 ad alta velocità

Uscita digitale Connettore micro USB (Micro-B)

Uscita HDMI Connettore Micro HDMI (Type D)

Connettore microfono/scatto a distanza Mini jack a 3 poli ø2,5 mm

Alimentazione/altro

| | |
|---|---|
| Alimentazione | Batteria ricaricabile NP-95 (in dotazione con la fotocamera) |
| Dimensioni fotocamera (L × A × P) | 112,5 mm × 64,4 mm × 41,0 mm (25,9 mm escluse le sporgenze, misurata sulla parte meno spessa) |
| Peso fotocamera | Circa 241,2 g, esclusa la batteria, gli accessori e la scheda di memoria |
| Peso al momento dello scatto | Circa 278,9 g, incluse la batteria e la scheda di memoria |
| Condizioni di funzionamento | <ul style="list-style-type: none"> • Temperatura: da 0 °C a +40 °C • Umidità: da 10% a 80% (senza condensa) |
| Vita utile della batteria | <ul style="list-style-type: none"> • Tipo di batteria: NP-95 • Modalità scatto: modalità P |

Numero indicativo di foto

330

| Modalità | Durata effettiva della batteria per la registrazione di filmati | Durata batteria per la registrazione continua di filmati |
|-----------------|--|---|
| 4K | Circa 55 minuti | Circa 75 minuti |
| FHD | Circa 70 minuti | Circa 120 minuti |

Standard CIPA, misurato utilizzando la batteria fornita in dotazione con la fotocamera e la scheda di memoria SD.

Nota: il numero di scatti eseguibili con la batteria varia in base al livello di carica della batteria e diminuisce in presenza di basse temperature.

Trasmettitore wireless**LAN wireless**

| | |
|---|---|
| Standard | IEEE 802.11b/g/n (protocollo wireless standard) |
| Frequenza di funzionamento (frequenza centrale) | <ul style="list-style-type: none"> • Giappone, Cina: 2412 MHz–2472 MHz (13 canali) • Altri paesi: 2412 MHz–2462 MHz (11 canali) |
| Protocolli di accesso | Infrastruttura |

Bluetooth®

| | |
|---|---|
| Standard | Bluetooth versione 4.1 (Bluetooth Low Energy) |
| Frequenza di funzionamento (frequenza centrale) | 2402 MHz–2480 MHz |

Batteria ricaricabile NP-95

| | |
|-------------------------------------|-----------------------------|
| Voltaggio nominale | 3,6 V CC |
| Capacità nominale | 1800 mAh |
| Temperatura di funzionamento | Da 0 °C a +40 °C |
| Dimensioni (L × A × P) | 35,2 mm × 49,5 mm × 10,8 mm |
| Peso | Circa 36 g |

Adattatore AC-5VG

| | |
|-------------------------------------|---|
| Valutazione d'ingresso | 100 V–240 V CA, 50/60 Hz |
| Capacità d'ingresso | 10,5 VA (100 V), 11,9 VA (240 V) |
| Valutazione d'uscita | 5,0 V CC, 1000 mA |
| Temperatura di funzionamento | Da 0 °C a +40 °C |
| Peso | Circa 26 g ±15% (solo adattatore di alimentazione CA) |

Peso e dimensioni variano secondo il Paese o la regione di vendita. Etichette, menu e altri display potrebbero differire da quelli effettivi della fotocamera.

 Specifiche ed esecuzione sono soggette a modifiche senza preavviso. Fujifilm non si assume alcuna responsabilità per eventuali errori contenuti in questo manuale. L'estetica del prodotto potrebbe differire da quella descritta in questo manuale.

FUJIFILM

FUJIFILM Corporation

7-3, AKASAKA 9-CHOME, MINATO-KU, TOKYO 107-0052, JAPAN

http://www.fujifilm.com/products/digital_cameras/index.html

