

Canon

EOS M10

Guida introduttiva

ITALIANO

Contenuto della confezione

Prima di utilizzare la fotocamera, assicurarsi che la confezione contenga gli elementi riportati di seguito.

In caso di elementi mancanti, rivolgersi al rivenditore della fotocamera.

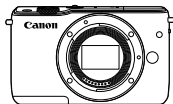

Fotocamera
(con coperchio del
corpo macchina)

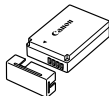

Batteria
LP-E12
(con copriterminale)



Carica batteria
LC-E12E

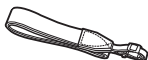

Cinghia a tracolla
EM-200DB

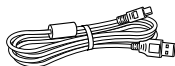

Cavo interfaccia
IFC-400PCU

- È inclusa anche la documentazione cartacea.
- Per conoscere i dettagli sull'obiettivo incluso nel kit obiettivo, consultare le informazioni sulla confezione della fotocamera.
- La scheda di memoria non è inclusa.

Schede di memoria compatibili

È possibile utilizzare le schede di memoria riportate di seguito (vendute separatamente), indipendentemente dalla capacità.

- Schede di memoria SD*1
- Schede di memoria SDHC *1*2
- Schede di memoria SDXC*1*2



*1 Schede conformi agli standard SD. Tuttavia, non è stata verificata la compatibilità di tutte le schede di memoria con la fotocamera.

*2 Sono supportate anche le schede di memoria UHS-I.

Manuali e software



Scaricare i manuali per la fotocamera e l'obiettivo alla seguente pagina.

<http://www.canon.com/icpd/>

- Con un computer connesso a Internet, accedere all'URL riportato sopra.
- Accedere al sito specifico per il proprio paese o la propria regione.
- Per visualizzare i manuali, è richiesto Adobe Reader.
- Per istruzioni su come scaricare e installare il software, vedere la *Guida dell'utente della fotocamera* disponibile per il download.

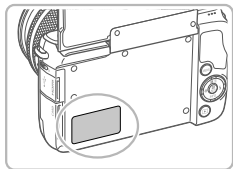

- È possibile che venga visualizzata la richiesta di inserire il numero di serie (numero del corpo macchina) quando si scaricano i manuali o il software. In questo caso immettere il numero sul corpo della fotocamera, indicato dietro lo schermo (monitor).

Nomi delle parti

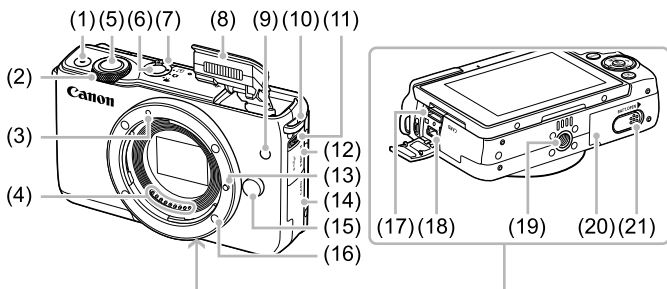

- | | |
|--------------------------------------|---|
| (1) Pulsante filmato | (12) Copriterminale |
| (2) Ghiera anteriore | (13) Perno di blocco dell'obiettivo |
| (3) Indice innesto obiettivo EF-M | (14) Coperchio della scheda di memoria |
| (4) Contatti | (15) Pulsante di rilascio dell'obiettivo |
| (5) Pulsante di scatto | (16) Innesto dell'obiettivo |
| (6) Pulsante ON/OFF | (17) Terminale HDMI™ |
| (7) Selettore di modalità | (18) Terminale digitale |
| (8) Flash | (19) Attacco per treppiede |
| (9) Spia luminosa | (20) Coperchio della batteria |
| (10) Attacco della cinghia | (21) Copriterminale del cavo di connessione |
| (11) Interruttore [⚡ (Avviso flash)] | |

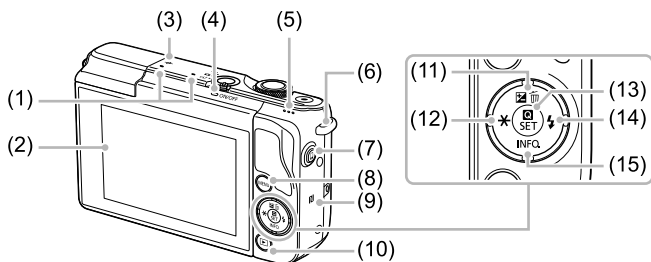

- | | |
|---|--|
| (1) Microfono | (9) N (Simbolo N)*1 |
| (2) Schermo (monitor)*2/
Pannello touch screen | (10) Pulsante [▶] (Riproduzione)] |
| (3) ⊖ Simbolo piano focale | (11) Pulsante [+/-] (Compensazione esposizione)] / [⏏] (Cancella singola immagine)] / Su |
| (4) Indicatore | (12) Pulsante [*] (Blocco AE)]/Sinistra |
| (5) Altoparlante | (13) Pulsante [⊙] (Menu Impostazioni rapide/Impostazione)] |
| (6) Attacco della cinghia | (14) Pulsante [⚡] (Flash)]/Destra |
| (7) Pulsante [📶] (Connessione Mobile)] | (15) Pulsante [i] (Informazioni scatto)]/Giù |
| (8) Pulsante [MENU] | |

*1 Usato con funzioni NFC (vedere la *Guida dell'utente della fotocamera*).

*2 Le azioni potrebbero non essere rilevate in maniera agevole se si applica una protezione dello schermo. In questo caso, aumentare la sensibilità del pannello touch screen (vedere la *Guida dell'utente della fotocamera*).

Obiettivo

Obiettivo EF-M

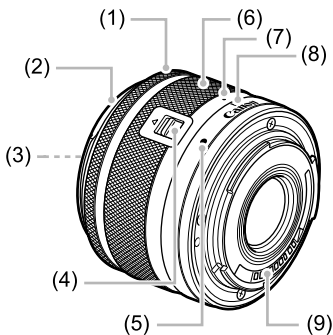

- (1) Anello di messa a fuoco
- (2) Innesto del paraluce
- (3) Filettatura per fissare il filtro
- (4) Interruttore per ritrarre l'obiettivo
- (5) Indice innesto obiettivo
- (6) Anello di zoom
- (7) Indice di ritrazione obiettivo
- (8) Indice di posizione zoom
- (9) Contatti

Operazioni iniziali

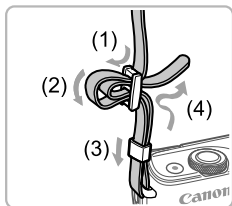

1 Collegare la cinghia.

- Collegare la cinghia inclusa alla fotocamera, come mostrato.
- Collegare la cinghia nello stesso modo sull'altro lato della fotocamera.

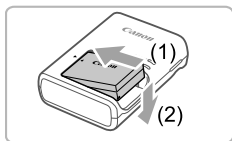

2 Inserire la batteria.

- Rimuovere lo sportello dalla batteria, allineare i simboli ▲ sulla batteria e sul carica batteria e inserire la batteria spingendola all'interno (1) e verso il basso (2).

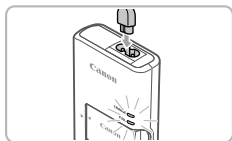

3 Caricare la batteria.

- Inserire il cavo di alimentazione nel carica batteria, quindi inserirne l'altra estremità in una presa di corrente.
- La spia di carica diventa arancione e la carica ha inizio.
- Al termine della carica, la spia diventa verde. Rimuovere la batteria.
- Per conoscere i dettagli sul tempo di ricarica e il numero di scatti o il tempo di registrazione disponibili con una batteria completamente carica, fare riferimento alle "Specifiche" nella *Guida dell'utente della fotocamera* disponibile per il download.

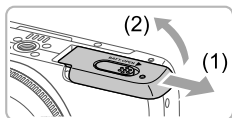

4 Aprire lo sportello del vano batteria.

- Fare scorrere lo sportello (1) e sollevarlo (2).

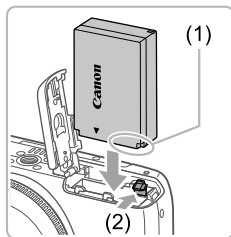

5 Inserire la batteria.

- Tenendo premuta la batteria con i terminali (1) nella direzione mostrata, spingere il blocco della batteria (2) nella direzione della freccia e inserire la batteria finché non scatta nella posizione di blocco.
- Se la batteria viene inserita in modo errato, non è possibile bloccarla nella posizione corretta. Verificare sempre che la batteria sia orientata nella direzione corretta e, una volta inserita, bloccarla.
- Per rimuovere la batteria, spingere il blocco della batteria nella direzione della freccia.

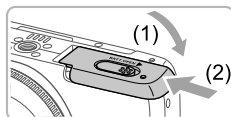

6 Chiudere lo sportello del vano batteria.

- Abbassare lo sportello (1) e tenerlo premuto verso il basso facendolo scorrere finché non scatta nella posizione di chiusura (2).

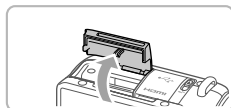

7 Aprire il coperchio della scheda di memoria.

- Aprire il coperchio nella direzione indicata.

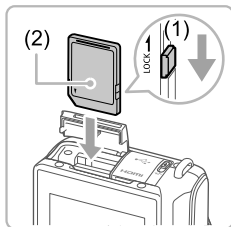

8 Controllare l'interruttore di protezione da scrittura e inserire la scheda di memoria.

- Se l'interruttore di protezione da scrittura è in posizione di blocco, non è possibile registrare sulle schede di memoria. Spostare l'interruttore in posizione di sblocco (1).
- Inserire la scheda di memoria con l'etichetta (2) nella direzione mostrata finché non scatta in posizione.
- Per rimuovere la scheda di memoria, spingerla finché non scatta, quindi rilasciarla lentamente.

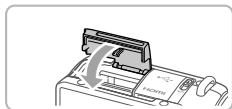

9 Chiudere il coperchio della scheda di memoria.

- Chiudere il coperchio nella direzione indicata finché non scatta.

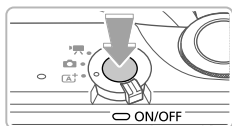

10 Accendere la fotocamera.

- Premere il pulsante ON/OFF.
- Viene visualizzata la schermata [Data/Ora].



11 Impostare la data e l'ora.

- Premere i pulsanti [◀][▶] per scegliere una voce.
- Premere i pulsanti [▲][▼] per specificare data e ora.
- Al termine, premere il pulsante [⊙].

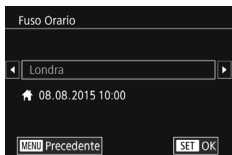

12 Specificare il fuso orario locale.

- Premere i pulsanti [◀][▶] per scegliere il fuso orario locale.
- Al termine, premere il pulsante [⊙]. Dopo un messaggio di conferma, la schermata di impostazione non viene più visualizzata.
- Per spegnere la fotocamera, premere il pulsante ON/OFF.





13 Configurare la lingua di visualizzazione.

- Premere il pulsante [▶].
- Tenere premuto il pulsante [⊕], quindi premere il pulsante [MENU].
- Premere i pulsanti [▲][▼][◀][▶] per scegliere una lingua, quindi premere il pulsante [⊕].

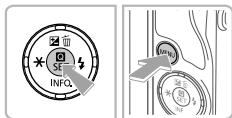

Modifica della data e dell'ora

Per regolare data e ora dopo averle impostate, premere il pulsante [MENU], quindi premere i pulsanti [◀][▶] per scegliere la scheda [2]. Premere i pulsanti [▲][▼] per scegliere [Data/Ora], premere il pulsante [⊕], impostare data e ora come descritto al passo 11, quindi premere il pulsante [MENU].

Montaggio di un obiettivo

Questa fotocamera è compatibile con gli obiettivi EF-M. Se si utilizza l'adattatore attacco EF-EOS M, è possibile utilizzare gli obiettivi EF ed EF-S (vedere la *Guida dell'utente della fotocamera*).

1 Assicurarsi che la fotocamera sia spenta.

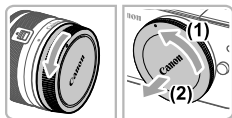

2 Rimuovere i coperchi.

- Rimuovere il copriobiettivo e il coperchio del corpo macchina ruotandoli nelle direzioni indicate.

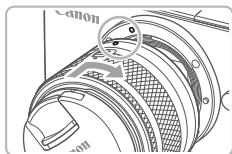

3 Montare l'obiettivo.

- Allineare gli indici di innesto (i punti bianchi) sull'obiettivo e sulla fotocamera, quindi ruotare l'obiettivo nella direzione indicata finché non scatta in posizione.

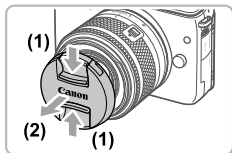

4 Rimuovere il copriobiettivo anteriore.

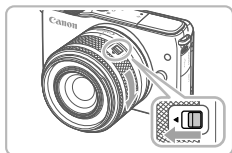

5 Prepararsi a scattare.

- Con l'indice di ritrazione obiettivo allineato con l'indice di posizione zoom, tenere premuto l'interruttore per ritrarre l'obiettivo verso [▲] mentre si ruota leggermente l'anello di zoom nella direzione indicata, quindi rilasciare l'interruttore.
- Continuare a ruotare l'anello di zoom finché non scatta, indicando che l'obiettivo è pronto per lo scatto.

- Per ritrarre l'obiettivo, tenere premuto l'interruttore per ritrarre l'obiettivo verso [▲] mentre si ruota l'anello di zoom. Allineare l'indice di ritrazione obiettivo con l'indice di posizione zoom, quindi rilasciare l'interruttore.

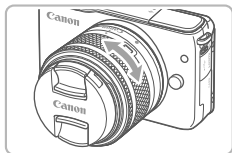

- Per aumentare o ridurre lo zoom, ruotare l'anello di zoom sull'obiettivo con le dita.
- Se si desidera eseguire lo zoom, farlo prima della messa a fuoco. La rotazione dell'anello di zoom dopo aver raggiunto la messa a fuoco, potrebbe alterarla leggermente.



- Per proteggere l'obiettivo, applicare il copriobiettivo mentre la fotocamera non è in uso.

Rimozione dell'obiettivo

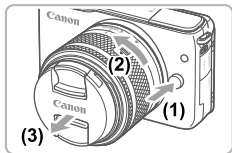

- Assicurarsi che la fotocamera sia spenta.
- Tenere premuto il pulsante di rilascio dell'obiettivo (1) mentre si ruota l'obiettivo nella direzione indicata (2).
- Ruotare l'obiettivo finché non si blocca, quindi rimuoverlo nella direzione indicata (3).
- Montare il copriobiettivo sull'obiettivo dopo averlo rimosso.



- Riduzione della polvere
 - Quando si cambia l'obiettivo, eseguire rapidamente l'operazione in un luogo il più possibile privo di polvere.
 - Quando si ripone la fotocamera senza l'obiettivo, accertarsi di applicare il coperchio del corpo macchina.
 - Rimuovere la polvere presente sul coperchio del corpo macchina prima di applicarlo.



- Poiché le dimensioni sensore immagine sono inferiori al formato della pellicola da 35 mm, la distanza focale appare ingrandita di circa 1,6 volte. Ad esempio, la distanza focale di un obiettivo da 15-45 mm corrisponde approssimativamente a una distanza focale di 24-72 mm su una fotocamera da 35 mm.

Manuale di istruzioni dell'obiettivo

Scaricare il manuale dell'obiettivo alla seguente pagina.

<http://www.canon.com/icpd/>

Prove con la fotocamera

Scatto

Per una selezione completamente automatica delle impostazioni ottimali per scene specifiche, è sufficiente consentire alla fotocamera di determinare le condizioni del soggetto e dello scatto.

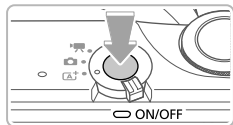

1 Accendere la fotocamera e attivare la modalità [A+].

- Premere il pulsante ON/OFF.
- Impostare il selettore di modalità su [A+].

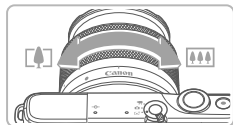

2 Comporre lo scatto.

- Quando si utilizza un obiettivo zoom, eseguire lo zoom ruotando l'anello di zoom sull'obiettivo con le dita.

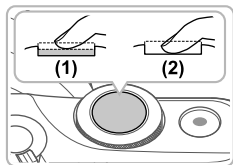

3 Scattare.

Scatto di immagini fisse

- Premere leggermente il pulsante di scatto. La fotocamera emette due bip dopo la messa a fuoco e vengono visualizzate cornici AF intorno alle aree a fuoco dell'immagine. Premere completamente il pulsante di scatto (2).
- Se viene visualizzato [Solleva flash] sullo schermo, spostare l'interruttore [⚡] per sollevare il flash. Si attiverà al momento dello scatto. Se si preferisce non utilizzare il flash, abbassarlo con il dito per farlo rientrare nella fotocamera.

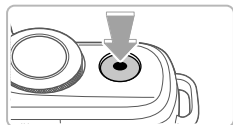

Registrazione di filmati

- Premere il pulsante dei filmati per avviare la registrazione, quindi premerlo di nuovo per interromperla.

Visualizzazione

Dopo la ripresa, immagini e filmati possono essere visualizzati sullo schermo attenendosi alla seguente procedura.



1 Attivare la modalità riproduzione.

- Premere il pulsante [▶].



2 Scegliere le immagini.

- Per visualizzare l'immagine precedente, premere il pulsante [◀]. Per visualizzare l'immagine successiva, premere il pulsante [▶].
- I filmati sono identificati dall'icona [SET ▶]. Per riprodurre i filmati, andare al passo 3.

3 Riprodurre i filmati.

- Premere il pulsante [⊕], quindi i pulsanti [▲][▼] per scegliere [▶], infine premere nuovamente il pulsante [⊕].
- Viene avviata la riproduzione; al termine del filmato viene visualizzato [SET ▶].
- Per regolare il volume, premere i pulsanti [▲][▼] durante la riproduzione.

Eliminazione delle immagini

- Per eliminare l'immagine selezionata al passo 2, premere il pulsante [▲], premere i pulsanti [◀][▶] quando viene visualizzato [Elimina?] per selezionare [Elimina], quindi premere il pulsante [⊕]. Non è possibile recuperare le immagini eliminate.

Mappa del sistema

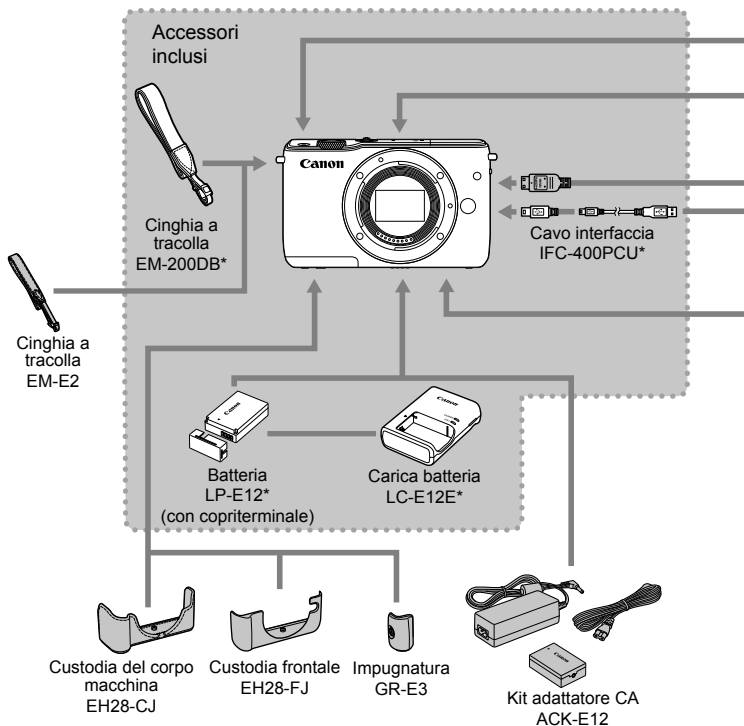

* Può essere acquistato separatamente.

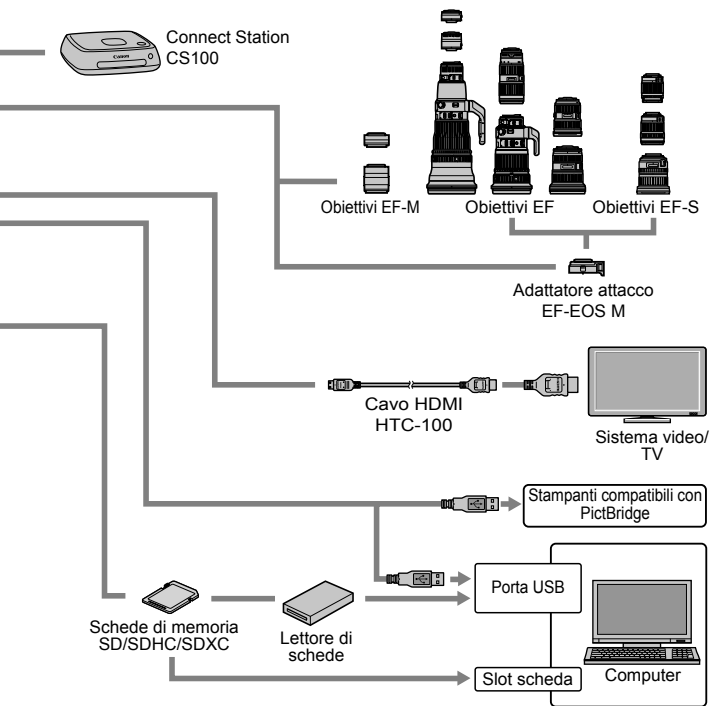

Si consiglia di utilizzare accessori Canon originali.

Questa fotocamera è progettata per garantire prestazioni eccellenti quando viene utilizzata con accessori originali Canon.

Canon non si assume alcuna responsabilità per danni alla fotocamera e/o incidenti, quali incendi o altro, provocati dal malfunzionamento di accessori Canon non originali (ad esempio, fuoriuscite di liquido e/o esplosione della batteria). La garanzia non è valida per le riparazioni del prodotto Canon causate da malfunzionamenti di questo tipo, che sono invece a pagamento.

Marchi registrati e licenze

- Microsoft e Windows sono marchi o marchi registrati di Microsoft Corporation negli Stati Uniti e/o in altri paesi.
- Macintosh e Mac OS sono marchi registrati di Apple Inc., registrati negli Stati Uniti e in altri paesi.
- App Store, iPhone, e iPad sono marchi registrati di Apple Inc.
- Il logo SDXC è un marchio di SD-3C, LLC.
- HDMI, il logo HDMI logo e High-Definition Multimedia Interface sono marchi o marchi registrati di HDMI Licensing, LLC.
- Wi-Fi®, Wi-Fi Alliance®, WPA™, WPA2™ e Wi-Fi Protected Setup™ sono marchi o marchi registrati di Wi-Fi Alliance.
- Il simbolo N è un marchio o un marchio registrato di NFC Forum, Inc. negli Stati Uniti e in altri paesi.
- Tutti gli altri marchi sono proprietà dei rispettivi titolari.
- Questo dispositivo include la tecnologia exFAT concessa in licenza da Microsoft.
- This product is licensed under AT&T patents for the MPEG-4 standard and may be used for encoding MPEG-4 compliant video and/or decoding MPEG-4 compliant video that was encoded only (1) for a personal and non-commercial purpose or (2) by a video provider licensed under the AT&T patents to provide MPEG-4 compliant video. No license is granted or implied for any other use for MPEG-4 standard.

* Avviso visualizzato in inglese, come richiesto.

Dichiarazione di non responsabilità

- È proibita la riproduzione non autorizzata di questa guida.
- Tutte le misure sono basate sugli standard dei test Canon.
- Le informazioni sono soggette a modifiche senza preavviso, così come le specifiche e l'aspetto del prodotto.
- Le figure e le schermate riportate in questa guida potrebbero risultare leggermente diverse da quelle effettivamente visualizzate nell'apparecchiatura.
- Indipendentemente da quanto stabilito sopra, Canon non si assume la responsabilità riguardo ad alcuna perdita derivante dall'utilizzo di questo prodotto.

Solo per Unione Europea e SEE (Norvegia, Islanda e Liechtenstein)



Questi simboli indicano che il prodotto non può essere smaltito con i rifiuti domestici, ai sensi della Direttiva RAEE (2012/19/UE), della Direttiva sulle Batterie (2006/66/CE) e/o delle leggi nazionali che attuano tali Direttive.

Se sotto il simbolo indicato sopra è riportato un simbolo chimico, in osservanza della Direttiva sulle batterie, tale simbolo indica la presenza di un metallo pesante (Hg = Mercurio, Cd = Cadmio, Pb = Piombo) nella batteria o nell'accumulatore con un livello di

concentrazione superiore a una soglia applicabile specificata nella Direttiva sulle batterie. Il prodotto deve essere conferito a un punto di raccolta designato, ad esempio il rivenditore in caso di acquisto di un nuovo prodotto simile oppure un centro di raccolta autorizzato per il riciclaggio di rifiuti di apparecchiature elettriche ed elettroniche (RAEE) nonché di batterie e accumulatori. Un trattamento improprio di questo tipo di rifiuti può avere conseguenze negative sull'ambiente e sulla salute umana a causa delle sostanze potenzialmente nocive solitamente contenute in tali rifiuti.

La collaborazione dell'utente per il corretto smaltimento di questo prodotto contribuirà a un utilizzo efficace delle risorse naturali ed eviterà di incorrere in sanzioni amministrative ai sensi dell'art. 255 e successivi del Decreto Legislativo n. 152/06.

Per ulteriori informazioni sul riciclaggio di questo prodotto, contattare le autorità locali, l'ente responsabile della raccolta dei rifiuti, un rivenditore autorizzato o il servizio di raccolta dei rifiuti domestici, oppure visitare il sito www.canon-europe.com/weee, o www.canon-europe.com/battery.

ATTENZIONE

RISCHIO DI ESPLOSIONE IN CASO DI SOSTITUZIONE DELLA BATTERIA CON UN TIPO NON IDONEO.

SMALTIRE LE BATTERIE USATE CONFORMEMENTE ALLE NORME VIGENTI.

Per il funzionamento appropriato del prodotto, si consiglia di usare accessori Canon originali.

- Cavo interfaccia IFC-400PCU
- Cavo interfaccia IFC-200U
- Cavo interfaccia IFC-500U
- Cavo HDMI HTC-100

Simboli grafici riportati sull'apparecchiatura



Apparecchiatura di classe II



Corrente continua

Il numero del modello è PC2179 (incluso il modello del modulo WLAN WM227). Per individuare il modello in uso, controllare il codice che inizia con PC riportato sull'etichetta alla base della fotocamera o dietro lo schermo inclinabile verso l'alto.

Paesi e regioni in cui è consentito l'utilizzo di LAN wireless

- In alcuni paesi e in alcune regioni, l'utilizzo di LAN wireless è limitato e qualsiasi utilizzo illegale è punibile secondo le norme nazionali o locali. Per evitare di violare le norme relative a LAN wireless, visitare il sito Web di Canon per controllare in quali paesi è consentito l'utilizzo. Canon non si assume la responsabilità riguardo ad alcun problema derivante dall'utilizzo di LAN wireless in altri paesi e altre regioni.

Qualsiasi delle seguenti operazioni potrebbe comportare conseguenze penali:

- Alterazione o modifica del prodotto

- Rimozione delle etichette relative alle certificazioni dal prodotto

Non utilizzare la funzione LAN wireless del prodotto in prossimità di apparecchiature mediche o apparecchiature elettroniche di altro tipo.

L'utilizzo di tale funzione in prossimità di apparecchiature mediche o apparecchiature elettroniche di altro tipo potrebbe influire sul funzionamento dei dispositivi.

Con la presente, Canon Inc. dichiara che questa apparecchiatura è conforme alla direttiva 2014/53/UE.

Il testo completo della dichiarazione di conformità UE è disponibile al seguente indirizzo Internet: <http://www.canon-europe.com/ce-documentation>

Intervallo di frequenza Wi-Fi: 2401 Mhz - 2473 Mhz

Potenza di uscita massima Wi-Fi: 10,9 dBm

CANON EUROPA N.V. Bovenkerkerweg 59, 1185 XB Amstelveen, The Netherlands

CANON INC. 30-2, Shimomaruko 3-chome, Ohta-ku, Tokyo 146-8501, Japan

Alcuni logo di standard tecnici soddisfatti dalla fotocamera sono visualizzabili su schermo selezionando MENU ► scheda [4] ► [Visualizzaz. logo certificazioni].