

**Canon**

# EOS D60

## DIGITAL

**ISTRUZIONI**



Leggere attentamente queste istruzioni prima di utilizzare la fotocamera. Tenere la presente guida a portata per un'eventuale consultazione.

**Exif Print**



**ITALIANO**

# Grazie per aver scelto un prodotto Canon

La fotocamera digitale EOS D60 è un apparecchio reflex monobiettivo con messa a fuoco automatica a elevate prestazioni, dotato di un sensore CMOS ultra-fine da circa 6,3 milioni di pixel effettivi. La fotocamera è compatibile con tutti gli obiettivi EF Canon ed è stata progettata per scattare fotografie in modo facile e veloce. Le funzioni incluse consentono tutti i tipi di foto, dalla ripresa totalmente automatica al lavoro creativo di livello professionale. Come supporto di memorizzazione vengono utilizzate le schede CompactFlash (CF Tipo I e II).

Prima di utilizzare la fotocamera, leggere attentamente queste istruzioni per acquisire familiarità con le funzioni disponibili e le modalità operative corrette.

\* Si consiglia di utilizzare schede CF prodotte da Canon.

## Interferenze radio-televisive (Dichiarazione VCCI)

Questa fotocamera è un dispositivo informatico che non supera i limiti della Classe B per le interferenze elettromagnetiche (EMI), conformemente agli standard stabiliti dall'ente giapponese Voluntary Control Council for Interference by Information Technology Equipment (VCCI). Questo dispositivo può causare interferenze elettromagnetiche con la radio o la televisione quando viene utilizzato in prossimità di tali apparecchi. Leggere queste istruzioni per evitare interferenze con i suddetti dispositivi.

## Prova della fotocamera prima dell'uso

Prima di utilizzare la fotocamera, si raccomanda di provarla. Verificare che le immagini vengano memorizzate correttamente sulla scheda CF. Canon non può essere ritenuta responsabile di eventuali perdite o inconvenienti dovuti a malfunzionamenti della fotocamera o della scheda CF che determinano l'impossibilità di memorizzare o visualizzare le immagini sul computer.

## Informazioni sui copyright

Le leggi locali sul copyright potrebbero proibire l'uso di immagini di persone e determinati soggetti in contesti diversi da quello privato. Potrebbe inoltre essere proibito fotografare mostre e manifestazioni pubbliche.

- Canon e EOS sono marchi registrati di Canon Inc.
- Adobe e Photoshop sono marchi registrati di Adobe Systems Incorporated.
- CompactFlash è un marchio registrato di SanDisk Corporation.
- IBM PC/AT e Microdrive sono marchi o marchi registrati di International Business Machines.
- Macintosh è un marchio registrato di Apple Corporation negli Stati Uniti e in altri paesi.
- Tutti gli altri marchi sono di proprietà dei rispettivi produttori.

---

Questa fotocamera digitale supporta Exif 2.2 (denominato anche "Exif Print"). ExifPrint è uno standard per l'ottimizzazione delle comunicazioni tra la fotocamera digitale e le stampanti. Se si collega la fotocamera ad una stampante compatibile con Exif Print, i dati immagine acquisiti al momento dello scatto vengono utilizzati e ottimizzati per ottenere stampe di alta qualità.

# Controllo dell'apparecchiatura

Verificare che l'apparecchiatura e gli accessori elencati di seguito siano inclusi nella confezione della fotocamera. Qualora alcuni componenti risultassero mancanti, contattare il rivenditore presso cui è stata acquistata la fotocamera.

- 
- Fotocamera EOS D60** (completa di coperchio del corpo macchina e batterie di backup al litio per data e ora)
  - Paraocchi Eb**
  - Batteria ricaricabile BP-511**
  - Adattatore di alimentazione compatto CA-PS400**
  - Accoppiatore CC DR-400**
  - Cavo di interfaccia IFC-200PCU**
  - Cavo video VC-100**
  - Cinghia a tracolla EW-100DB** (con coperchio dell'oculare mirino)

- 
- Disco per fotocamera digitale EOS**
  - Disco Adobe Photoshop LE**

- 
- Istruzioni EOS D60** (questo documento)
  - Istruzioni per il software EOS D60**  
Istruzioni di installazione del software che consente di trasferire su un computer le immagini memorizzate nella fotocamera, modificare le immagini RAW e configurare i parametri di elaborazione.
  - Istruzioni per la batteria ricaricabile BP-511**

- 
- Scheda di garanzia**
  - Guida rapida al funzionamento**
  - Accessori EOS D60**  
Presentazione degli accessori principali di EOS D60.

- 
- \* Scheda CF non inclusa. Acquistarla separatamente. Si consiglia di acquistare schede CF prodotte da Canon.
  - \* Per microdrive si intende un supporto di memorizzazione ad alta capacità che utilizza un disco rigido e garantisce costi per megabyte ridotti. Tuttavia, rispetto a una scheda CF dotata di memoria flash, è sensibile alle vibrazioni e agli urti. Quando si utilizza un microdrive, è importante non sottoporre la fotocamera a vibrazioni, scosse o urti durante la memorizzazione o la visualizzazione delle immagini.

# Sommario

## Introduzione

Controllo dell'apparecchiatura .....	3
Precauzioni per l'uso .....	10
Guida rapida .....	12
Nomenclatura .....	14
Simboli utilizzati nel manuale .....	20

## 1 Operazioni preliminari ..... 21

Carica della batteria ricaricabile .....	22
Inserimento e rimozione della batteria ricaricabile .....	24
Inserimento della batteria ricaricabile ..	24
Icane del livello della batteria .....	24
Rimozione della batteria ricaricabile ..	25
Uso dell'alimentazione a corrente ....	26
Montaggio e rimozione dell'obiettivo ..	27
Montaggio dell'obiettivo .....	27
Rimozione dell'obiettivo .....	27
Installazione di una scheda CF .....	28
Rimozione di una scheda CF .....	28
Operazioni di base .....	29
Interruttore principale .....	29
Pulsante di scatto .....	29
Uso delle ghiera elettroniche .....	30
Monitor LCD .....	31
Funzioni e impostazioni del menu ..	32
<b>MENU</b> Impostazione della data e dell'ora .....	34
Regolazione diottrica nel mirino ....	36
Come impugnare la fotocamera .....	36

## 2 Modalità di scatto automatiche ... 37



<input type="checkbox"/> Scatto di foto completamente automatico .....	38
Flash automatico incorporato .....	39
Luce ausiliaria AF .....	39
Controllo immediato dell'immagine ....	40
☑ Controllo dell'immagine in modalità PLAY .	40
<b>MENU</b> Controllo dell'immagine dopo lo scatto .....	41
<b>MENU</b> Tempo di revisione delle immagini ...	42
🗑 Cancellazione di un'immagine memorizzata (Immagine singola) .....	43
📷 Modalità Ritratto .....	44

🏞 Modalità Panorama .....	45
👤 Modalità Soggetti ravvicinati .....	46
🏃 Modalità Sport .....	47
🌃 Modalità Ritratto notturno .....	48



## 3 Operazioni avanzate ..... 49

<b>MENU</b> Selezione della qualità .....	50
<b>MENU</b> Sensibilità ISO .....	51
<b>MENU</b> Impostazione dei parametri di elaborazione .....	52
AF Selezione della modalità AF .....	54
AF One-Shot per soggetti immobili ..	55
AF AI Servo per soggetti in movimento .	56
AF AI Focus .....	56
☑ Selezione del punto AF .....	57
Messa a fuoco di soggetti decentrati ..	58
Soggetti difficili da mettere a fuoco ....	59
📷 Messa a fuoco manuale .....	59
<b>INFO</b> Controllo delle impostazioni della fotocamera .....	60
📷 Selezione di una modalità di lettura ..	61
Modalità di lettura .....	62
Selezione di una modalità motore .....	63
<b>WB</b> Impostazione del bilanciamento del bianco .....	64
Impostazioni del bilanciamento del bianco ..	65
<b>MENU</b> Impostazione del bilanciamento del bianco personalizzato .....	66
Illuminazione del display LCD 67	
<b>P</b> AE Programma .....	68
<b>Tv</b> AE a priorità dei tempi .....	70
<b>Av</b> AE a priorità dei diaframmi .....	72
Controllo della profondità di campo ...	73
<b>M</b> Esposizione manuale .....	74
<b>A-DEP</b> AE a priorità della profondità di campo automatica .....	76
Impostazione della compensazione dell'esposizione .....	77
<b>MENU</b> Bracketing automatico dell'esposizione .....	78
✳ Blocco AE .....	80
📷 Autoscatto .....	81
Uso del coperchio dell'oculare mirino ...	82
Esposizione posa (posa B) .....	83
Blocco dello specchio .....	84

**4 Uso del flash ..... 85**

Uso del flash incorporato .....	86
nella zona di base .....	86
nella zona creativa .....	86
Copertura del flash incorporato .....	87
Impostazioni del tempo di sincronizzazione del flash e del diaframma .....	87
<b>MENU</b> Riduzione dell'effetto occhi rossi .....	89
* Blocco FE .....	90
 Compensazione dell'esposizione flash ...	91
Fotografare con uno Speedlite 550EX specifico per EOS ..	92
Flash in automatismo totale .....	93
Fotografia con il flash in altre modalità di scatto .....	93
 Sincronizzazione ad alta velocità (Flash FP) .....	94
FEB (Bracketing dell'esposizione con il flash) .....	94
* Blocco FE .....	95
 Compensazione dell'esposizione flash .....	95
Modellazione flash .....	95
Scatto con flash automatico E-TTL multi-flash a distanza .....	95
Uso di flash di altri produttori .....	96
Speedlite TTL e A-TTL .....	96

**5 Riproduzione e cancellazione delle immagini memorizzate . 97**

Visualizzazione di immagini memorizzate .....	98
 Visualizzazione di una singola immagine .....	98
 Visualizzazione dell'indice .....	98
 Visualizzazione di immagini ingrandite .....	99
<b>JUMP</b> Scorrimento delle immagini .....	99
<b>INFO</b> . Attivazione e disattivazione della visualizzazione delle informazioni .....	100
<b>MENU</b> Riproduzione automatica delle immagini memorizzate (Riproduzione auto) .....	101

<b>MENU</b> Rotazione di un'immagine .....	102
<b>MENU</b> Protezione di un'immagine .....	103
 Cancellazione delle immagini (Tutte le immagini) .....	104
<b>MENU</b> Formattazione della scheda CF ..	105
<b>MENU</b> Ordine di stampa .....	106
Selezione delle immagini per la stampa .	107
Tipo di stampa .....	109
Stampa della data .....	110
Stampa del numero di file .....	111
Collegamento ad un apparecchio televisivo .....	112
Sostituzione della batteria della data e dell'ora .....	113
<b>MENU</b> Sistema di numerazione dei file ..	114
<b>MENU</b> Pulizia dell'elemento CMOS per l'elaborazione di immagini .....	115

**6 Impostazioni delle funzioni del menu .. 117**

<b>MENU</b> Elenco delle funzioni del menu ..	118
Impostazioni delle funzioni di personalizzazione .....	122

**7 Informazioni di riferimento .... 128**

Terminologia di base .....	128
Tabella delle funzioni disponibili .....	131
Modalità AF e modalità motore .....	131
Avvisi di esposizione .....	132
Effetti del blocco AE su diverse combinazioni di selezione dei punti AF e di metodi di lettura .....	133
Linea di programma .....	133
Letture del tempo di scatto e del valore del diaframma .....	134
Elenco dei messaggi .....	135
Codici di errore .....	135
Risoluzione dei problemi .....	136
Accessori principali (opzionali) .....	138
Diagramma del sistema .....	140
Caratteristiche tecniche .....	142
Indice .....	146

## EOS D60

Questo dispositivo è conforme alle norme FCC, parte 15. Il funzionamento è soggetto alle seguenti condizioni: (1) l'apparecchiatura non deve causare interferenze dannose e (2) deve tollerare eventuali interferenze, incluse quelle che potrebbero causare il malfunzionamento della apparecchiatura stessa.

Nota: Questa apparecchiatura è stata sottoposta a test ed è risultata conforme ai limiti stabiliti per i dispositivi digitali di classe B, riportati nella Parte 15 delle norme FCC. Questi limiti hanno lo scopo di garantire una protezione adeguata contro le interferenze dannose che possono originarsi nei centri abitati. Questa apparecchiatura genera, usa e può emanare energia in radiofrequenza; se non viene installata e utilizzata in conformità alle istruzioni, può causare interferenze alle comunicazioni radio. Non è comunque garantita l'assenza di interferenze in alcune installazioni. Qualora l'apparecchiatura dovesse provocare interferenze nella ricezione radiofonica o televisiva, situazione verificabile spegnendo e riaccendendo l'apparecchio, si consiglia di correggere l'interferenza in uno dei seguenti modi:

- Riorientare o riposizionare l'antenna ricevente.
- Aumentare la distanza tra l'apparecchiatura e il ricevitore.
- Collegare l'apparecchiatura ad una presa di un circuito diverso da quello a cui è collegato il ricevitore.
- Rivolgersi al rivenditore o a un tecnico radiotelevisivo per assistenza.

Con questa apparecchiatura è necessario utilizzare il cavo con nucleo di ferrite fornito con la fotocamera digitale per garantire la conformità con i limiti di Classe B delle regole FCC, Titolo B, Parte 15.

Non apportare alcuna modifica all'apparecchiatura, salvo per quanto espressamente specificato nel manuale. La mancata osservanza di questa indicazione può comportare la richiesta di sospensione dell'uso dell'apparecchiatura.

Canon U.S.A. Inc.  
One Canon Plaza, Lake Success, N.Y. 11042, U.S.A.  
N.ro telefonico (516)328-5600



Il marchio **CE** indica la conformità alle direttive dell'Unione Europea (UE).



Questo marchio indica che il prodotto è conforme alle norme australiane EMC.

## NORME DI SICUREZZA

- Prima di utilizzare la fotocamera, leggere attentamente le norme di sicurezza riportate di seguito. Accertarsi sempre che la fotocamera funzioni in modo corretto.
- Le norme di sicurezza riportate di seguito intendono garantire un uso corretto e sicuro della fotocamera e dei suoi accessori, evitando lesioni o danni a persone o al dispositivo stesso.
- Il termine “dispositivo” si riferisce principalmente alla fotocamera e agli accessori per l'alimentazione.

## AVVERTENZE

- Non rivolgere la fotocamera o l'obiettivo smontato verso la luce solare o altre fonti luminose per evitare lesioni agli occhi.
- Conservare il dispositivo lontano dalla portata dei bambini. Eventuali danni alla fotocamera o alle batterie in presenza di un bambino potrebbero provocare lesioni personali anche gravi. Inoltre, il posizionamento della cinghia a tracolla intorno al collo di un bambino potrebbe provocarne il soffocamento.
- Assicurarsi che la batteria CR2025 al litio utilizzata per la fotocamera sia lontano dalla portata dei bambini. Se un bambino ingerisce la batteria, consultare immediatamente il medico.
- Per evitare il rischio di scosse elettriche ad alta tensione, non disassemblare né modificare alcuna parte del dispositivo. Il controllo dei componenti interni, le modifiche o eventuali riparazioni devono essere eseguiti da personale qualificato, autorizzato dal distributore della fotocamera o dal supporto clienti Canon.
- Per evitare il rischio di scosse elettriche ad alta tensione, non toccare le parti interne del dispositivo fuoriuscite in seguito a danneggiamento. Consultare immediatamente il distributore della fotocamera o il supporto clienti Canon.
- In caso di emissione di fumo o di esalazioni nocive, interrompere l'uso della fotocamera per evitare il rischio di incendi o scosse elettriche. Impostare l'interruttore principale su OFF e rimuovere immediatamente la batteria oppure disinserire il cavo di alimentazione dalla presa elettrica. Contattare il distributore della fotocamera o il supporto clienti Canon più vicino.
- Non utilizzare il dispositivo in seguito a caduta o al danneggiamento del telaio esterno per evitare il rischio di incendi o scosse elettriche. Impostare l'interruttore principale su OFF e rimuovere immediatamente la batteria oppure disinserire il cavo di alimentazione. Contattare il distributore della fotocamera o il supporto clienti Canon più vicino.
- Evitare che il dispositivo venga immerso in acqua o altri liquidi. Poiché la fotocamera non è idrorepellente, evitare che sostanze liquide penetrino nella parte interna. Se la parte esterna si bagna o viene esposta ad aria salmastra, asciugarla con un panno morbido e assorbente. Se acqua o altre sostanze dovessero penetrare nella fotocamera, impostare immediatamente l'interruttore principale su OFF e rimuovere la batteria oppure disinserire il cavo di alimentazione. Se si continua ad utilizzare la fotocamera, potrebbe verificarsi il rischio di incendi o scosse elettriche. Contattare il distributore della fotocamera o il supporto clienti Canon più vicino.
- Non utilizzare sostanze contenenti alcool, benzene, diluenti o altre sostanze a base di solvente organico per la pulizia della fotocamera.
- Non tagliare, danneggiare o modificare il cavo di alimentazione, né collocarvi sopra oggetti pesanti per evitare il rischio di cortocircuiti che potrebbero provocare incendi o scosse elettriche. Se il cavo di alimentazione è danneggiato, è necessario sostituirlo.

- Non utilizzare sostanze contenenti alcool, benzene, diluenti o altre sostanze infiammabili per la pulizia della fotocamera per evitare il rischio di incendi.

---

- Non tagliare, danneggiare o modificare il cavo di alimentazione dell'adattatore, né collocarvi sopra oggetti pesanti per evitare il rischio di cortocircuiti che potrebbero provocare incendi o scosse elettriche. Se il cavo di alimentazione dell'adattatore è danneggiato, è necessario sostituirlo.

---

- Per evitare scosse elettriche, non toccare il cavo di alimentazione con le mani bagnate. Quando si disinserisce il cavo, tenere ferma la parte rigida della presa. Se si tira la parte flessibile del cavo, è possibile che questo venga danneggiato o che vengano esposti i fili e la parte isolante provocando il rischio di incendi o scosse elettriche.

---

- L'uso di fonti di alimentazione non espressamente raccomandate per questa fotocamera potrebbe provocare surriscaldamento, deformazione, incendi, scosse elettriche o rischi di altro tipo. Utilizzare solo gli accessori consigliati per l'alimentazione.

---

- Spegnere il computer e scollegare il cavo di alimentazione prima di provare a collegare il cavo di interfaccia, in modo da evitare il rischio di scosse elettriche.

---

- Non collocare le batterie vicino a fonti di calore, non esporle direttamente alle fiamme o al calore né immergerle nell'acqua. Ciò potrebbe danneggiare le batterie e provocare la perdita di liquidi corrosivi, scosse elettriche, esplosioni o gravi lesioni personali.

---

- Per evitare il rischio di lesioni personali dovute a esplosioni, non smontare, modificare o scaldare la batteria. Se parti del corpo, ad esempio bocca e occhi o vestiti vengono a contatto con le parti interne di una batteria, sciacquarle immediatamente con acqua e consultare subito il medico.

---

- Evitare di far cadere le batterie o sottoporle ad urti violenti che potrebbero danneggiarne il rivestimento e causare la perdita di liquidi nonché lesioni personali.

---

- Per evitare surriscaldamento, ustioni o altre lesioni, non provocare cortocircuiti toccando le parti terminali delle batterie con oggetti metallici, ad esempio portachiavi. Utilizzare la custodia fornita in dotazione per trasportare o conservare la batteria ricaricabile.

---

- Prima di procedere allo smaltimento di una batteria, ricoprire i terminali con un nastro o altro tipo di isolante per evitare il contatto diretto con altri oggetti. L'eventuale contatto con i componenti metallici di altri oggetti nei contenitori di rifiuti potrebbe provocare incendi o esplosioni. Si consiglia di eliminare le batterie utilizzando i contenitori per la raccolta differenziata disponibili nell'area di residenza.

---

- L'uso di batterie non espressamente raccomandate per questa fotocamera può causare esplosioni o perdite di liquidi e dar luogo a incendi, lesioni e danni agli ambienti circostanti. Utilizzare solo le batterie e gli accessori consigliati.

---

- Utilizzare solo l'adattatore di alimentazione compatto per caricare la batteria ricaricabile BP-511. L'uso di caricatori non espressamente consigliati potrebbe provocare surriscaldamento, deformazioni, incendi o scosse elettriche.

---

- Per evitare incendi o altri rischi, scollegare l'adattatore di alimentazione compatto dalla fotocamera e dalla presa elettrica una volta terminata la ricarica e quando la fotocamera non è in uso.

---

- Il terminale per la fotocamera del cavo dell'adattatore compatto è destinato all'uso esclusivo con EOS D60. Per evitare incendi o altri rischi, non utilizzarlo con altri prodotti o batterie.



## PRECAUZIONI

- Evitare di utilizzare, riporre o conservare il dispositivo in luoghi esposti alla luce solare diretta oppure soggetti a temperature elevate, ad esempio il cruscotto o il bagagliaio di una macchina. L'esposizione a fonti luminose intense o al calore può provocare incendi, ustioni o altre lesioni personali dovute a surriscaldamento, esplosione delle batterie o fuoriuscita di liquidi. Le temperature elevate potrebbero causare inoltre la deformazione del rivestimento. Quando si utilizza l'adattatore di alimentazione compatto per caricare le batterie o alimentare la fotocamera, accertarsi che la ventilazione sia adeguata.
- Per evitare il rischio di incendi, scosse elettriche o altri danni, non riporre la fotocamera in luoghi umidi o polverosi.
- Quando si trasporta la fotocamera tenendola per la cinghia da polso o a tracolla, evitare di sottoporre il dispositivo a urti o movimenti violenti che potrebbero provocare lesioni personali o danneggiare la fotocamera.
- Per evitare il rischio di ustioni, non coprire il flash con le mani quando si scattano le foto, né toccare la superficie del flash dopo aver scattato diverse foto in rapida successione.

## Prevenzione di malfunzionamenti

### In caso di campi magnetici

Per evitare malfunzionamenti o il danneggiamento dei dati delle immagini, non collocare la fotocamera vicino a dispositivi elettrici o ad altri apparecchi che generano campi elettromagnetici.

### In caso di problemi dovuti alla formazione di condensa

Se la fotocamera viene spostata improvvisamente da un ambiente caldo ad uno più freddo, è possibile che si formi della condensa (gocce d'acqua) sulla superficie esterna ed interna del dispositivo. Per evitare questo fenomeno, si consiglia di riporre la fotocamera in un contenitore ermetico di plastica a tenuta stagna e attendere che si adatti alla variazione di temperatura prima di estrarla.

### In caso di condensa all'interno della fotocamera

Se si rileva la presenza di condensa, interrompere immediatamente l'utilizzo della fotocamera per evitare di danneggiarla. Rimuovere la scheda CF e la batteria, o il cavo di alimentazione se collegato, dalla fotocamera e attendere che l'umidità evapori completamente prima di utilizzarla di nuovo.

### Inattività prolungata

Quando si prevede di non utilizzare la fotocamera per un lungo periodo, rimuovere la batteria (fatta eccezione per le batterie a bottone CR2025 al litio) e conservare il dispositivo in un luogo sicuro. Se la fotocamera viene riposta senza estrarre la batteria, questa esaurirà la carica e potrebbe danneggiare il dispositivo.

## Funzioni di sicurezza e misure preventive

- Se la spia di accesso alla scheda CF lampeggia, non rimuovere la scheda. Quando la spia lampeggia, è in corso la lettura e la scrittura dei dati sulla scheda: se la scheda viene estratta durante questa operazione, potrebbe danneggiarsi.
- Non utilizzare cavi diversi da quelli forniti con la fotocamera. Per evitare malfunzionamenti, utilizzare solo il cavo di interfaccia fornito per collegare la fotocamera al computer.

# Precauzioni per l'uso

## Fotocamera

- (1) Questa fotocamera è uno strumento di alta precisione. Evitare di farla cadere e non sottoporla a urti.
- (2) La fotocamera non è idrorepellente e non deve pertanto essere utilizzata nell'acqua. Se il dispositivo dovesse bagnarsi accidentalmente, rivolgersi subito al rivenditore Canon più vicino. Asciugare eventuali gocce d'acqua con un panno asciutto e pulito. Se la fotocamera è stata esposta ad aria salmastra, strofinarla con un panno inumidito.
- (3) Non lasciare la fotocamera vicino a dispositivi che generano campi magnetici, ad esempio magneti o motori elettrici. Non utilizzare o lasciare la fotocamera in zone in cui vengono generati forti segnali elettromagnetici, ad esempio vicino a ripetitori di onde elettroniche poiché ciò potrebbe provocarne il malfunzionamento e la distruzione delle immagini memorizzate.
- (4) Non lasciare la fotocamera in luoghi esposti a calore eccessivo, ad esempio in macchina. Le temperature elevate possono danneggiare la fotocamera.
- (5) La fotocamera contiene circuiti di alta precisione. Non smontare la fotocamera né provare a ripararla.
- (6) Per rimuovere la polvere dall'obiettivo, dal mirino, dallo specchio o dallo schermo di messa a fuoco, utilizzare una normale pompetta ad aria disponibile in commercio. Non utilizzare detergenti contenenti solventi organici per pulire il corpo della fotocamera o l'obiettivo. Se è necessaria una pulizia approfondita, contattare il rivenditore Canon di zona.
- (7) Non toccare i contatti elettrici con le mani poiché potrebbero corrodersi compromettendo il funzionamento della fotocamera.
- (8) Se la fotocamera viene spostata improvvisamente da un ambiente caldo a uno freddo, è possibile che si formi condensa sulla superficie esterna ed interna del dispositivo. Per evitare questo fenomeno, si consiglia di riporre la fotocamera in un contenitore ermetico di plastica a tenuta stagna e attendere che si adatti alla variazione di temperatura prima di estrarla.
- (9) Non utilizzare la fotocamera se si è formata della condensa poiché potrebbe danneggiarsi. Rimuovere la scheda CF e la batteria dalla fotocamera e attendere l'evaporazione della condensa prima di utilizzarla di nuovo.
- (10) Se si prevede di non utilizzare la fotocamera per un lungo periodo, rimuovere la batteria e riporre il dispositivo in un luogo fresco, asciutto e ben ventilato. Durante il periodo di inattività, far scattare l'otturatore periodicamente per verificarne il funzionamento.
- (11) Non conservare la fotocamera in ambienti in cui vengono conservati prodotti chimici, ad esempio laboratori.
- (12) Prima di utilizzare la fotocamera dopo un lungo periodo di inattività, controllare i componenti. Se si desidera utilizzare la fotocamera in occasioni importanti, ad esempio un viaggio, si consiglia di sottoporre il dispositivo ad un controllo per verificare il funzionamento dei componenti. Il controllo può essere effettuato personalmente oppure da un rivenditore Canon di fiducia.

## Display e monitor LCD

- (1) I display LCD vengono realizzati utilizzando tecnologie di alta precisione. È tuttavia possibile che sullo schermo compaiano dei puntini di colore nero, rosso o verde. Questa situazione rientra nel normale range del 99,98% relativo agli elementi di immagine validi e non è di per sé indice di malfunzionamento. Tali difetti di visualizzazione non hanno alcun effetto negativo sulle immagini memorizzate.
- (2) Non esercitare pressione sul display LCD né sottoporlo a urti poiché ciò potrebbe danneggiarlo.

- (3) Per pulire il display LCD, utilizzare una normale pompetta ad aria disponibile in commercio o strofinarlo con un panno morbido facendo attenzione a non graffiare lo schermo. Per una pulizia più accurata, rivolgersi al rivenditore Canon di zona.
- (4) In genere, i display LCD reagiscono lentamente se utilizzati a basse temperature e possono oscurarsi ad alte temperature. Lo stato normale del display viene ripristinato non appena la fotocamera viene utilizzata a temperatura ambiente.

## Batteria al litio per data e ora

- (1) Conservare le batterie al litio lontano dalla portata dei bambini. Le batterie contengono sostanze chimiche molto pericolose. Se la batteria viene ingerita accidentalmente, consultare immediatamente il medico.
- (2) Per evitare cortocircuiti, non utilizzare strumenti metallici, ad esempio delle pinze, per prendere la batteria.
- (3) Non smontare o scaldare la batteria poiché ciò potrebbe provocarne la rottura.

## Scheda CF

- (1) La scheda CF è un dispositivo di precisione. Evitare di farla cadere e di sottoporla a vibrazioni perché ciò potrebbe causare la perdita delle immagini memorizzate.
- (2) Non conservare né utilizzare la scheda CF in prossimità di oggetti che generano campi magnetici, ad esempio TV, altoparlanti e magneti o in luoghi soggetti a elettricità statica. Ciò potrebbe causare la perdita delle immagini memorizzate.
- (3) Non lasciare le schede CF in luoghi esposti alla luce solare diretta o vicino a fonti di calore. Ciò potrebbe causare la deformazione delle schede e renderle inutilizzabili.
- (4) Non versare liquidi sulle schede CF.
- (5) Conservare sempre le schede CF in una custodia per proteggere i dati memorizzati.
- (6) Utilizzare solo le schede CF consigliate da Canon. In caso contrario, potrebbe non essere possibile memorizzare o riprodurre le immagini.
- (7) Non piegare le schede CF né sottoporle a urti violenti.
- (8) Non conservare le schede CF in luoghi caldi, polverosi o umidi né in ambienti soggetti a elettricità statica o a campi magnetici.

## Contatti elettrici dell'obiettivo

Dopo aver rimosso l'obiettivo dalla fotocamera, montarvi gli appositi coperchi oppure appoggiarlo con l'estremità posteriore rivolta verso l'alto in modo da non graffiare la superficie dell'obiettivo e i contatti elettrici.

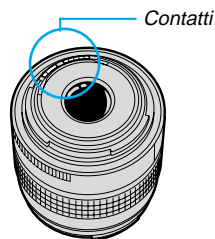

# Guida rapida

I numeri delle pagine di riferimento sono indicati da (→\*\*).

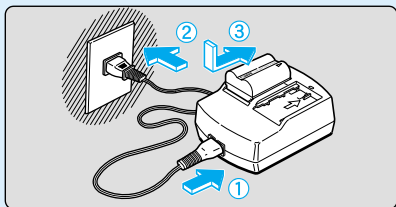

## 1 Caricare la batteria ricaricabile.

Collegare il cavo di alimentazione all'adattatore, quindi inserire la batteria. Quando la batteria è carica, la spia smette di lampeggiare e rimane fissa. La carica completa di una batteria ricaricabile richiede circa 90 minuti. (→22)

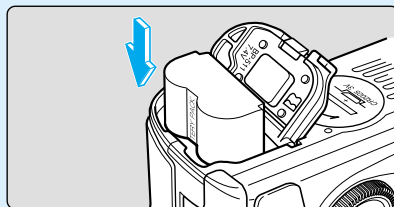

## 2 Inserire la batteria ricaricabile.

Aprire il coperchio del vano batterie e far scorrere la batteria ricaricabile finché non si blocca. Spingere il coperchio finché non si avverte uno scatto. (→24)

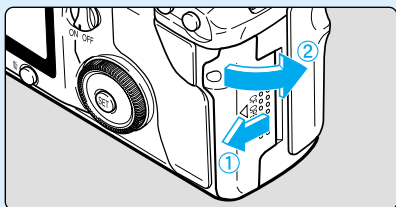

## 5 Aprire il coperchio dell'alloggiamento della scheda CF.

Far scorrere il coperchio nella direzione indicata dalla freccia, quindi aprirlo. (→28)

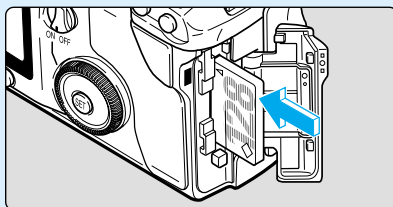

## 6 Inserire una scheda CF (opzionale).

Dopo aver inserito la scheda CF, chiudere il coperchio. (→28)

- Si consiglia di utilizzare schede CF prodotte da Canon.



## 9 Mettere a fuoco il soggetto.

Guardare nel mirino e posizionare il punto AF sul soggetto. Premere il pulsante di scatto a metà corsa per regolare la messa a fuoco. (→29)

- Il punto AF che raggiunge il fuoco lampeggia in rosso.
- In condizioni di luce scarsa o se il soggetto è in controcultura, il flash incorporato si attiva automaticamente. (→86)

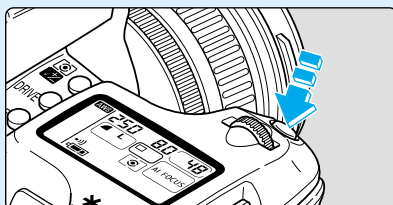

## 10 Scattare la foto.

Premere il pulsante di scatto fino in fondo. (→29)

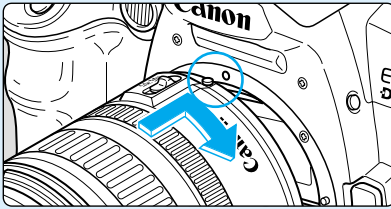

- 3 Montare l'obiettivo.**  
Allineare i punti rossi sull'obiettivo e sulla fotocamera e girare l'obiettivo nella direzione indicata dalla freccia nella figura finché non scatta in posizione. (→27)

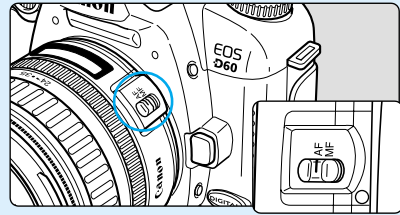

- 4 Impostare l'interruttore della modalità di messa a fuoco dell'obiettivo su AF.**  
(→27)

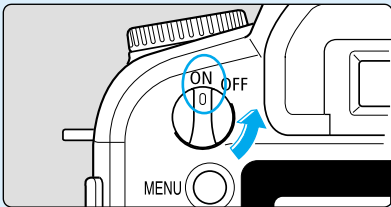

- 7 Accendere la fotocamera.**  
Ruotare l'interruttore principale su <ON>. (→29)

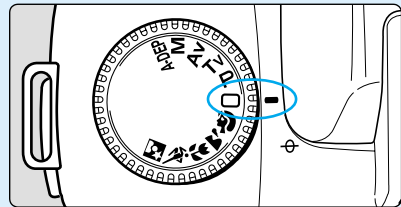

- 8 Impostare la ghiera delle modalità su <P> (Automatismo totale).**  
(→38)

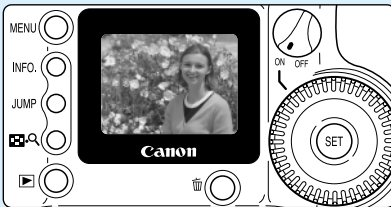

- 11 Controllare l'immagine.**  
L'immagine resta visualizzata per circa due secondi dopo lo scatto. (→40)



- Per controllare le altre immagini acquisite, vedere le sezioni "Controllo immediato dell'immagine" (→40) e "Visualizzazione delle immagini memorizzate". (→98)
- Per eliminare le immagini, vedere "Cancellazione di un'immagine memorizzata (Singola immagine)". (→43)

# Nomenclatura

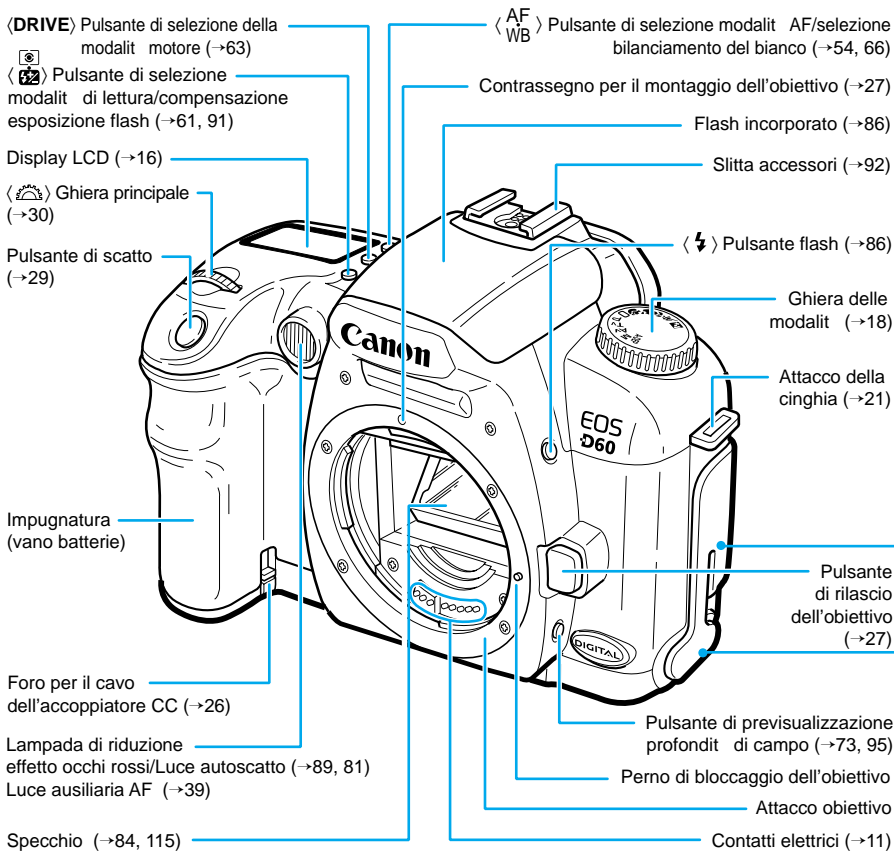

## Coperchio

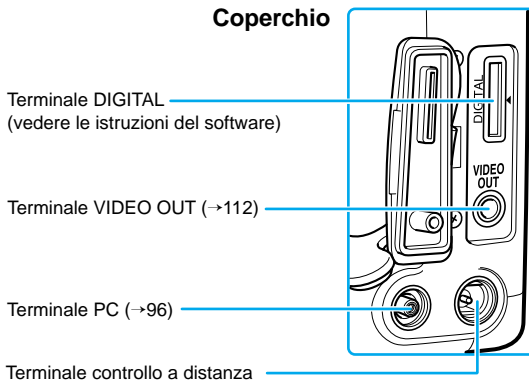

I numeri delle pagine di riferimento sono indicati da (→\*\*).

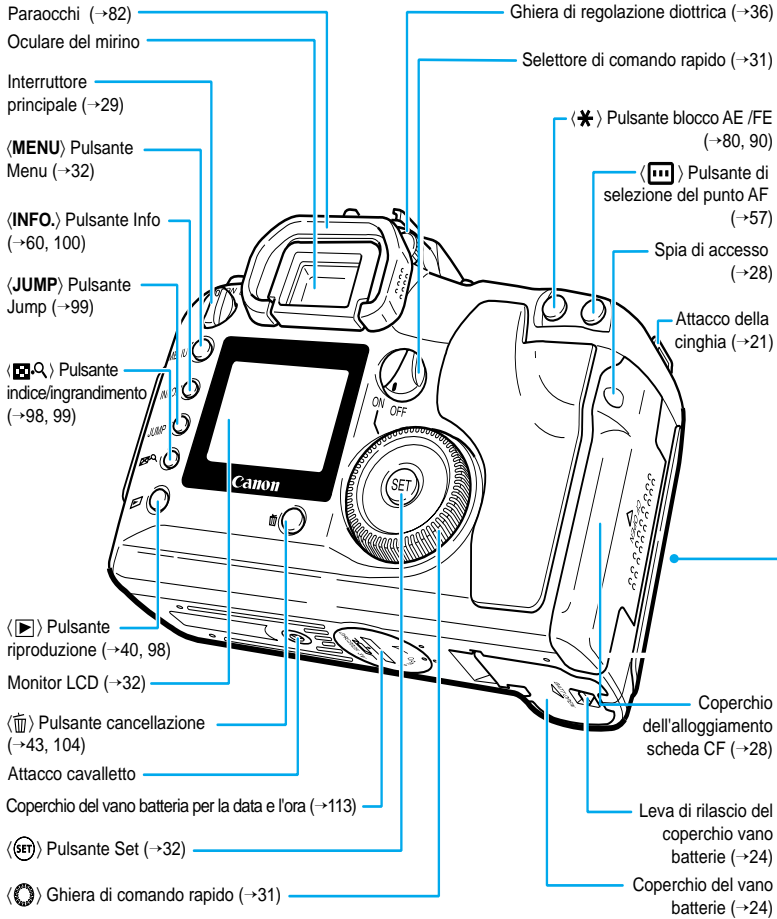

### Coperchio dell'alloggiamento scheda CF

Alloggiamento scheda CF (supporta schede di tipo 1 e 2)

Pulsante di espulsione della scheda CF

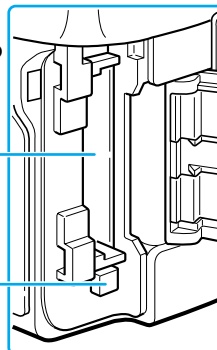

## Display LCD

Tempo di scatto (4000- 30", bulb)

Elaborazione dati (bu59)

Avviso livello batteria data e ora (C BC)

Avviso di pulizia (RC)

Parametri (PR- 1- PR-3)

Sensibilit ISO (100-1000)

Avviso scheda CF non inserita (no CF)

Avviso scheda CF piena (FULL CF)

Avviso errore scheda CF (Err CF)

Punto AF (o o o)

Codice di errore (Err 01-99)

Pulizia (CLEAN)

Qualit

L ▲ Alta/Fine

L ▲ Alta/Normale

M ▲ Media/Fine

M ▲ Media/Normale

S ▲ Bassa/Fine

S ▲ Bassa/Normale

**RAW** RAW

Modalit

bilanciamento  
del bianco

**AWB** Automatico

☀ Luce naturale

☁ Nuvoloso

☀ Tungsteno

☀ Fluorescente

⚡ Flash

☑ Personalizzato

**C.Fn** Funzione di  
personalizzazione

🔊 Cicalino

🔋 Controllo batterie

👁️ Riduzione effetto occhi rossi

⚡ Compensazione dell'esposizione flash

Valore del diaframma (00-9.1)

Modalit motore

📷 Scatto singolo

📷 Scatto continuo

🔄 Autoscatto

Scatti restanti (999-0)

Contatore autoscatto (10-1)

Tempo di esposizione

posa (0-999)

Sensibilit ISO (150)

Modalit AF

AF ONE SHOT

AF AI FOCUS

AF AI SERVO

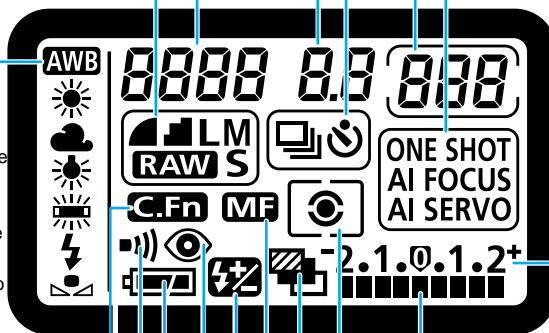

Scala del livello di  
esposizione

Livello di esposizione

Valore di compensazione  
dell'esposizione

Livello AEB

Valore di compensazione  
dell'esposizione flash

Stato di scrittura della scheda CF

Modalit di lettura

📷 Lettura valutativa

📷 Lettura parziale

📷 Lettura media pesata al centro

📷 AEB

**MF** Messa a fuoco manuale

Nell'illustrazione viene riportato il display LCD con tutte le icone e gli indicatori. Durante l'uso dell'apparecchio, gli elementi visualizzati variano in base alle impostazioni della fotocamera.



# Informazioni sul mirino

Nuovo schermo laser smerigliato

Punti AF  
(visualizzazione sovrapposta)

Cerchio di lettura parziale

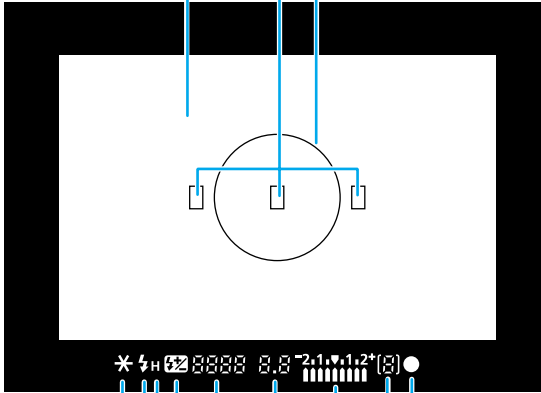

Blocco AE/FE  
AEB in corso

Indicatore flash pronto  
Avviso sottoesposizione blocco FE

Sincronizzazione ad alta  
velocit (Flash FP)

Compensazione dell'esposizione  
flash

Tempo di scatto (4000 - 30", bulb)  
Blocco FE (FE L)  
Elaborazione dati (buSB)

Valore del diaframma (00-9:)

Indicatore di conferma  
della messa a fuoco

Numero massimo di scatti durante  
lo scatto continuo (8 - 8)  
Scatti restanti nella scheda CF  
(8) - (8)

Livello di esposizione  
Valore di compensazione dell'esposizione  
Livello AEB  
Valore di compensazione dell'esposizione flash  
Indicatore della lampada di riduzione effetto  
occhi rossi

Avviso scheda CF piena (FULL CF)  
Avviso errore scheda CF (Err CF)  
Avviso scheda CF non inserita (no CF)

Nell'illustrazione viene riportato il display LCD con tutte le icone e gli indicatori. Durante l'uso dell'apparecchio, gli elementi visualizzati variano in base alle impostazioni della fotocamera.

## Ghiera delle modalità

La ghiera delle modalità può essere suddivisa in due zone.

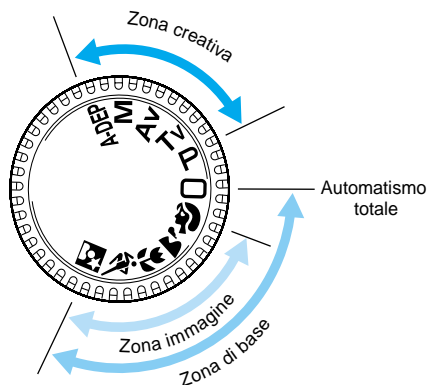

### ① Zona di base

- È sufficiente premere il pulsante di scatto.

**□** : **Automatismo totale** (→38)

Le impostazioni per lo scatto delle fotografie vengono selezionate automaticamente.

#### Zona immagine

Consente di scattare foto in situazioni specifiche utilizzando la modalità automatica.

- : Ritratto (→44)
- : Panorama (→45)
- : Soggetti ravvicinati (→46)
- : Sport (→47)
- : Ritratto notturno (→48)

### ② Zona creativa

Consente di selezionare varie impostazioni.

- P** : AE Programma (→68)
- Tv** : AE a priorità dei tempi (→70)
- Av** : AE a priorità dei diaframmi (→72)
- M** : Esposizione manuale (→74)
- A-DEP** : AE a priorità della profondità di campo automatica (→76)

I numeri delle pagine di riferimento sono indicati da (→\*\*\*)

# Adattatore di alimentazione compatto CA-PS400

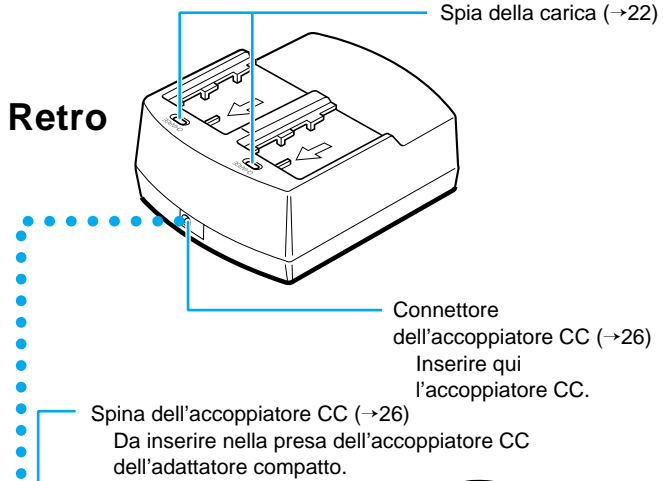
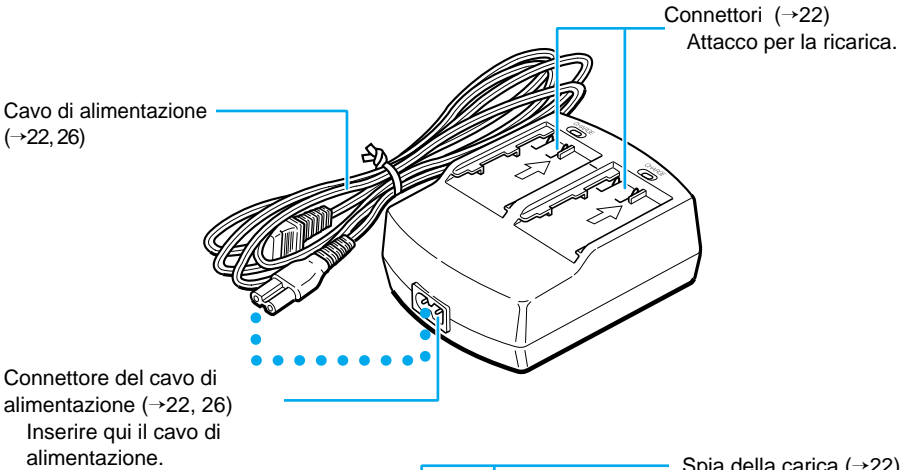

## Accoppiatore CC DR-400

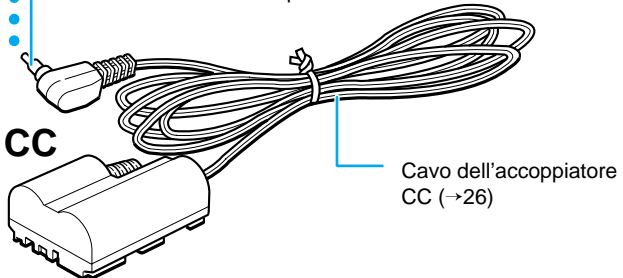

# Simboli utilizzati nel manuale

- Le procedure descritte nel presente manuale prevedono l'accensione della fotocamera. Prima di eseguire qualsiasi operazione, verificare che l'interruttore principale sia impostato su <ON> .

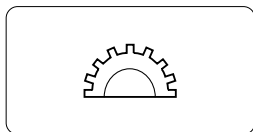

- In questo manuale, l'icona <🔧> indica la ghiera principale.

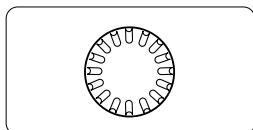

- In questo manuale, l'icona <🔍> indica la ghiera di comando rapido.



- In questo manuale, l'icona <Ⓢ> indica il pulsante SET, utilizzato per impostare le funzioni del menu e di personalizzazione.

- Le icone di controllo della fotocamera e i contrassegni riportati nel presente manuale corrispondono alle icone di controllo e ai contrassegni della fotocamera. Vedere “Nomenclatura” a pagina 14.
- I numeri delle pagine di riferimento sono indicati da (→\*\*\*) .
- Nelle procedure contenute nel presente manuale di istruzioni viene utilizzato un obiettivo Canon EF 24-85 mm f/3,5-4,5 USM.
- Le descrizioni si riferiscono all'uso delle impostazioni predefinite delle funzioni di menu e di personalizzazione.
- Le icone (⌚4), (⌚6) e (⌚16) indicano che la funzione è controllata da un timer e rimane impostata anche dopo il rilascio del pulsante. Le icone rappresentano rispettivamente 4, 6 o 16 secondi.
- In genere, le foto utilizzate per la spiegazione delle procedure sono scattate con una fotocamera reflex monobiettivo con pellicola da 35 mm.

- In queste istruzioni i messaggi di avviso vengono segnalati dai seguenti simboli:



: Il simbolo delle precauzioni indica un avvertimento utile per evitare problemi durante l'uso della fotocamera.



: Il simbolo della nota fornisce ulteriori informazioni.



: Il simbolo della lampadina fornisce un suggerimento per utilizzare al meglio la fotocamera.



: Il simbolo delle funzioni di personalizzazione indica che esiste una funzione di personalizzazione correlata. Per ulteriori dettagli, vedere “Funzioni di personalizzazione” a pagina 122.

# Operazioni preliminari

# 1

In questo capitolo vengono descritte le operazioni preliminari, le impostazioni da effettuare prima di utilizzare la fotocamera e il funzionamento del pulsante di scatto.

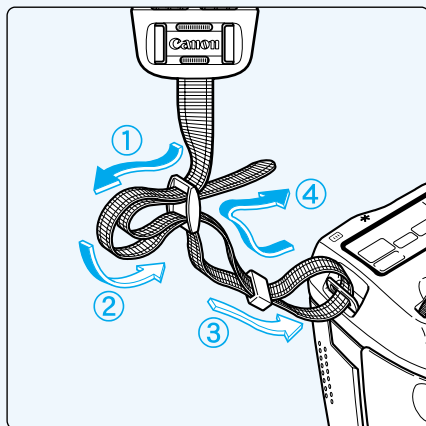

## Come agganciare la cinghia

Inserire l'estremità della cinghia nell'apposito passante con un movimento dal basso verso l'alto, quindi farla passare attraverso la fibbia come illustrato nella figura. Tirare la cinghia per accertarsi che non scivoli fuori dalla fibbia.

- Il coperchio dell'oculare mirino è inserito nella cinghia. (→82)

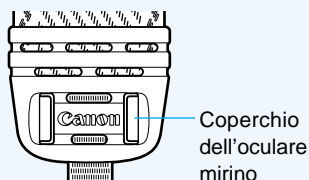

# Carica della batteria ricaricabile

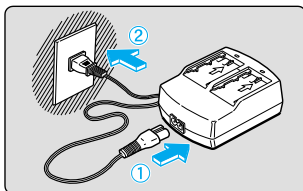

## 1 Collegare il cavo di alimentazione.

- Collegare il cavo di alimentazione all'adattatore di alimentazione compatto.
- Inserire la spina in una presa di corrente.

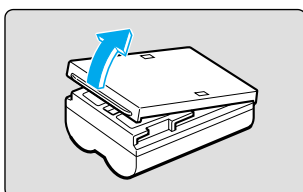

## 2 Rimuovere il coperchio.

- Riporre il coperchio in un luogo sicuro.
- Se si rimuove la batteria dalla fotocamera, accertarsi di reinserire il coperchio per evitare il rischio di cortocircuiti.

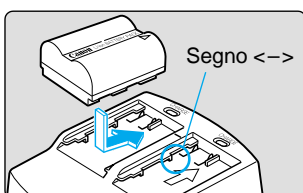

## 3 Inserire la batteria nell'adattatore.

- Allineare l'estremità della batteria al segno <-> riportato sull'adattatore, spingere la batteria e farla scorrere in posizione.
- Per rimuovere la batteria, procedere nel modo inverso.
- Le batterie possono essere caricate nella parte sinistra o destra dell'adattatore.

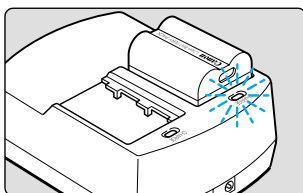

## 4 Caricare la batteria ricaricabile.

- Dopo aver inserito la batteria ricaricabile nell'adattatore di alimentazione compatto, la spia della carica inizia a lampeggiare e si avvia la carica della batteria.
- Quando la batteria è carica, la spia smette di lampeggiare e rimane fissa.
- **La carica completa di una batteria ricaricabile può richiedere fino a 90 minuti.**
- Per verificare che la carica della batteria sia stata effettuata, controllare se la spia lampeggia o è fissa.
- Quando la batteria è carica, la spia smette di lampeggiare e rimane fissa. Per ottenere una carica completa, è possibile lasciare la batteria nell'adattatore per circa un'ora.
- Quando la batteria è carica, rimuoverla dall'adattatore e scollegare il cavo di alimentazione dalla presa.

Carica della batteria	Spia della carica
0-50%	Lampeggia una volta al secondo
50-75%	Lampeggia due volte al secondo
Oltre 75%	Lampeggia tre volte al secondo
Quasi completa	Rimane fissa



- **L'adattatore di alimentazione compatto non può essere utilizzato per caricare i gruppi batterie se è collegato all'accoppiatore CC.**
- Non caricare gruppi batterie diversi dal modello BP-511.
- Quando la batteria ricaricabile è installata nella fotocamera, la carica si esaurisce anche se l'apparecchio non viene utilizzato. In questo modo, viene compromessa la durata della batteria ricaricabile. Quando la fotocamera non viene utilizzata, rimuovere la batteria ricaricabile e riporla nella custodia protettiva. Ricaricare sempre la batteria ricaricabile prima di reinstallarla.
- Quando si ricarica una batteria completamente scarica, la spia CHARGE (Carica) impiega tra i 20 e i 30 minuti per iniziare a lampeggiare.
- Per proteggere le batterie ricaricabili ed evitare perdite di capacità, non tenerli in carica per più di 24 ore di seguito.
- Se la durata della carica si riduce sensibilmente anche dopo aver ricaricato la batteria normalmente, è possibile che la batteria ricaricabile sia scaduta e sia necessario sostituirla.



- Nell'adattatore è possibile inserire e caricare due batterie ricaricabili. La carica ha inizio quando viene inserito la prima batteria ricaricabile. Al termine dell'operazione, la spia della carica si accende e l'adattatore avvia la carica della seconda batteria ricaricabile. Una volta caricati e due batterie ricaricabili, ovvero quando le spie della carica sono entrambe accese, lasciare le batterie nel caricatore per altre due ore (un'ora per ciascuna) in modo da completare la carica.
- Il tempo del caricamento può variare in base alla temperatura ambientale e al livello di carica residua della batteria ricaricabile.
- Quando la batteria sta per esaurirsi, sul display LCD lampeggia l'icona <img alt="Battery icon with a lightning bolt" data-bbox="415 545 445 565"/>. Rimuovere la batteria ricaricabile dalla fotocamera e metterla in carica.
- Anche se il gruppo batterie funziona a temperature comprese tra 0 e 40 °C, per ottenere prestazioni ottimali si consiglia di utilizzarla a temperature comprese tra 10 e 30 °C. In ambienti freddi, come gli impianti sciistici, le prestazioni della batteria risultano temporaneamente ridotte e la durata della carica può essere inferiore rispetto al normale.

# Inserimento e rimozione della batteria ricaricabile

## Inserimento della batteria ricaricabile

Inserire nella fotocamera una batteria ricaricabile BP-511 completamente carica.

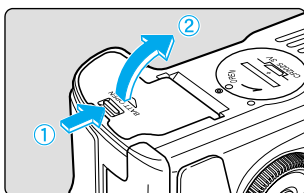

### 1 Aprire il coperchio del vano batterie.

- Far scorrere la leva nella direzione indicata dalla freccia e aprire il coperchio come illustrato nella figura.

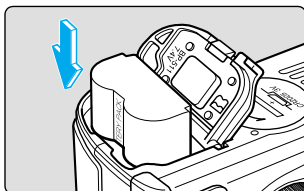

### 2 Inserire la batteria nella fotocamera.

- Accertarsi che la batteria ricaricabile venga inserita nell'apposito vano dal lato giusto.
- Inserire la batteria ricaricabile finché non si blocca.

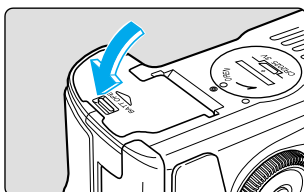

### 3 Chiudere il coperchio.

- Premere il coperchio finché non si avverte uno scatto.





In questa fotocamera non è possibile utilizzare la batteria ricaricabile BP-512.

## Icone del livello della batteria

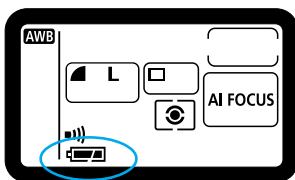
Quando l'interruttore principale è impostato su <ON> vengono visualizzati tre livelli di carica residua. (→29)



-  : Carica sufficiente.
-  : Carica in esaurimento.
-  : Carica esaurita.



Se il livello della carica residua si esaurisce durante l'uso della schermata del menu o la riproduzione di un'immagine, sul monitor LCD viene visualizzato un avviso di batteria scarica. In questo caso, è necessario rimuovere la batteria e ricaricarla.



## Durata della batteria

Temperatura	Condizioni di scatto	
	Senza flash	Flash 50%
Normale (20 °C)	Circa 620	Circa 490
Bassa (0 °C)	Circa 480	Circa 400

- I dati riportati nella tabella si basano su test effettuati da Canon con una batteria completamente carica, un obiettivo EF 50 mm f/1,4 USM, la modalità di revisione impostata su [On], il tempo di revisione su [2 sec.] e la qualità su [Large ▲] (Alta).



- In condizioni operative particolari, è possibile che il numero degli scatti sia inferiore a quello indicato.
- Il numero degli scatti diminuisce in caso di uso frequente del monitor LCD.
- Se si tiene premuto a lungo il pulsante di scatto a metà corsa attivando la funzione AF anche senza scattare fotografie, il numero degli scatti può diminuire.
- A basse temperature (0 °C), è possibile che il numero degli scatti sia inferiore a quello indicato.
- Per informazioni sul numero di scatti disponibili con l'impugnatura per batteria BG-ED3 (opzionale), consultare le relative istruzioni.

## Rimozione della batteria ricaricabile

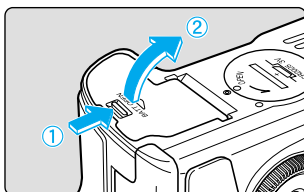

### 1 Aprire il coperchio del vano batterie.

- Far scorrere la leva nella direzione indicata dalla freccia e aprire il coperchio come illustrato nella figura.

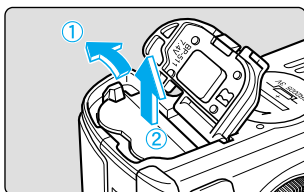

### 2 Rimuovere la batteria ricaricabile.

- Far scorrere la leva di blocco della batteria nella direzione indicata dalla freccia e rimuovere la batteria.

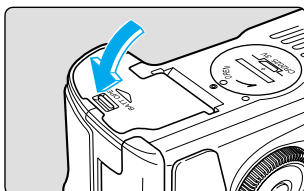

### 3 Chiudere il coperchio del vano batterie.

- Premere il coperchio finché non si avverte uno scatto.

## Uso dell'alimentazione a corrente

La fotocamera EOS D60 può essere collegata a una presa di corrente a muro tramite l'accoppiatore CC. In questo modo la fotocamera può essere utilizzata per tutto il tempo desiderato senza dover inserire una batteria.

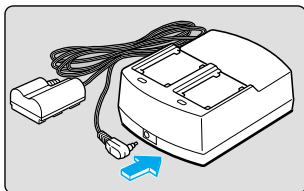

### 1 Collegare l'accoppiatore CC.

- Collegare l'accoppiatore CC all'adattatore di alimentazione compatto.

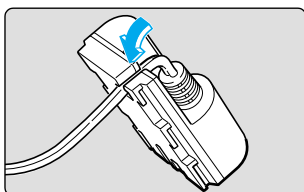

### 2 Far passare il cavo nell'apposita scanalatura.

- Inserire il cavo nell'apposita scanalatura.

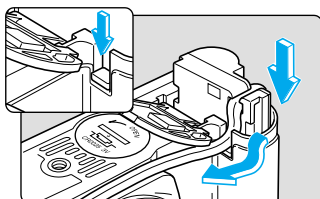

### 3 Inserire l'accoppiatore CC nella fotocamera.

- Aprire il coperchio (→24) e abbassare la copertura del foro per il cavo.
- Inserire l'accoppiatore CC e far passare il cavo nell'apposito foro.
- Controllare che il cavo sia inserito nel foro in modo corretto e far scorrere l'accoppiatore CC nel vano batterie finché non si blocca.
- Chiudere il coperchio in modo da avvertire uno scatto.

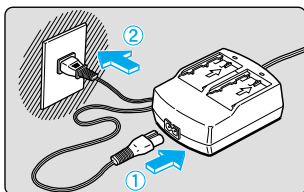

### 4 Collegare il cavo di alimentazione.

- Collegare il cavo di alimentazione all'adattatore di alimentazione compatto.
- Collegare l'altra estremità del cavo a una presa di corrente.
- Dopo aver utilizzato la fotocamera, scollegare il cavo dalla presa.



- Non utilizzare accoppiatori CC diversi da quello fornito con la fotocamera EOS D30 o D60.
- L'accoppiatore CC può essere utilizzato solo con le fotocamere EOS D30 e D60.

# Montaggio e rimozione dell'obiettivo

## Montaggio dell'obiettivo

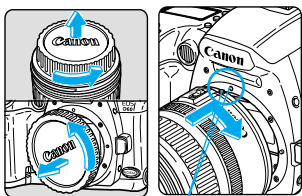

Contrassegno per il montaggio dell'obiettivo

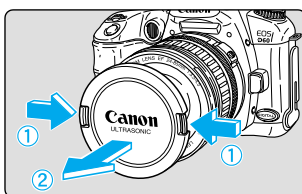
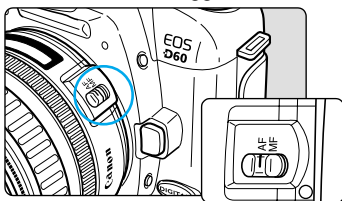

1

### Rimuovere i coperchi.

- Rimuovere il coperchio posteriore dell'obiettivo e il coperchio del corpo della fotocamera ruotandoli nella direzione indicata dalle frecce.

2

### Montare l'obiettivo.

- Allineare i punti rossi sull'obiettivo e sulla fotocamera e girare l'obiettivo nella direzione indicata dalla freccia fino ad avvertire uno scatto.

3

### Impostare l'interruttore della modalità di messa a fuoco dell'obiettivo su <AF>.

- Se l'interruttore della modalità di messa a fuoco è impostato su <MF> (o su <M> sugli obiettivi meno recenti), non è possibile utilizzare l'autofocus e sul display LCD viene visualizzato il simbolo <MF>.

4

### Rimuovere il coperchio anteriore dell'obiettivo.

1

Operazioni preliminari

## Rimozione dell'obiettivo

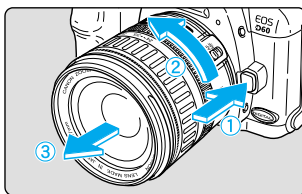

### Tenere premuto il pulsante di rilascio e ruotare l'obiettivo nella direzione indicata dalla freccia.

- Ruotare l'obiettivo finché il contrassegno di riferimento non è orientato verso l'alto, quindi rimuoverlo.



- Poiché il campo di visuale del modello EOS D60 ha dimensioni inferiori al formato standard delle pellicole da 35 mm, come illustrato in figura, l'obiettivo EF montato avrà un effetto teleobiettivo che incrementa la lunghezza focale di un fattore pari a 1,6.
- **AF** sta per autofocus.
- **MF** o **M** sta per messa a fuoco manuale.
- Non perdere i coperchi dell'obiettivo e del corpo della fotocamera.

Campo di visuale di EOS D60  
(22,7 x 15,1 mm)

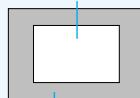

Campo di visuale delle pellicole  
da 35 mm (36 x 24 mm)

# Installazione di una scheda CF

Le immagini acquisite dalla fotocamera vengono salvate su una scheda CF (opzionale). La fotocamera è compatibile con le schede CompactFlash (CF) Tipo I e II.

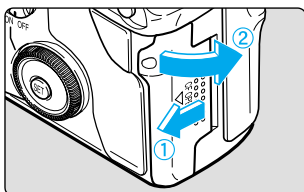

## 1 Aprire il coperchio.

- Far scorrere il coperchio nella direzione indicata dalla freccia e aprirlo come illustrato nella figura.

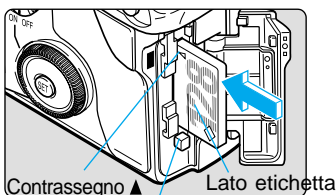

## 2 Inserire la scheda CF.

- Si consiglia di utilizzare schede CF prodotte da Canon.
- Inserire la scheda CF nell'apposito alloggiamento, con il lato dell'etichetta sul quale è stampato il contrassegno ▲ rivolto verso il retro della fotocamera, quindi spingerla nella direzione del contrassegno ▲.
- Il pulsante di espulsione fuoriesce.

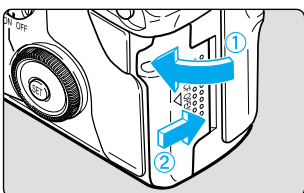

## 3 Chiudere il coperchio.

- Chiudere il coperchio e farlo scorrere nella direzione indicata dalla freccia finché non si avverte uno scatto.

## Rimozione di una scheda CF

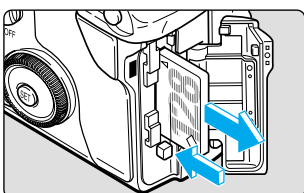

## 1 Aprire il coperchio.

- Impostare l'interruttore principale su <OFF>.
- Controllare che sul display LCD non sia visualizzato il messaggio " ".
- Accertarsi che la spia di accesso sia spenta (→15) e aprire il coperchio.

## 2 Rimuovere la scheda CF.

- Premere il pulsante di espulsione.
- La scheda CF viene espulsa.
- Chiudere il coperchio.



- Quando la spia di accesso lampeggia, non eseguire mai le seguenti operazioni:
  - Sottoporre la fotocamera a urti o vibrazioni.
  - Aprire il coperchio dell'alloggiamento della scheda CF.
  - Aprire il coperchio del vano batterie.

Queste operazioni possono distruggere i dati delle immagini o danneggiare la fotocamera.

- Durante la registrazione dei dati delle immagini sulla scheda CF (spia di accesso lampeggiante, →15), non è possibile utilizzare il menu né riprodurre le immagini memorizzate. Se si preme il pulsante <MENU> o il pulsante <▶> sul monitor LCD viene visualizzato solo il messaggio "Busy" (Occupata). (→135)
- Se si inserisce una scheda CF non formattata e sul display LCD viene visualizzato il messaggio "Err CF", vedere "Formattazione della scheda CF" (→105) per informazioni su come inizializzare la scheda.

# Operazioni di base

## Interruttore principale

La fotocamera può essere utilizzata solo dopo aver impostato l'interruttore principale su <ON>.

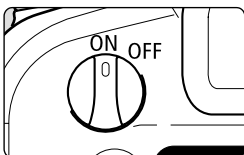

<ON> : Impostare l'interruttore su questa posizione per utilizzare la fotocamera.

<OFF> : La fotocamera non è in funzione. Impostare l'interruttore su questa posizione quando la fotocamera non è in uso.



- Per ridurre il consumo della batteria, la fotocamera si spegne automaticamente se rimane inutilizzata per circa un minuto (Funzione di spegnimento automatico). Per riattivare la fotocamera, premere il pulsante di scatto a metà corsa oppure impostare l'interruttore principale su <OFF>, quindi di nuovo su <ON>. È possibile utilizzare le funzioni del Menu per impostare lo spegnimento automatico su [1], [2], [4], [8], [15] o [30] minuti o su [Off]. (→120)
- Se l'interruttore principale viene impostato su <OFF> subito dopo aver scattato una foto, è possibile che la spia di accesso lampeggi per alcuni secondi ad indicare la memorizzazione dell'immagine sulla scheda CF. Una volta memorizzata l'immagine, la spia di accesso si spegne e la fotocamera si disattiva automaticamente.

## Pulsante di scatto

Il pulsante di scatto può essere premuto fino in fondo o a metà corsa. I due livelli di pressione del pulsante di scatto corrispondono ad operazioni diverse:

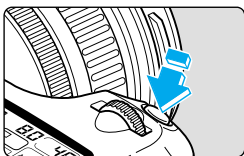

### (1) Pressione a metà corsa (◐)

Quando si preme il pulsante di scatto a metà corsa vengono attivati l'autofocus (AF) e il meccanismo di esposizione automatica; inoltre, vengono impostati il tempo di scatto e il valore del diaframma. L'esposizione, ovvero la combinazione del tempo di scatto e del valore del diaframma, viene visualizzata sul display LCD e nel mirino.

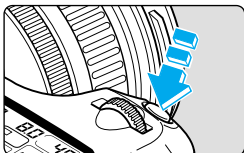

### (2) Pressione completa

Quando si preme fino in fondo il pulsante di scatto, l'otturatore viene rilasciato e viene scattata la foto.



- La fotocamera è stata progettata in modo da dare priorità allo scatto delle foto rispetto alle altre operazioni. Pertanto, se la memoria interna della fotocamera non è piena, è sempre possibile scattare foto premendo l'apposito pulsante.
- Indipendentemente dallo stato della fotocamera (riproduzione o memorizzazione di immagini in corso, selezione del menu e così via), è possibile tornare alla modalità di scatto premendo l'apposito pulsante a metà corsa.

## Uso delle ghiera elettroniche

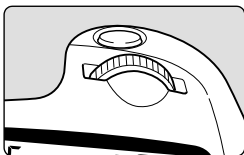

### Operazioni di base con la ghiera < >

La ghiera <  > consente di impostare i parametri desiderati per le foto. È possibile utilizzarla in due modi diversi.

#### (1) Premere un pulsante e ruotare la ghiera < >.

Quando si preme un pulsante, la funzione corrispondente rimane impostata per il periodo specificato da un timer (Ⓞ6). Durante questo intervallo è possibile ruotare la ghiera <  > e controllare le impostazioni sul display LCD. Al termine dell'intervallo specificato o quando si preme il pulsante di scatto a metà corsa, la fotocamera è pronta per scattare la foto.

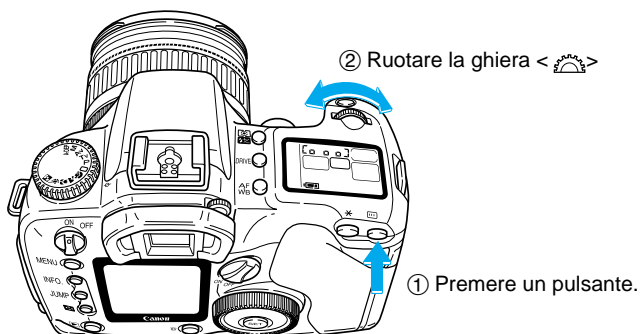

Quest'uso della ghiera consente di impostare la modalità AF, il punto AF e la modalità di lettura o motore.

#### (2) Ruotare semplicemente la ghiera < >.

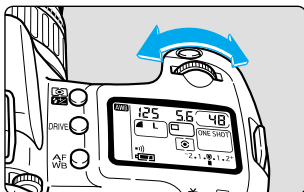

Ruotare la ghiera <  > guardando il display LCD.



Quest'uso della ghiera consente di impostare il tempo di scatto e il valore del diaframma.

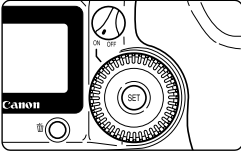

## Operazioni di base con la ghiera <Q>

La ghiera <Q> può essere utilizzata solo se il selettore di comando rapido è impostato su <ON>. L'uso della ghiera di comando rapido consente di impostare le modalità per lo scatto e selezionare le funzioni dal monitor LCD.

È possibile utilizzare la ghiera <Q> in due modi per eseguire le operazioni di base.

### (1) Premere un pulsante e ruotare la ghiera <Q>.

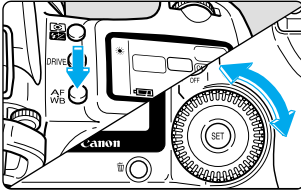

Quando si preme un pulsante, la funzione corrispondente rimane impostata per il periodo specificato da un timer (⌚). Durante questo intervallo è possibile ruotare la ghiera <Q> e controllare le impostazioni sul display LCD. La funzione del timer e il ripristino della modalità di scatto sono identici a quelli della ghiera <Q>.



Quest'uso della ghiera consente di selezionare e impostare il bilanciamento del bianco, la modalità motore e la compensazione dell'esposizione flash.

### (2) Ruotare semplicemente la ghiera <Q>.

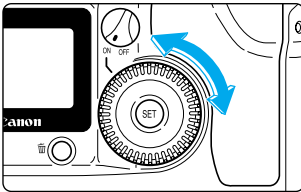

Quando si scattano foto, ruotare la ghiera <Q> guardando il mirino o il display LCD.

Quando si effettuano selezioni e impostazioni dal monitor LCD, ruotare la ghiera guardando il monitor LCD.



- Quando si scattano foto, utilizzare la ghiera per impostare la compensazione dell'esposizione e il valore manuale del diaframma.
- Quando si utilizza il monitor LCD, utilizzare la ghiera per rivedere e selezionare le immagini memorizzate e selezionare le funzioni del menu.

## Monitor LCD

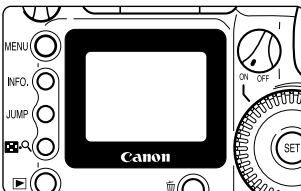

Sul monitor LCD presente sul retro della fotocamera, è possibile rivedere e selezionare le immagini nonché selezionare e impostare le funzioni del menu.



Non è possibile utilizzare il monitor LCD come mirino mentre si scattano foto.



Quando è attivo il monitor LCD, è possibile utilizzare la ghiera <Q> anche se il selettore di comando rapido è impostato su <OFF>.

## Funzioni e impostazioni del menu

Le funzioni del menu della fotocamera Canon EOS D60 consentono di impostare, tra l'altro, la qualità, la data, l'ora e le funzioni di personalizzazione. Per selezionare le funzioni del menu, osservare il monitor LCD e utilizzare il pulsante <MENU>, la ghiera <Q> e il pulsante <SET> come illustrato nella figura seguente.

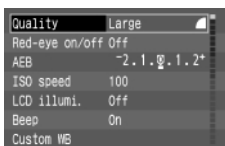
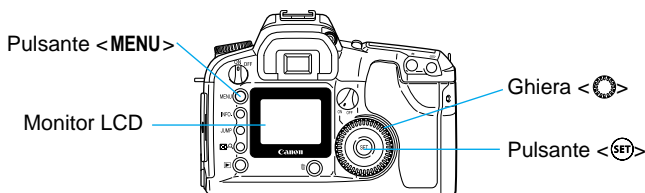

### 1. Visualizzare il menu.

Premere il pulsante <MENU> per visualizzare il menu. Premerlo nuovamente per disattivare la visualizzazione della schermata.

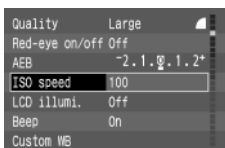

### 2. Selezionare la voce di menu.

Ruotare la ghiera <Q> per selezionare la voce desiderata.

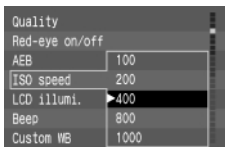

### 3. Visualizzare le opzioni disponibili e scegliere quella desiderata.

Premere il pulsante <SET> per visualizzare l'elenco delle opzioni, quindi ruotare la ghiera <Q> per selezionare quella desiderata.

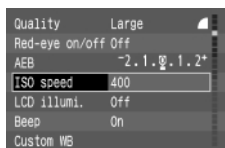

### 4. Eseguire l'impostazione.

Premere il pulsante <SET>.



### 5. Uscire dal menu.

Premere il pulsante <MENU> per uscire dal menu.



- Quando il menu è visualizzato, è possibile scattare fotografie premendo il pulsante di scatto.
- È possibile completare un'impostazione premendo il pulsante di scatto a metà corsa.
- È possibile scorrere le voci di menu e gli elenchi delle opzioni.
- È possibile impostare la lingua del monitor scegliendo una delle tre opzioni disponibili oltre all'inglese. (→121)
- Se si preme il pulsante <JUMP> mentre è visualizzata la schermata del menu, è possibile passare alla prima voce dei sottomenu di scatto, riproduzione e impostazione (nell'ordine) ogni volta che si preme tale pulsante.



## Selezioni del menu e impostazioni predefinite

Nella schermata del menu le impostazioni vengono visualizzate in diversi colori a seconda delle funzioni cui si riferiscono. Le voci selezionate vengono visualizzate in un riquadro colorato.

Voce di menu Impostazione indicata dal riquadro colorato

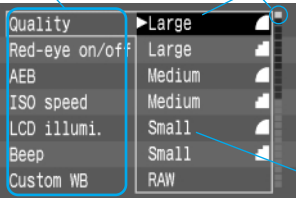

Colore	Tipo di impostazione	Descrizione
Rosso	Scatto	Voci di menu relative allo scatto di foto.
Blu	Riproduzione	Voci di menu relative alla riproduzione di immagini memorizzate.
Giallo	Impostazione	Voci di menu relative alle funzioni di base della fotocamera.

Elenco delle opzioni  : Impostazione predefinita

	Voce di menu	Impostazioni e descrizione				Rif. pagina
Scatto (Rosso)	Qualità	Alta	Alta	Media	Media	50
		Bassa	Bassa	RAW		
	Effetto occhi rossi on/off *2	Off	On			89
	AEB *1					78
	Sensibilità ISO	100	200	400		51
		800	1000			
	Illuminazione display LCD	Off	On			67
Segnale acustico	On	Off			118	
Bilanc. bianco personalizzato *1	Imposta il bilanciamento del bianco personalizzato				66	
Parametri *1	Standard	Set 1	Set 2		52	
	Set 3	Imposta				
Riproduzione (Blu)	Protezione	Protegge l'immagine da eventuale cancellazione			103	
	Rotazione	Ruota l'immagine memorizzata			102	
	Ordine di stampa	Ordina la stampa dell'immagine memorizzata			106	
	Riproduzione automatica	Riproduce automaticamente le immagini			101	
Impostazione (Giallo)	Spegnimento automatico	1 min.	2 min.	4 min.	120	
		8 min.	15 min.	30 min.		
		Off				
	Revisione	Off	On	On (Info)	41	
	Tempo di revisione	2 sec.	4 sec.		42	
		8 sec.	Mantieni			
	Luminosità display LCD	Normale	Intensa		120	
	Date/Time	mm/gg/aa	gg/mm/aa	aa/mm/gg	34	
	Numerazione file	Continua	Azzeramento automatico		114	
	Lingua	Inglese	Tedesco		121	
Francese		Giapponese				
Sistema video	NTSC	PAL		121		
Formattazione	Formattazione della scheda CF			105		
C. Fn *1	Impostazioni delle funzioni di personalizzazione			122		
Impostazione predefinita C. Fn *1	Ripristina i valori predefiniti di tutte le funzioni di personalizzazione			121		
Versione firmware	Versione del firmware della fotocamera			121		

\*1: Questa voce non viene visualizzata nel menu quando è selezionata una modalità della zona di base. (→18)

\*2: Questa voce non viene visualizzata nel menu nelle modalità <img alt="matrix icon"/> e <img alt="matrix icon"/>.

# MENU Impostazione della data e dell'ora

Impostare la data e l'ora attenendosi alla procedura indicata di seguito. La data e l'ora vengono memorizzate insieme ai dati immagine di ciascuna foto.

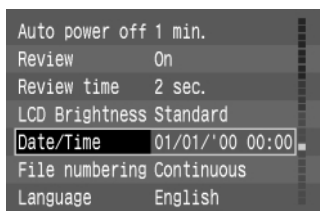

## 1 Nel menu, selezionare [Date/Time] (Data/ora).

- Premere il pulsante <MENU>.
- Ruotare la ghiera <O> per selezionare [Date/Time] (Data/ora).



## 2 Premere il pulsante <SET>.

- Viene visualizzata la schermata relativa all'impostazione della data e dell'ora.



## 3 Impostare la data e l'ora.

- Ruotare la ghiera <O> per regolare i valori della data e dell'ora, quindi premere il pulsante <SET>.
- Dopo aver eseguito l'impostazione, andare alla voce successiva.



## 4 Selezionare l'ordine di visualizzazione.

- Utilizzare la ghiera <O> per selezionare l'ordine, quindi premere il pulsante <SET>.
- Ruotare la ghiera <O> per scorrere le selezioni nell'ordine indicato.

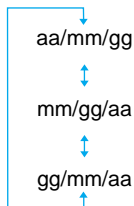

## 5 Premere il pulsante < >.

- La data e l'ora sono impostate e sul display viene visualizzato nuovamente il menu.
- Premere il pulsante <MENU> per uscire dal menu e disattivarne la visualizzazione.



- Ogni foto viene memorizzata con la data e l'ora dello scatto. Se la data e l'ora non sono state impostate, non vengono memorizzate in modo adeguato. Si consiglia, quindi, di impostare queste opzioni correttamente.
- Le impostazioni della data e dell'ora vengono gestite dall'apposita batteria.

# Regolazione diottrica nel mirino

La lente di correzione diottrica montata sul mirino consente a chi ha problemi di vista di guardare nel mirino senza dover indossare gli occhiali. La gamma diottrica regolabile della fotocamera è compresa tra  $-3$  e  $+1$  dpt.

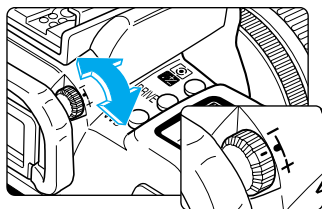

## Ruotare la ghiera di regolazione diottrica

- Ruotare la ghiera a destra o a sinistra finché il punto AF o il cerchio di lettura spot dell'area centrale sono ben visibili nel mirino.
- Nella figura, la ghiera è impostata su un valore standard ( $-1$  dpt).



Se le immagini nel mirino non sono nitide anche dopo aver regolato la ghiera, provare a montare le lenti di correzione diottrica serie E (opzionali). (→138)

# Come impugnare la fotocamera

Per evitare immagini poco nitide, cercare di non muovere la fotocamera.

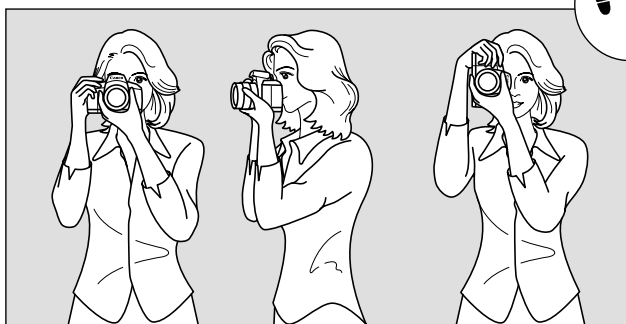

Scatto orizzontale

Scatto verticale

- Afferrare saldamente l'impugnatura della fotocamera con la mano destra e appoggiare con delicatezza i gomiti contro il corpo.
- Sorreggere l'obiettivo con la mano sinistra.
- Tenere la fotocamera vicina al viso e guardare attraverso il mirino.
- Per una maggior stabilità, mettere un piede davanti all'altro.

# Modalità di scatto automatiche

# 2

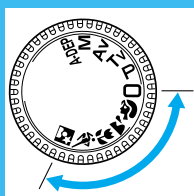

Zona di base

In questo capitolo viene descritto l'uso delle modalità della zona di base <□>, <👤>, <🌄>, <🌸>, <🏃>, <📷> che consentono di scattare fotografie in modo facile e veloce. Con queste modalità, è sufficiente mettere a fuoco e scattare.

Inoltre, per evitare errori dovuti ad un uso improprio della fotocamera, la ghiera <🔧> e i pulsanti <📷>, <AF WB>, <📷> e <✳> non sono attivi.

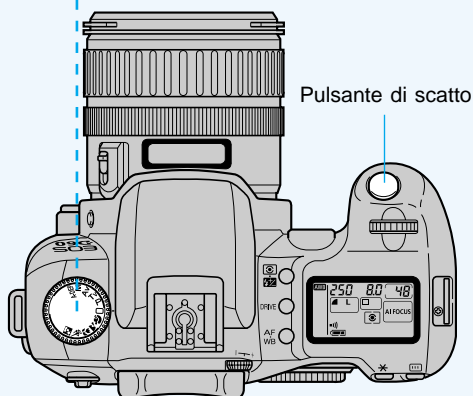

Pulsante di scatto

# Scatto di foto completamente automatico

Questa modalità consente di fotografare in modo facile e preciso qualsiasi soggetto premendo semplicemente il pulsante di scatto. La fotocamera Canon EOS D60 utilizza uno dei tre punti AF disponibili, consentendo a tutti di scattare foto di qualità eccellente.

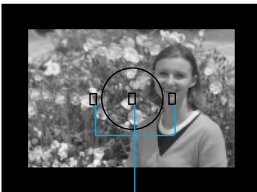
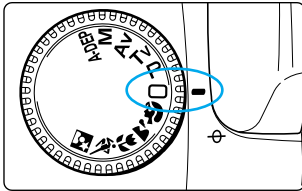

Punto AF

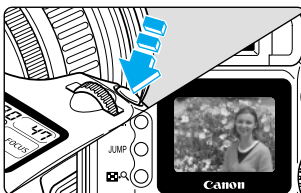
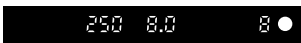
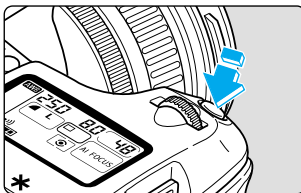

## 1 Impostare la ghiera delle modalità su <AF>.

- La modalità AF viene automaticamente impostata su <AI FOCUS> (→56), la modalità di lettura su <[ ]> e la modalità motore su <[ ]> (Scatto singolo).

## 2 Inquadrare il soggetto in uno dei punti AF.

- La fotocamera rileva la posizione del soggetto e seleziona il punto AF più appropriato.
- Per mettere a fuoco un soggetto che non è possibile inquadrare con uno dei tre punti AF, vedere "Messa a fuoco di soggetti decentrati". (→58)

## 3 Regolare la messa a fuoco.

- Premere il pulsante di scatto a metà corsa per eseguire la messa a fuoco.
- Il punto AF che raggiunge la messa a fuoco lampeggia in rosso e viene emesso un segnale acustico. Inoltre, si illumina l'indicatore di conferma della messa a fuoco <●> nella parte inferiore destra.

## 4 Controllare il display.

- La fotocamera seleziona automaticamente il tempo di scatto e il valore del diaframma. Tali dati vengono visualizzati nel mirino e sul display LCD.
- Un numero compreso tra [ ] e [ ] visualizzato a sinistra dell'indicatore di conferma della messa a fuoco <●> indica il numero massimo di scatti che è possibile eseguire durante lo scatto continuo.  
Un numero compreso tra [ ] e [ ] indica il numero di scatti restanti che è possibile memorizzare in una scheda CF quasi piena.

## 5 Scattare la foto.

- Inquadrare il soggetto e premere il pulsante di scatto fino in fondo.
- L'immagine rimane visualizzata sul monitor LCD per circa 2 secondi.



- Se la scheda CF è piena, sul display LCD e nel mirino viene visualizzato il messaggio "FULL CF" e non è possibile scattare altre foto. Sostituire la scheda CF con una vuota.
- Non è possibile scattare foto mentre l'indicatore di messa a fuoco <●> lampeggia. (→59, 137)



- Una volta eseguito l'autofocus, la messa a fuoco e l'esposizione vengono bloccate.
- La fotocamera seleziona automaticamente il punto AF sul soggetto più vicino.
- È possibile impostare anche la qualità dell'immagine. (→50, 118)
- È possibile impostare su [On] o [Off] il segnale acustico dell'autoscatto o quello che indica la messa a fuoco del soggetto. (→33, 118)
- Se viene visualizzato il numero di scatti restanti nella scheda CF (compreso tra [8] e [∞]), la modifica della qualità dell'immagine influisce anche su tale numero.
- È possibile illuminare il display LCD. (→67, 118)

## Flash automatico incorporato

Nella zona di base (ad eccezione di <☒> e <☑>), il flash fuoriesce automaticamente e lampeggia in condizioni di luce scarsa o di soggetto in controluce. Dopo aver scattato la foto, spingere il flash per farlo rientrare nell'apposito vano.



- Se si verifica un problema e il flash non fuoriesce automaticamente, sul display LCD viene visualizzato il codice di errore "ERR 05". (→135) In questo caso, impostare l'interruttore principale su <OFF>, quindi di nuovo su <ON>.



- Per scattare foto in un'area dove non è consentito l'uso del flash o sfruttando l'illuminazione degli interni, si consiglia di utilizzare la modalità <P> (Programma). (→68)
- Quando si utilizza il flash per scattare foto di soggetti di notte o in ambienti poco illuminati, si consiglia di utilizzare la funzione di riduzione dell'effetto occhi rossi (→89).

## Luce ausiliaria AF

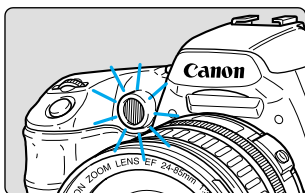

- Se in condizioni di scarsa illuminazione si preme il pulsante di scatto a metà corsa, l'emettitore della luce ausiliaria AF lampeggia. La luce ausiliaria AF facilita la funzione AF.



- La copertura massima della luce ausiliaria AF incorporata è pari a circa 3,8 metri.
- Quando si utilizza uno Speedlite Canon esterno serie EX (opzionale), la luce ausiliaria AF viene emessa dalla fotocamera o dallo Speedlite esterno, a seconda delle condizioni di scatto.
- La luce ausiliaria AF non viene emessa nelle modalità <☑> e <☒>.

# Controllo immediato dell'immagine

Le foto scattate possono essere visualizzate immediatamente sul monitor LCD presente sul retro della fotocamera.

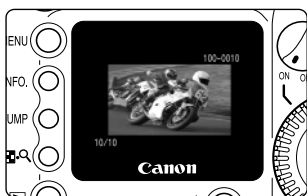

## 1 Scattare la foto.

- ➔ Dopo aver scattato la foto, l'immagine viene visualizzata sul monitor LCD. Se è stata selezionata la modalità di scatto continuo, viene visualizzata l'ultima immagine acquisita.
- L'immagine rimane visualizzata per circa 2 secondi.



- È possibile attivare o disattivare la funzione di revisione e visualizzare le informazioni relative alle immagini. (→41)
- È possibile modificare l'intervallo di tempo di visualizzazione dell'immagine. (→42)
- È possibile modificare la luminosità del monitor LCD. (→120)
- Durante la visualizzazione dell'immagine, è possibile premere il pulsante <⏏> per cancellarla. (→43) In questo modo, l'immagine visualizzata sul monitor LCD viene cancellata prima di essere memorizzata sulla scheda CF.

## ▶ Controllo dell'immagine in modalità PLAY

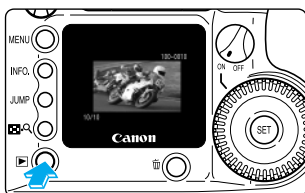

## 1 Visualizzare l'immagine.

- Premere il pulsante <▶>.
- ➔ Viene visualizzata l'ultima immagine memorizzata.
- Premere di nuovo il pulsante <▶> per disattivare la visualizzazione dell'immagine sul monitor LCD e uscire dalla modalità PLAY.

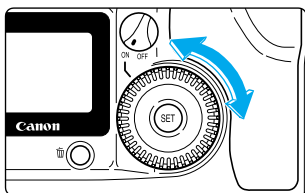

## 2 Modificare l'immagine visualizzata.

- Ruotare la ghiera <⦿> in senso antiorario per scorrere le immagini memorizzate da quella più recente a quella meno recente.
- Ruotare la ghiera <⦿> in senso orario per scorrere le immagini memorizzate da quella meno recente a quella più recente.



Durante la registrazione dei dati delle immagini sulla scheda CF (spia di accesso lampeggiante, →15), non è possibile utilizzare la schermata del menu né riprodurre le immagini memorizzate. Se si preme il pulsante <MENU> o il pulsante <▶> sul monitor LCD viene visualizzato solo il messaggio "Busy" (Occupata). (→135)



È possibile visualizzare le immagini scattate nel formato indice (→98) o ingrandito (→99).



## MENU Controllo dell'immagine dopo lo scatto

È possibile impostare la fotocamera in modo che ogni foto venga visualizzata sul monitor LCD non appena scattata. Questa operazione può essere effettuata in due modi: selezionare [On] per visualizzare solo l'immagine o [On (Info)] (→100) per visualizzare l'immagine insieme alle informazioni di memorizzazione; selezionare [Off] se non si desidera visualizzare l'immagine. L'impostazione predefinita corrisponde a [On].

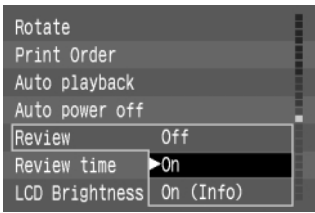
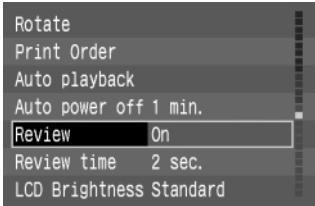

### 1 Nel menu, selezionare [Review] (Revisione).

- Premere il pulsante <MENU>.
- Ruotare la ghiera <◉> per selezionare [Review] (Revisione), quindi premere il pulsante <◂>.

### 2 Selezionare l'impostazione di revisione.

- Ruotare la ghiera <◉> per selezionare l'opzione desiderata, quindi premere il pulsante <◂>.
- L'impostazione viene eseguita e sul display viene visualizzato nuovamente il menu.
- Premere il pulsante <MENU> per uscire dal menu e disattivarne la visualizzazione.

### 3 Scattare la foto.

- Dopo aver scattato la foto, l'immagine viene visualizzata sul monitor LCD.
- Il tempo di visualizzazione dell'immagine dipende dall'impostazione del tempo di revisione. (→42)
- L'aspetto del display può variare a seconda che si selezioni [On] o [On (Info)].

#### È selezionato [On]

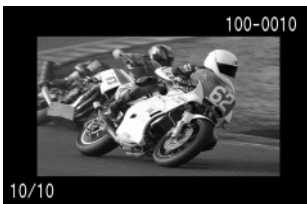

#### È selezionato [On (Info)] (→100)

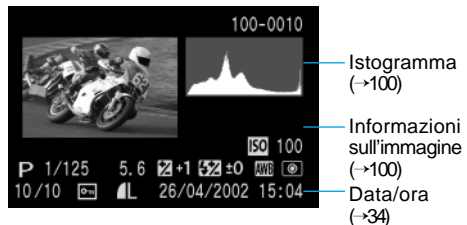

È possibile modificare l'impostazione del tempo di revisione. (→42)

## **MENU** Tempo di revisione delle immagini

È possibile regolare il tempo di visualizzazione delle immagini impostando il tempo di revisione su [2 sec.], [4 sec.], [8 sec.] o [Hold] (Mantieni) che consente di mantenere l'immagine visualizzata sul monitor. L'impostazione predefinita corrisponde a [2 sec.].

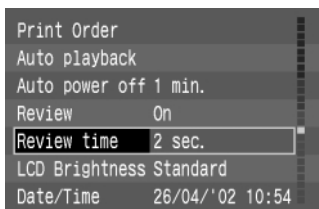

### **1** Nel menu, selezionare [Review time] (Tempo di revisione).

- Premere il pulsante <MENU>.
- Ruotare la ghiera <◂> per selezionare [Review time] (Tempo di revisione), quindi premere il pulsante <SET>.

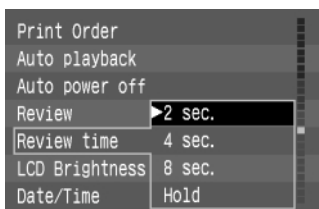

### **2** Impostare il tempo di revisione.

- Ruotare la ghiera <◂> per selezionare il tempo di revisione desiderato, quindi premere il pulsante <SET>.
- L'impostazione viene eseguita e sul display viene visualizzato nuovamente il menu.
- Premere il pulsante <MENU> per uscire dal menu e disattivarne la visualizzazione.



- Quando la funzione è impostata su [Hold] (Mantieni), l'immagine rimane visualizzata finché non si preme il pulsante di scatto a metà corsa. La fotocamera si spegne automaticamente una volta trascorso l'intervallo di inattività impostato in Auto power off (Spegnimento automatico). (→29, 120)
- La funzione [Review time] (Tempo di revisione) è attiva quando la voce di menu [Review] (Revisione) è impostata su [On] o [On (Info)].

# Cancellazione di un'immagine memorizzata (Singola immagine) ■

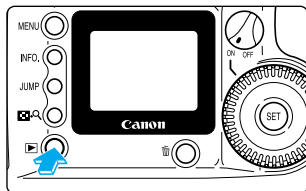

## 1 Impostare la fotocamera sulla modalità Play.

- Premere il pulsante <▶> per accedere alla modalità Play.
- Viene visualizzata l'ultima immagine memorizzata.

## 2 Selezionare l'immagine che si desidera cancellare.

- Ruotare la ghiera <◉> per selezionare l'immagine che si desidera cancellare.

## 3 Aprire il menu di cancellazione.

- Premere il pulsante <⏏>.
- Il menu viene visualizzato nella parte inferiore del monitor LCD.

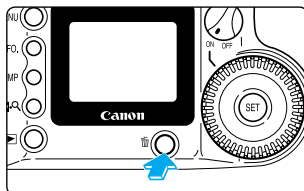
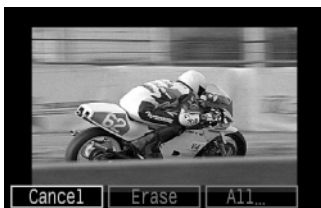

## 4 Cancellare l'immagine.

- Ruotare la ghiera <◉> per selezionare [Erase] (Cancella), quindi premere il pulsante <SET>.
- La spia di accesso lampeggia e l'immagine viene cancellata.



Non è possibile recuperare un'immagine dopo averla eliminata. Si consiglia di cancellare solo le foto non necessarie.



- È possibile proteggere le immagini (→103) per evitare che vengano cancellate accidentalmente.
- Per cancellare tutte le immagini memorizzate su una scheda CF, vedere “Cancellazione delle immagini (Tutte le immagini)”. (→104)

# Modalità Ritratto



Questa modalità consente di sfuocare lo sfondo per dare maggiore risalto al soggetto.

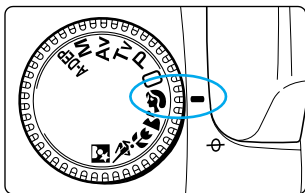

## Impostare la ghiera delle modalità su <img alt="Portrait mode icon" data-bbox="855 265 885 285"/>.

- La procedura di scatto delle fotografie è identica a quella utilizzata per la modalità <img alt="Auto mode icon" data-bbox="785 305 815 325"/> (Automatismo totale). (→38)
- La modalità AF viene automaticamente impostata su <ONE SHOT>, la modalità motore su <img alt="Single frame release mode icon" data-bbox="835 355 865 375"/> e quella di lettura su <img alt="Viewfinder icon" data-bbox="835 375 865 395"/>.



È possibile impostare anche la qualità dell'immagine. (→50, 118)



- Nei ritratti a mezzo busto si ottiene un effetto di sfuocatura dello sfondo ottimale. Inoltre, lo sfondo appare più sfuocato quanto maggiore è la sua distanza dal soggetto.
- L'utilizzo di un teleobiettivo aumenta ulteriormente la sfuocatura dello sfondo. Se si utilizza un obiettivo zoom, si consiglia di impostare la lunghezza focale massima, ad esempio 85 mm per un obiettivo da 24-85 mm.

# Modalità Panorama



Questa modalità viene selezionata per fotografare paesaggi, tramonti e altri scenari analoghi.

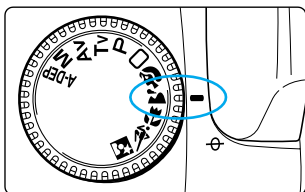

## Impostare la ghiera delle modalità su <img alt="Panorama icon" data-bbox="845 285 865 305"/>.

- La procedura di scatto delle fotografie è identica a quella utilizzata per la modalità <img alt="Auto mode icon" data-bbox="795 325 815 345"/> (Automatismo totale). (→38)
- La modalità AF viene automaticamente impostata su <img alt="One shot mode icon" data-bbox="795 375 815 395"/>, la modalità motore su <img alt="Single frame mode icon" data-bbox="795 405 815 425"/> (Scatto singolo) e quella di lettura su <img alt="Viewfinder icon" data-bbox="795 435 815 455"/>.



Se l'indicatore del tempo di scatto lampeggia, è possibile che la foto risulti mossa a causa del tempo di esposizione troppo lungo. Si consiglia di utilizzare un cavalletto quando si scattano foto di paesaggi. In questo caso, l'indicatore lampeggia ugualmente ma si riduce il rischio di muovere la fotocamera.



- Il flash incorporato non entra in funzione nella modalità Panorama, anche se fuoriesce dall'apposito vano.
- È possibile impostare anche la qualità dell'immagine. (→50, 118)



Un obiettivo grandangolare consente una maggiore profondità di campo tra soggetti in primo piano e sfondo e una più ampia inquadratura. Se si utilizza un obiettivo zoom, si consiglia di impostare la lunghezza focale minima; ad esempio, 24 mm per un obiettivo da 24-85 mm.

# Modalità Soggetti ravvicinati



Questa modalità consente di scattare fotografie ravvicinate a fiori, insetti o altri soggetti di piccole dimensioni.

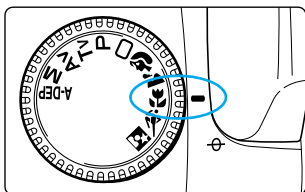

## Impostare la ghiera delle modalità su <M>.

- La procedura di scatto delle fotografie è identica a quella utilizzata per la modalità <A> (Automatismo totale). (→38)
- La modalità AF viene automaticamente impostata su <ONE SHOT>, la modalità motore su <A> (Scatto singolo) e quella di lettura su <L>.



È possibile impostare anche la qualità dell'immagine. (→50, 118)



- Per ottenere risultati ottimali, il soggetto deve trovarsi alla distanza di messa a fuoco minima dall'obiettivo.
- Se si utilizza un obiettivo zoom, si consiglia di impostare la lunghezza focale massima per ottenere un ingrandimento maggiore.
- Per ottenere risultati ottimali, si consiglia di utilizzare un obiettivo macro specifico per EOS in particolare il flash macro ad anello MR-14EX o il flash macro MT-24EX a doppia torcia.

# Modalità Sport



Questa modalità è ideale per fotografare eventi sportivi poiché consente di riprendere soggetti in movimento.

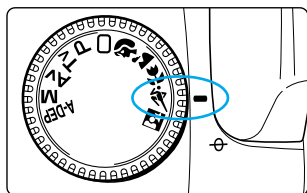

## Impostare la ghiera delle modalità su <img alt="Sport mode icon" data-bbox="845 281 885 301"/>.

- La procedura di scatto delle fotografie è identica a quella utilizzata per la modalità <img alt="Auto mode icon" data-bbox="795 325 815 345"/> (Automatismo totale). (→38)
- La modalità AF viene automaticamente impostata su <AI SERVO>, la modalità motore su <img alt="Motor mode icon" data-bbox="835 375 855 395"/> e quella di lettura su <img alt="Viewfinder mode icon" data-bbox="845 395 865 415"/>.



Se l'indicatore del tempo di scatto lampeggia, è possibile che la foto risulti mossa a causa del tempo di esposizione troppo lungo. Tenere la fotocamera ben ferma e premere delicatamente il pulsante di scatto oppure utilizzare un cavalletto. Se si utilizza il cavalletto, l'indicatore lampeggia ugualmente ma si riduce il rischio di muovere la fotocamera.



- Il flash incorporato non entra in funzione nella modalità Sport, anche se fuoriesce dall'apposito vano.
- È possibile impostare anche la qualità dell'immagine. (→50, 118)



- Per ottenere risultati ottimali, utilizzare pellicole da 400 ISO o superiori. (→51, 118)
- Si consiglia di utilizzare un teleobiettivo da 200-300 mm.

# Modalità Ritratto notturno



Questa modalità consente di fotografare soggetti al tramonto o di notte. L'uso del flash per l'illuminazione del soggetto e l'impostazione di un tempo di scatto lungo consentono di ottenere un'immagine dall'aspetto più naturale.

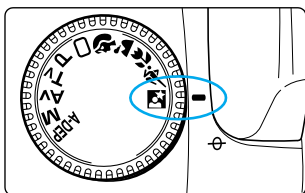

## Impostare la ghiera delle modalità su <img alt="Night Portrait icon" data-bbox="855 284 885 300"/>.

- La procedura di scatto delle fotografie è identica a quella utilizzata per la modalità <img alt="Auto mode icon" data-bbox="805 325 825 340"/> (Automatismo totale). (→38)
- La modalità AF viene automaticamente impostata su <ONE SHOT>, la modalità motore su <img alt="Single shot icon" data-bbox="805 375 825 390"/> (Scatto singolo) e quella di lettura su <img alt="Viewfinder icon" data-bbox="805 400 825 415"/>.



Per evitare di muovere la fotocamera, utilizzare un cavalletto.



- Per fotografare solo paesaggi (senza persone), impostare la modalità Panorama <img alt="Panorama icon" data-bbox="285 725 315 740"/>.
- Chiedere al soggetto di non muoversi per alcuni secondi dopo lo scatto del flash.
- In modalità <img alt="Night Portrait icon" data-bbox="285 775 315 790"/> è possibile utilizzare anche uno Speedlite serie EX.
- Se viene utilizzata di giorno, la modalità Ritratto notturno <img alt="Night Portrait icon" data-bbox="285 800 315 815"/> funziona come la modalità <img alt="Auto mode icon" data-bbox="285 825 315 840"/> (Automatismo totale).
- È possibile impostare anche la qualità dell'immagine. (→50, 118)



Per ottenere risultati ottimali, utilizzare pellicole da 400 ISO o superiori. (→51, 118)



# Operazioni avanzate

# 3

## Zona creativa

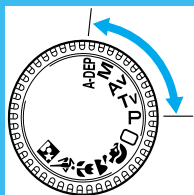

In questo capitolo viene descritto l'uso delle funzioni della zona creativa che consentono di selezionare il tempo di scatto o il valore del diaframma e di modificare l'esposizione per ottenere i risultati desiderati.

- L'icona <☀> rappresenta la ghiera principale e l'icona <👁> rappresenta la ghiera di comando rapido.
- Se si preme il pulsante di scatto a metà corsa e lo si rilascia, l'impostazione dell'esposizione viene visualizzata sul display LCD e nel mirino per circa 4 secondi.
- È possibile impostare la modalità AF, il punto AF, la modalità di lettura, la modalità motore e il bilanciamento del bianco solo nelle modalità della zona creativa.
- È possibile utilizzare il blocco AE, la compensazione dell'esposizione, la funzione AEB, le esposizioni posa (posa B) e la previsualizzazione della profondità di campo solo nelle modalità della zona creativa.
- L'impostazione AEB, la selezione di un'immagine per il bilanciamento del bianco manuale, i parametri di elaborazione, le impostazioni di attivazione e disattivazione delle funzioni di personalizzazione (C.Fn) vengono visualizzati solo nelle modalità della zona creativa.

# MENU Selezione della qualità

Sono disponibili sette opzioni per la funzione di menu relativa all'impostazione della qualità:

Qualità	Icona	Dimensioni di memorizzazione	Metodo di memorizzazione	Rapporto di compressione	Dimensioni immagine	Capacità di memorizzazione
Alta/Fine	L	3072 × 2048	JPEG	Basso	2,5 MB	Circa 48 scatti
Alta/Normale	L			Alto	1,3 MB	Circa 92 scatti
Media/Fine	M	2048 × 1360		Basso	1,4 MB	Circa 89 scatti
Media/Normale	M			Alto	0,7 MB	Circa 172 scatti
Bassa/Fine	S	1536 × 1024		Basso	0,9 MB	Circa 138 scatti
Bassa/Normale	S			Alto	0,5 MB	Circa 255 scatti
RAW		3072 × 2048		RAW	–	7,4 MB

- È possibile impostare la qualità dell'immagine anche per le modalità della zona di base.
- La capacità massima della scheda CF si basa sui test Canon eseguiti con sensibilità ISO pari a 100.
- La capacità massima si riferisce ad una scheda CF da 128 MB.
- Le dimensioni del file immagine e la capacità massima della scheda CF dipendono dal soggetto e dalla sensibilità ISO.
- Il numero degli scatti restanti sulla scheda CF viene visualizzato sul display LCD.

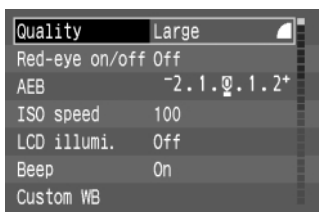

## 1 Nel menu, selezionare [Quality] (Qualità).

- Premere il pulsante <MENU>.
- Ruotare la ghiera <Q> per selezionare [Quality] (Qualità), quindi premere il pulsante <SET>.

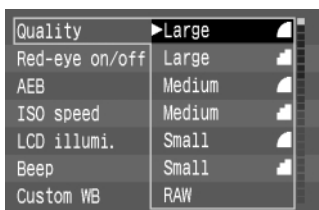

## 2 Impostare la qualità.

- Ruotare la ghiera <Q> per selezionare la qualità desiderata, quindi premere il pulsante <SET>.
- Viene eseguita l'impostazione selezionata e compare nuovamente il menu.
- Premere il pulsante <MENU> per uscire dal menu e disattivarne la visualizzazione.



Per visualizzare le immagini RAW su un computer, è necessario utilizzare il software del driver specifico. Per ulteriori dettagli, consultare le istruzioni del software fornito con la fotocamera.



È possibile utilizzare il software fornito anche per convertire l'immagine RAW in un file JPEG di qualità Media/Fine. Per ulteriori dettagli, consultare le istruzioni del software.



Per impostare la qualità, premere il pulsante <C.Fn> e ruotare la ghiera <Q> o <Q> guardando contemporaneamente il display LCD. (C.Fn-12-1→126)

# MENU Sensibilità ISO

La sensibilità ISO, contrassegnata da un numero, indica la sensibilità alla luce della pellicola all'alogeno d'argento. Poiché le fotocamere digitali non utilizzano le pellicole, la loro sensibilità alla luce viene in genere descritta in termini di sensibilità ISO equivalente. (→130)  
Ad un valore alto corrisponde una sensibilità maggiore. I valori di sensibilità alti vengono utilizzati per scattare foto di soggetti in movimento o in ambienti scarsamente illuminati, ma le immagini risultano poco nitide. Al contrario, i valori di sensibilità più bassi sono meno indicati per fotografare soggetti in movimento o in ambienti scarsamente illuminati, ma i dettagli delle immagini scattate risultano più nitidi.

Le impostazioni della sensibilità ISO equivalente disponibili nella fotocamera Canon EOS D60 variano da 100 a 1000 con incrementi di 1 stop. L'impostazione predefinita corrisponde a 100.

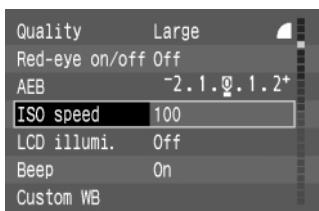

## 1 Selezionare [ISO Speed] (Sensibilità ISO).

- Premere il pulsante <MENU>.
- Ruotare la ghiera <Q> per selezionare [ISO Speed] (Sensibilità ISO), quindi premere il pulsante <SET>.

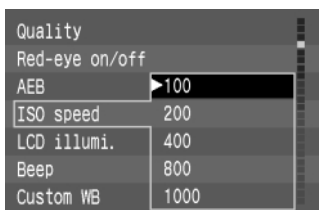

## 2 Impostare la sensibilità ISO.

- Ruotare la ghiera <Q> per selezionare la sensibilità ISO desiderata, quindi premere il pulsante <SET>.
- Il valore ISO viene impostato e sul display compare nuovamente il menu.
- Premere il pulsante <MENU> per uscire dal menu e disattivarne la visualizzazione.



- Ad un valore alto della sensibilità ISO corrisponde un'immagine contenente più rumore e un file immagine di dimensioni maggiori. Quindi, un valore ISO alto riduce il numero delle immagini memorizzabili sulla scheda CF. Questo numero può essere verificato sul display LCD. (→16)
- Le foto scattate a temperature elevate, con un valore ISO alto o con tempi di esposizione lunghi possono presentare irregolarità nei colori.



Per impostare la sensibilità ISO, premere il pulsante <SET> e ruotare la ghiera <Q> o <Q> guardando contemporaneamente il display LCD. (C.Fn-12-2→126)

# MENU Impostazione dei parametri di elaborazione

È possibile impostare i contenuti di elaborazione delle immagini acquisite (parametri di contrasto, nitidezza, saturazione e tono del colore) sulla fotocamera nonché configurare e memorizzare fino a tre set di parametri. L'impostazione predefinita è "standard" (0 per tutti i parametri).

Parametro	Impostazione	Livello	Effetto
Contrasto	Regola il contrasto	– (Basso)	Foto con poco contrasto.
		0 (Standard)	Foto con contrasto normale.
		+ (Alto)	Foto con contrasto elevato.
Nitidezza	Regola la nitidezza	– (Basso)	Foto con scarsa nitidezza.
		0 (Standard)	Foto con nitidezza normale.
		+ (Alto)	Foto molto nitida.
Saturazione	Regola la saturazione del colore	– (Basso)	Foto con colori modificati.
		0 (Standard)	Foto con saturazione del colore normale.
		+ (Alto)	Foto con colori intensi.
Tono del colore	Regola il bilanciamento del colore	– (Rosso)	Toni della pelle con dominante rossa.
		0 (Standard)	Bilanciamento del colore standard.
		+ (Giallo)	Toni della pelle con dominante gialla.

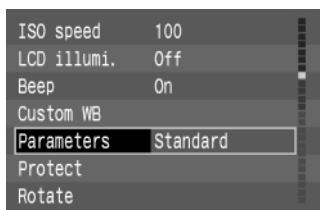

## 1 Nel menu, selezionare [Parameters] (Parametri).

- Premere il pulsante <MENU>.
- Ruotare la ghiera <O> per selezionare [Parameters] (Parametri), quindi premere il pulsante <SET>.

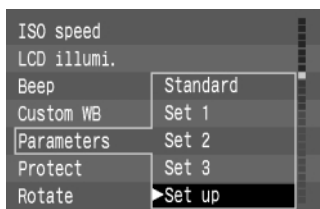

## 2 Selezionare [Set up] (Imposta).

- Ruotare la ghiera <O> per selezionare [Set up] (Imposta), quindi premere <SET>.
- Per impostazione predefinita, i parametri dei set da 1 a 3 sono tutti impostati su 0 (Standard).

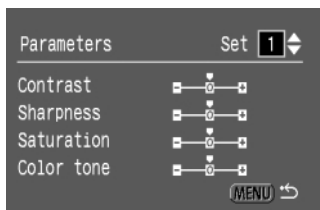

## 3 Selezionare il numero del set desiderato.

- Ruotare la ghiera <O> e selezionare [Set 1], [Set 2] o [Set 3]. Quindi premere <SET>.

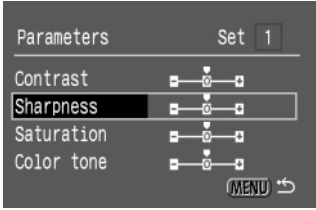

## 4 Selezionare il parametro da impostare.

- Ruotare la ghiera <O> per selezionare il parametro, quindi premere <SET>.
- I parametri vengono selezionati in sequenza secondo l'ordine riportato di seguito:

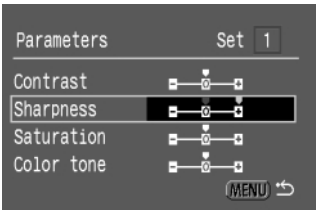
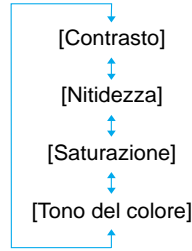

## 5 Effettuare l'impostazione desiderata per ciascun parametro.

- Ruotare la ghiera <O> e selezionare [-], [0] o [+]. Quindi, premere <SET>.

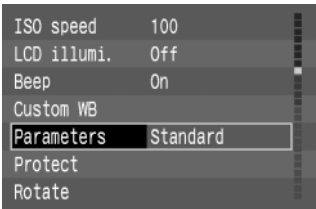

## 6 Tornare al punto 1.

- Premere due volte il pulsante <MENU> per tornare al punto 1, quindi premere <SET>.

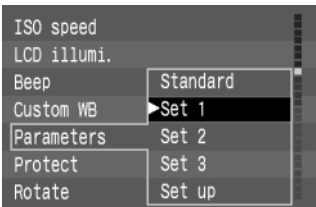

## 7 Selezionare il numero del set desiderato.

- Ruotare la ghiera <O> e selezionare [Set 1], [Set 2] o [Set 3]. Quindi, premere <SET>.

**C.Fn** Per impostare i parametri di elaborazione, premere <SET> e ruotare la ghiera <O> o <O> guardando contemporaneamente il display LCD. (C.Fn-12-3→126)

# AF Selezione della modalità AF

La modalità AF consente di gestire le funzioni dell'autofocus. La fotocamera dispone di due modalità AF: One-Shot per i soggetti immobili e AI Servo per i soggetti in movimento. La modalità AF può essere selezionata in tutte le impostazioni della zona creativa, fatta eccezione per <A-DEP>.

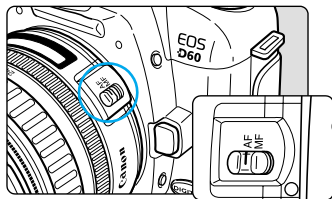

**1** Impostare l'interruttore della modalità di messa a fuoco dell'obiettivo su <AF>.

**2** Ruotare la ghiera delle modalità su qualsiasi impostazione della zona creativa eccetto <A-DEP>.

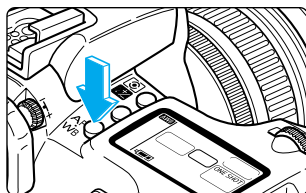

**3** Premere il pulsante <AF/WB>. (O6)

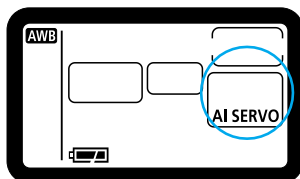

**4** Selezionare la modalità AF.

- Ruotare la ghiera <☀> per eseguire la selezione.

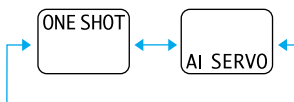

- Premere il pulsante di scatto a metà corsa per tornare allo stato di attività della fotocamera.



- Oltre alle due modalità AF, la fotocamera EOS D60 è dotata della funzione AF AI Focus che consente di passare automaticamente dalla modalità One-Shot a quella AF AI Servo in base al tipo di foto da scattare. La funzione AF AI Focus viene selezionata automaticamente quando è attiva la modalità <□> (Automatismo totale).
- Ruotare la ghiera <☉> per selezionare il bilanciamento del bianco. (→64)

## AF One-Shot per soggetti immobili



**Premere il pulsante di scatto a metà corsa per attivare la funzione AF ed eseguire una volta la messa a fuoco.**

- Il punto AF che raggiunge la messa a fuoco lampeggia in rosso e viene emesso un segnale acustico. Inoltre, si illumina l'indicatore di conferma della messa a fuoco <●> nella parte inferiore destra.
- Quando si utilizza la lettura valutativa, l'impostazione dell'esposizione viene eseguita dopo l'esecuzione della messa a fuoco. L'impostazione dell'esposizione e della messa a fuoco rimangono bloccate finché si tiene premuto il pulsante di scatto a metà corsa. È quindi possibile ricomporre l'inquadratura senza modificare tali impostazioni. (→58)



Se la fotocamera non esegue la messa a fuoco, l'indicatore di conferma (●) lampeggia nel mirino. In questo caso, non è possibile fotografare anche se si preme il pulsante di scatto fino in fondo. È necessario reinquadrare il soggetto e ripetere la messa a fuoco. Vedere anche "Messa a fuoco manuale". (→59)



È possibile disattivare il lampeggiamento in rosso del punto AF (visualizzazione sovrapposta).

## AF AI Servo per soggetti in movimento



**Tenere premuto il pulsante di scatto a metà corsa per eseguire la messa a fuoco continua del soggetto.**

- Questa modalità di messa a fuoco è ideale per fotografare soggetti in movimento a una distanza di messa a fuoco variabile.
- La funzione di previsione della messa a fuoco della fotocamera consente, inoltre, di seguire un soggetto che si avvicina e si allontana dall'apparecchio.
- Le impostazioni dell'esposizione vengono selezionate immediatamente prima dello scatto.



- L'indicatore di conferma della messa a fuoco <●> non si illumina e il segnale acustico non viene emesso quando si raggiunge il fuoco.
- Quando non si raggiunge il fuoco, l'indicatore di conferma della messa a fuoco <●> lampeggia.
- Non è possibile utilizzare la funzione di blocco della messa a fuoco. (→58)



È possibile impostare la fotocamera in modo che, durante l'uso della modalità AF AI Servo, la messa a fuoco venga bloccata temporaneamente tenendo premuto il pulsante <★>. (C.Fn-2-2→122)

### Funzione di previsione della messa a fuoco

Questa funzione consente di seguire un soggetto che si allontana o si avvicina alla fotocamera ad una velocità costante e di prevedere la distanza di messa a fuoco immediatamente prima di scattare la foto. In questo modo, al momento dell'esposizione il soggetto risulta correttamente a fuoco.

- In caso di messa a fuoco automatica, la fotocamera utilizza uno dei tre punti AF a disposizione per mettere a fuoco il soggetto e per la funzione di previsione.
- In caso di selezione manuale del punto AF (→57), il punto selezionato segue il soggetto in movimento.

### AF AI Focus

La funzione AF AI Focus viene impostata automaticamente in modalità <□> (Automatismo totale). Al momento dello scatto, la fotocamera seleziona automaticamente AF One-Shot o AF AI Servo in base al tipo di foto da scattare.

La fotocamera è in grado di rilevare il movimento di un soggetto messo a fuoco in modalità AF One-Shot. In questo caso seleziona automaticamente la modalità AF AI Servo e attiva la messa a fuoco continua seguendo il soggetto in movimento.



# ☐ Selezione del punto AF

È possibile selezionare il punto AF automaticamente o manualmente. Nelle modalità della zona di base e nella modalità <A-DEP> la selezione viene eseguita automaticamente. Nelle modalità <P>, <Tv>, <Av> e <M>, la selezione può essere automatica o manuale.

**Selezione automatica:** la fotocamera seleziona automaticamente il punto AF in base alle condizioni esistenti.

**Selezione manuale:** è possibile selezionare manualmente uno dei tre punti AF. Si consiglia di scegliere questo tipo di selezione per essere sicuri di mettere a fuoco un determinato soggetto o se si desidera utilizzare la velocità della funzione AF per comporre rapidamente un'inquadratura.

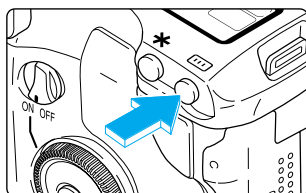

## 1 Premere il pulsante <☐>. (06)

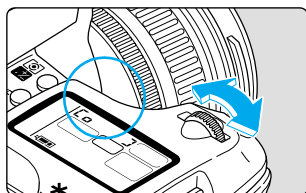

## 2 Selezionare il punto AF.

- Guardare il display LCD o il mirino e ruotare la ghiera <☐> o <☐>.
- Premere il pulsante di scatto a metà corsa per preparare la fotocamera allo scatto.

### Display LCD

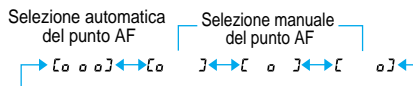

### Mirino

#### Selezione automatica del punto AF

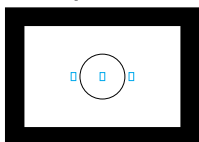

#### Selezione manuale del punto AF

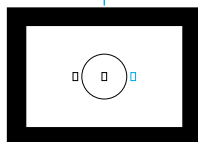
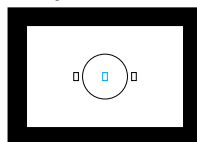
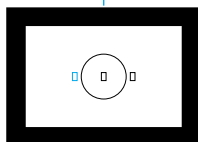

- Selezione automatica: tutti i punti AF compaiono in rosso.
- Selezione manuale: il punto AF desiderato compare in rosso.

# Messa a fuoco di soggetti decentrati

Per mettere a fuoco un soggetto che non si trova nell'area coperta dai tre punti di messa a fuoco, attenersi alla procedura indicata di seguito. La tecnica descritta in questa sezione è denominata blocco della messa a fuoco.

Tale tecnica può essere utilizzata solo quando la modalità AF è impostata su AF One-Shot.

## 1 Selezionare un punto AF. (→57)



## 2 Mettere a fuoco il soggetto.

- Inquadrare il soggetto in un punto AF e premere il pulsante di scatto a metà corsa.



## 3 Tenere premuto il pulsante di scatto a metà corsa e ricomporre l'inquadratura.

## 4 Scattare la foto.



È anche possibile utilizzare la funzione di blocco della messa a fuoco nella zona di base (fatta eccezione per la modalità <img alt="camera icon" data-bbox="895 805 915 825"/>) a partire dal punto 2.



Per ottenere risultati ottimali, si consiglia di utilizzare la lettura valutativa insieme alle funzioni AF One-Shot e blocco AE attivate sul punto AF in cui è stata raggiunta la messa a fuoco.

# Soggetti difficili da mettere a fuoco

La fotocamera EOS D60 dispone di un sistema AF di precisione in grado di mettere a fuoco la maggior parte dei soggetti. Tuttavia, vi sono dei casi in cui la messa a fuoco non è possibile (l'indicatore di conferma della messa a fuoco <●> lampeggia in modo intermittente):

## Soggetti difficili da mettere a fuoco

- Soggetti con scarso contrasto, ad esempio un cielo azzurro o un muro di colore uniforme
- Soggetti scarsamente illuminati
- Soggetti in controluce o che riflettono la luce, ad esempio una macchina nuova
- Soggetti con oggetti davanti (distanti o vicini), ad esempio le sbarre di una gabbia e un animale all'interno

In questi casi, attenersi a una delle seguenti procedure:

- (1) Mettere a fuoco un oggetto alla stessa distanza del soggetto che si desidera fotografare, attivare il blocco della messa a fuoco, quindi ricomporre l'immagine.
- (2) Impostare l'interruttore della modalità di messa a fuoco dell'obiettivo su <MF> (o <M>), quindi eseguire la messa a fuoco manuale.

## MF Messa a fuoco manuale

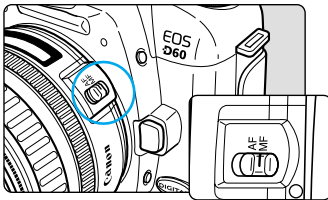

- 1 Impostare l'interruttore della modalità di messa a fuoco dell'obiettivo su <MF> (o <M> sugli obiettivi meno recenti).**

→ Sul display LCD viene visualizzata l'icona <MF>.

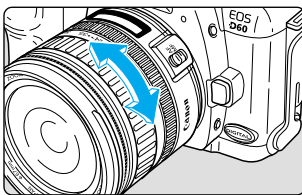

- 2 Mettere a fuoco il soggetto.**

● Ruotare la ghiera della messa a fuoco manuale sull'obiettivo finché il soggetto inquadrato nel mirino non risulta nitido.



- Se si tiene premuto il pulsante di scatto a metà corsa durante la messa a fuoco manuale, viene visualizzato il punto AF del soggetto e l'indicatore di conferma della messa a fuoco <●> si illumina.
- Durante la messa a fuoco manuale, il segnale acustico non viene emesso neanche quando si raggiunge il fuoco.

# INFO. Controllo delle impostazioni della fotocamera

Quando la fotocamera è pronta per lo scatto, premere il pulsante <INFO.> per visualizzare le impostazioni correnti sul monitor LCD.

## Informazioni sulle impostazioni della fotocamera

Tempo di spegnimento automatico (→29, 120)

Revisione (→41),  
Tempo di revisione (→42)

Parametri (→52)

Numeri delle funzioni di personalizzazione (→122)

Compensazione dell'esposizione flash (→91)

Scatti restanti

Capacità residua della scheda CF (→50)

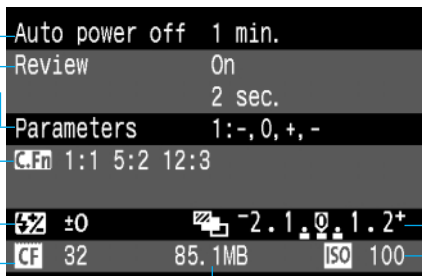

AEB (→78)

Sensibilità ISO (→51)

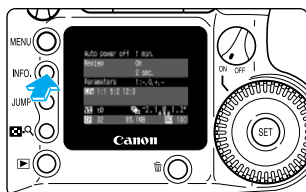

## 1 Visualizzare le impostazioni della fotocamera.

- Premere il pulsante <INFO.>.
- ➔ Le impostazioni correnti della fotocamera vengono visualizzate sul monitor LCD.
- Premere di nuovo il pulsante <INFO.> per disattivare la visualizzazione delle impostazioni.



Per visualizzare le informazioni sull'immagine durante la riproduzione, vedere "Attivazione e disattivazione della visualizzazione delle informazioni". (→100)

# Selezione di una modalità di lettura

La fotocamera EOS D60 è dotata di tre modalità di lettura della luce: valutativa, parziale e media pesata al centro.

Nella zona di base viene utilizzata la lettura valutativa; nella zona creativa è possibile impostare qualsiasi modalità di lettura.

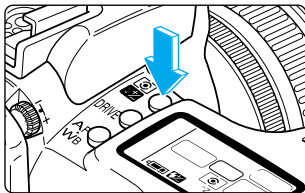

**1** Premere il pulsante . (06)

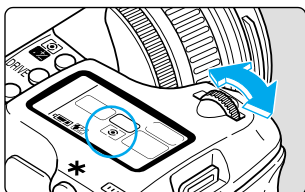

**2** Selezionare una modalità di lettura.  
→ Guardare il display LCD e ruotare la ghiera .

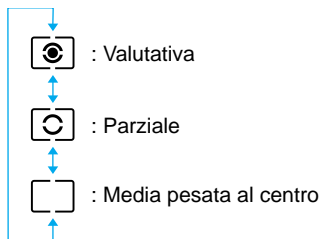
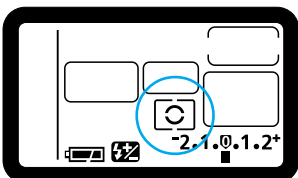

- Premere il pulsante di scatto a metà corsa per tornare allo stato di attività della fotocamera.



Ruotare la ghiera  per impostare la compensazione dell'esposizione per il flash incorporato/opzionale. (→91)

# Modalità di lettura

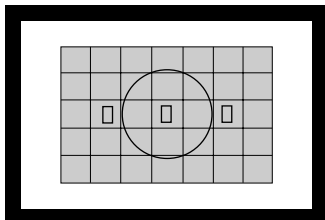

## : Lettura valutativa

Utilizzare questa modalità per fotografare soggetti in condizioni di luce normali e anche soggetti in controluce. L'area del mirino è suddivisa in 35 zone di lettura a cui sono collegati i tre punti AF per la lettura valutativa. Dopo aver rilevato gli elementi principali, tra i quali le dimensioni del soggetto, la posizione, la luminosità, lo sfondo e l'illuminazione (frontale e controluce), la fotocamera seleziona il livello di esposizione appropriato per il soggetto.

- Quando si utilizza la messa a fuoco manuale, la lettura valutativa si basa sul punto AF centrale.

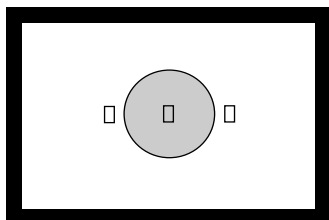

## : Lettura parziale

Questa modalità è particolarmente indicata quando lo sfondo risulta più luminoso del soggetto, ad esempio quando il soggetto è in controluce. In questa modalità l'area centrale corrisponde a circa il 9,5% dello schermo.

- L'area coperta dalla lettura parziale viene visualizzata sulla sinistra.

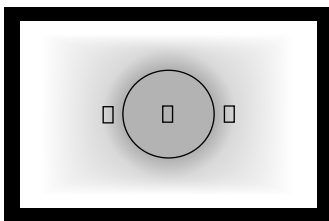

## : Lettura media pesata al centro

In questa modalità viene eseguita una lettura media dell'intera inquadratura e si attribuisce un peso aggiuntivo al punto centrale.

# Selezione di una modalità motore

È possibile impostare la modalità motore della fotocamera EOS D60 sullo scatto singolo, continuo o sull'autoscatto.

- Scatto singolo <□>: Premere il pulsante di scatto per acquisire un'immagine.
- Scatto continuo <□>: È possibile utilizzare questa modalità tenendo premuto il pulsante di scatto.
- Autoscatto: L'immagine viene acquisita circa 10 secondi dopo la pressione del pulsante di scatto. (→81)

Dimensioni/Qualità	Numero massimo di fotogrammi (Immagini/sec. - approssim.)		N.ro max. di fotogrammi con lo scatto continuo (Immagini - approssim.)	
	ONE SHOT	AI SERVO	ONE SHOT	AI SERVO
L Alta/Fine	3	2,5	8	
L Alta/Normale				
M Media/Fine				
M Media/Normale				
S Bassa/Fine				
S Bassa/Normale				
RAW RAW				

- I dati sopra riportati si basano sui test Canon eseguiti con un tempo di scatto pari a 1/250 sec. o superiore e sensibilità ISO 100.

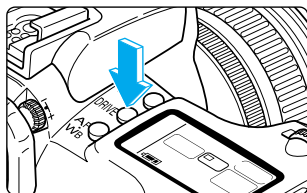

## 1 Premere il pulsante <DRIVE>. (⓪6)

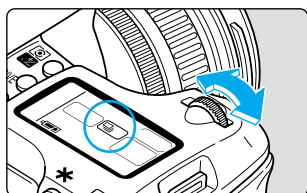

## 2 Selezionare la modalità motore.

- Guardare il display LCD e ruotare la ghiera <☺> o <☺>.

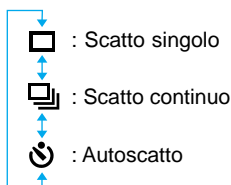

- Premere il pulsante di scatto a metà corsa per tornare allo stato di attività della fotocamera.

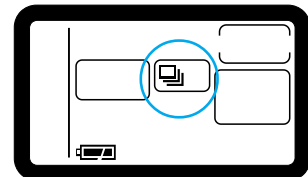

Se sulla scheda CF rimane spazio per meno di 8 immagini, lo scatto continuo potrebbe non essere disponibile.



- Durante lo scatto continuo, le immagini acquisite vengono salvate prima nella memoria interna della fotocamera, quindi trasferite sulla scheda CF. Quando lo spazio della memoria interna è esaurito, nel mirino e sul display LCD viene visualizzato il messaggio “Full” e non è più possibile acquisire altre immagini. È di nuovo possibile scattare foto solo quando tutte le immagini acquisite sono state trasferite sulla scheda CF. Premere il pulsante di scatto a metà corsa per controllare nel mirino il numero massimo di scatti disponibili (da 8 a 8) nella modalità di scatto continuo. Poiché questo numero viene visualizzato anche in assenza di schede CF, verificare che nella fotocamera ne sia stata inserita una.
- Se si preme il pulsante di scatto a metà corsa prima che venga completato il trasferimento di tutte le immagini dalla memoria interna alla scheda CF (spia di accesso intermittente), l'operazione viene interrotta temporaneamente.
- Se nel mirino o sul display LCD viene visualizzato il messaggio “Full CF”, attendere che la spia di accesso abbia smesso di lampeggiare prima di sostituire la scheda CF.

## WB Impostazione del bilanciamento del bianco

La fotocamera EOS D60 dispone di sette impostazioni per il bilanciamento del bianco: automatico, luce naturale, nuvoloso, tungsteno, fluorescente, flash e personalizzato. Nella zona di base viene selezionata automaticamente l'impostazione automatica; nella zona creativa è possibile selezionare manualmente l'impostazione di bilanciamento desiderata.

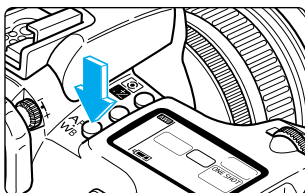

**1** Premere il pulsante  $\langle \overset{AF}{WB} \rangle$ . (06)

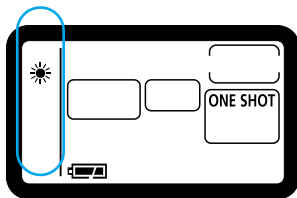

**2** Selezionare l'impostazione del bilanciamento del bianco.

- Impostare il selettore di comando rapido su  $\langle ON \rangle$ .
- Ruotare la ghiera  $\langle \odot \rangle$ .
- Premere il pulsante di scatto a metà corsa per tornare allo stato di attività della fotocamera.

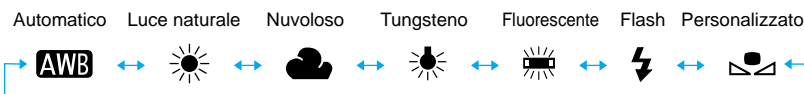

Ruotare la ghiera  $\langle \odot \rangle$  per selezionare la modalità AF ( $\rightarrow 54$ )









# Impostazioni del bilanciamento del bianco

In qualsiasi condizione di illuminazione, la proporzione dei colori primari (rosso, verde, blu) varia in base alla temperatura del colore. Le temperature di colore elevate contengono una proporzione maggiore di blu mentre quelle più basse di rosso. Spostandosi dal basso verso l'alto la sequenza è rosso → arancione → giallo → bianco → blu-bianco. Ad esempio, la foto di uno stesso soggetto avrà una prevalenza di rosso se è stata scattata in un ambiente con illuminazione a incandescenza (tungsteno) e di verde se è stata scattata in un ambiente con illuminazione a fluorescenza.

La vista si adatta automaticamente ai cambiamenti di luce e, di conseguenza, i soggetti bianchi appaiono tali indipendentemente dal tipo di illuminazione. Se si utilizza una fotocamera con pellicola, è necessario utilizzare dei filtri di correzione del colore o inserire delle pellicole specifiche per ovviare a queste differenze. Se si utilizza una fotocamera digitale, è possibile correggere la temperatura del colore tramite software. In questo caso, il bianco viene selezionato come base per i colori del soggetto mentre gli altri colori vengono modificati fino a raggiungere un effetto naturale.

In modalità <AWB>, il bilanciamento del bianco viene selezionato automaticamente al momento dello scatto in base al tipo di illuminazione. Se i risultati non sono soddisfacenti, è possibile selezionare una modalità diversa da <AWB>.

Icona	Condizioni	Temperatura del colore in K (Kelvin)
	Impostazione selezionata automaticamente.	circa 3000-7000
	Luce naturale intensa.	circa 5500
	In caso di tempo nuvoloso, al crepuscolo o di sera.	circa 6000
	Illuminazione a incandescenza da interno.	circa 3200
	Illuminazione a fluorescenza da interno.	circa 4000
	Foto con il flash.	circa 6000
	Per fotografare un soggetto bianco da utilizzare come colore di base, caricare i dati del bilanciamento del bianco in modo da impostare il bilanciamento più adatto ad un determinato tipo di illuminazione. (→66)	circa 2000-10000

# MENU Impostazione del bilanciamento del bianco personalizzato

Questa impostazione consente di selezionare il valore di bilanciamento desiderato. Come base per il bilanciamento del bianco della fotocamera viene utilizzato un soggetto bianco già fotografato.

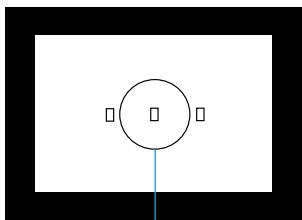

Zona di lettura parziale

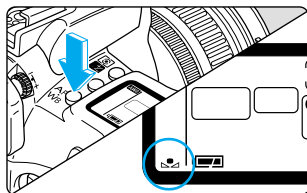
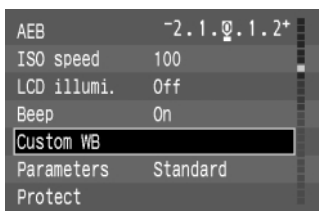

## 1 Fotografare un soggetto bianco.

- Fotografare un soggetto bianco utilizzando la normale procedura.
- Inquadrare il soggetto in modo da coprire l'intera zona di lettura parziale nel mirino.
- La foto può essere scattata in qualsiasi modalità. (→16)
- Fotografare un soggetto bianco in modo da ottenere un'esposizione standard. Un soggetto sottoesposto o sovraesposto non consente di impostare un bilanciamento del bianco corretto.

## 2 Nel menu, selezionare [Custom WB] (Bilanc. bianco personalizzato).

- Premere il pulsante <MENU>.
- Ruotare la ghiera <O> per selezionare [Custom WB] (Bilanc. bianco personalizzato), quindi premere il pulsante <SET>.

## 3 Selezionare l'immagine.

- Ruotare la ghiera <O> per selezionare la foto scattata al punto 1, quindi premere il pulsante <SET>.
- Una volta effettuata l'impostazione, sul display viene visualizzato nuovamente il menu.
- Premere il pulsante <MENU> per uscire dal menu e disattivarne la visualizzazione.

## 4 Premere il pulsante <AF WB>. (06)

## 5 Selezionare il bilanciamento del bianco.

- Ruotare la ghiera <O> per selezionare <WB>.
- ➔ Viene eseguita l'impostazione personalizzata del bilanciamento del bianco.

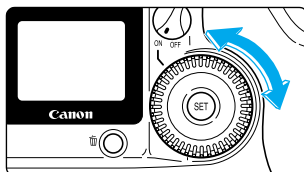



- Per ottenere risultati ottimali, fotografare fogli di carta bianca da utilizzare come base.
- I dati del bilanciamento del bianco vengono caricati dalla zona di lettura parziale. (→17)
- È possibile memorizzare sulla scheda CF le foto di soggetti bianchi fotografati in varie condizioni e poi selezionarle in base alle proprie esigenze per la funzione [Custom WB] (Bilanc. bianco personalizzato) in modo da impostare il bilanciamento del bianco più adatto ad un determinato tipo di illuminazione.
- L'impostazione predefinita di <☒> corrisponde a quella di <☀>.

## Illuminazione del display LCD

È possibile illuminare il display LCD per 4 sec. premendo il pulsante <SET>. Per disattivarne l'illuminazione, premere di nuovo il pulsante. L'illuminazione del display LCD si disattiva automaticamente dopo 2 sec. dallo scatto di una foto.

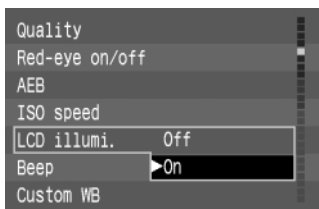

### Dal menu, selezionare [LCD illumi.] (Illuminaz. LCD) e impostare l'illuminazione del display LCD.

- Premere il pulsante <MENU>.
- Ruotare la ghiera <Q> per selezionare [LCD illumi.] (Illuminaz. LCD), quindi premere <SET>.
- Ruotare la ghiera <Q> per selezionare [On], quindi premere <SET>.
- Compare l'illuminazione del display LCD e visualizzato nuovamente il menu.
- Premere il pulsante <MENU> per uscire dal menu e spegnere il display.

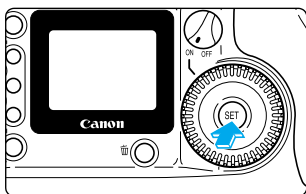

### Illuminazione del display LCD

- Premere <SET>.
- Per disattivare l'illuminazione, premere di nuovo <SET>.
- Se si preme un pulsante o si ruota una ghiera per scattare una foto mentre il display LCD è illuminato, questo non si spegne. Se si preme un pulsante di menu o di riproduzione immagine, il display si spegne.



- Se è stata impostata la funzione di personalizzazione 12-1/2/3, la pressione del pulsante <SET> non disattiva l'illuminazione del display LCD (spegnimento automatico).
- Se si scatta una foto mentre il display LCD è illuminato, questo non si spegne.
- È possibile illuminare il display LCD in tutte le modalità di scatto.

# P AE Programma



Come la modalità <□> (Automatismo totale), l'AE Programma può essere utilizzato in molte situazioni. La fotocamera seleziona automaticamente il tempo di scatto e il valore del diaframma in base alla luminosità del soggetto. Questa funzione è denominata AE Programma.

- \* P sta per Programma
- \* AE sta per esposizione automatica

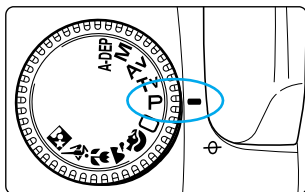

## 1 Impostare la ghiera delle modalità su <P>.

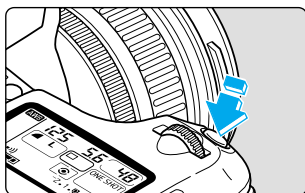

## 2 Mettere a fuoco il soggetto.

- Premere il pulsante di scatto a metà corsa.
- Il punto AF che raggiunge la messa a fuoco lampeggia in rosso e viene emesso un segnale acustico. Inoltre, si illumina l'indicatore di conferma della messa a fuoco <●> nella parte inferiore destra.



## 3 Controllare il display.

- Il tempo di scatto e il valore del diaframma vengono selezionati automaticamente. Tali dati vengono visualizzati nel mirino e sul display LCD.
- Se i valori del tempo di scatto e del diaframma non lampeggiano, l'esposizione è corretta.
- Se uno dei due lampeggia, vedere "Avvisi di esposizione". (→132)

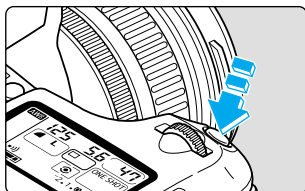

## 4 Scattare la foto.

- Inquadrare il soggetto, quindi premere il pulsante di scatto fino in fondo.

## Differenze tra la modalità AE Programma <P> e la modalità Automatismo totale <□>

- Le modalità <P> (AE Programma) e <□> (Automatismo totale) prevedono entrambe l'impostazione automatica dei valori del tempo di scatto e del diaframma.
- Le funzioni indicate di seguito possono essere utilizzate in modalità <P> ma non in modalità <□>.
  - Selezione della modalità AF
  - Selezione manuale del punto AF
  - Selezione della modalità di lettura
  - Selezione della modalità motore
  - Programma scalare
  - Blocco AE con il pulsante <★>
  - Compensazione dell'esposizione
  - AEB (Bracketing automatico dell'esposizione)
  - Previsualizzazione della profondità di campo
  - Funzioni di personalizzazione
  - Uso/uso manuale del flash incorporato non consentito
  - Compensazione dell'esposizione flash
  - Funzioni speciali con gli Speedlite serie EX
    - Sincronizzazione ad alta velocità (Flash FP)
    - Blocco FE
    - Controllo del rapporto di emissione del flash
    - FEB
    - Sincronizzazione della seconda tendina
    - Modellazione flash

### Programma scalare

In modalità AE Programma, è possibile modificare la combinazione (programma) tempo di scatto/valore del diaframma selezionata automaticamente senza modificare il livello di esposizione. Questa funzione è denominata programma scalare.

Per "scalare il programma", premere il pulsante di scatto a metà corsa, quindi ruotare la ghiera <☺> finché non viene visualizzato il tempo di scatto o il valore del diaframma desiderato.

- Una volta scattata la foto, il programma scalare viene annullato automaticamente e viene ripristinato quello originale.
- Se si utilizza il flash, non è possibile scalare il programma.

# Tv AE a priorità dei tempi

Se si seleziona questa modalità, è possibile impostare manualmente il valore della velocità di scatto mentre il valore del diaframma viene impostato automaticamente in base alle condizioni di illuminazione del soggetto. Questa modalità operativa è denominata AE a priorità dei tempi. Un tempo di scatto breve può eliminare l'effetto di movimento di un soggetto che si sposta rapidamente; un tempo di scatto lungo può sfuocare il soggetto per rendere meglio l'effetto del movimento.

\* Tv sta per "valore del tempo".



Tempo di scatto breve



Tempo di scatto lungo

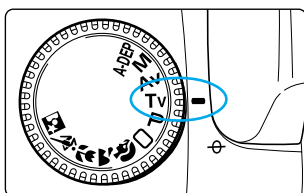

**1** Impostare la ghiera delle modalità su <Tv>.

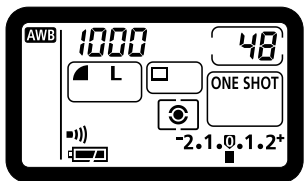

**2** Impostare il tempo di scatto.

- Ruotare la ghiera <  >.

**3** Mettere a fuoco il soggetto.

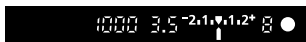

- Premere il pulsante di scatto a metà corsa.
- ➔ Il valore del diaframma viene selezionato automaticamente.



**4** Controllare il display, quindi scattare la foto.

- Se il valore del diaframma non lampeggia, l'esposizione è corretta.
- Inquadrare il soggetto, quindi premere il pulsante di scatto fino in fondo.



- Se il valore minimo del diaframma (apertura massima) sull'obiettivo utilizzato lampeggia, l'inquadratura è troppo scura. Ruotare la ghiera <  > per selezionare un tempo di scatto più lungo finché il valore del diaframma non smette di lampeggiare.
- Se il valore massimo del diaframma (apertura minima) per l'obiettivo utilizzato lampeggia, l'inquadratura è troppo chiara. Ruotare la ghiera <  > per selezionare un tempo di scatto più breve finché il valore del diaframma non smette di lampeggiare.



### Visualizzazione del tempo di scatto

È possibile impostare il tempo di scatto con incrementi di 1/2 stop come indicato di seguito. I valori del tempo di scatto compresi tra 4000 e 4 rappresentano il denominatore del tempo di scatto frazionario, per cui, ad esempio, 125 corrisponde a 1/125 di secondo. Per quanto riguarda i tempi di scatto più lunghi, 0"7 corrisponde a 0,7 secondi e 15" a 15 secondi.

4000 3000 2000 1500 1000 750 500 350 250 180 125 90 60 45 30 20  
15 10 8 6 4 0"3 0"5 0"7 1" 1"5 2" 3" 4" 6" 8" 10" 15" 20" 30"



Il tempo di scatto ideale per catturare un'immagine nitida da uno schermo TV è pari a 1/15 di secondo. Si consiglia di utilizzare un cavalletto.



È anche possibile impostare la fotocamera in modo da regolare il tempo di scatto con incrementi di 1/3 di stop. (C.Fn-4-1→122)

# Av AE a priorità dei diaframmi

Se si seleziona questa modalità, è possibile impostare manualmente il valore del diaframma mentre il tempo di scatto viene impostato automaticamente in base alle condizioni di illuminazione del soggetto. Questa modalità operativa è denominata AE a priorità dei diaframmi.

Impostando un numero f basso (apertura grande), è possibile ottenere un effetto di sfuocatura dello sfondo maggiore e far risaltare il soggetto come nella modalità Ritratto. Al contrario, impostando un numero f alto (apertura piccola), è possibile aumentare la profondità di campo per rendere più nitidi il soggetto in primo piano e lo sfondo.

\*Av sta per “valore del diaframma”.



Valore del diaframma basso



Valore del diaframma alto

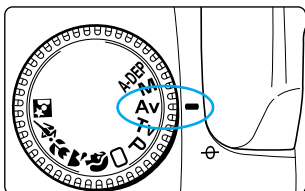

## 1 Impostare la ghiera delle modalità su <Av>.

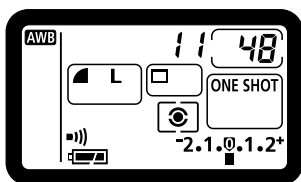

## 2 Selezionare il valore del diaframma.

- Ruotare la ghiera <☀>.

## 3 Mettere a fuoco il soggetto.

- Premere il pulsante di scatto a metà corsa.
- ➔ Il tempo di scatto viene selezionato automaticamente.



## 4 Controllare il display, quindi scattare la foto.

- Se il valore del tempo di scatto non lampeggia, l'esposizione è corretta.
- Inquadrare il soggetto, quindi premere il pulsante di scatto fino in fondo.





- Se il tempo di scatto è pari a 30" e l'indicatore lampeggia, l'illuminazione è scarsa. Ruotare la ghiera <img alt="Aperture wheel icon" data-bbox="600 135 625 155"/> per ridurre il valore del diaframma (apertura maggiore).
- Se il tempo di scatto è pari a 4000 e l'indicatore lampeggia, l'illuminazione è eccessiva. Ruotare la ghiera <img alt="Aperture wheel icon" data-bbox="600 205 625 225"/> per aumentare il valore del diaframma (apertura minore).



### Visualizzazione del valore del diaframma

È possibile regolare il valore del diaframma con incrementi di 1/2 stop. Maggiore è il valore del diaframma, minore è l'apertura effettiva. La gamma dei valori dipende dal tipo di obiettivo montato sulla fotocamera.

1.0 1.2 1.4 1.8 2.0 2.5 2.8 3.5 4.0 4.5 5.6 6.7 8.0 9.5 11 13 16 19 22 27  
32 38 45 54 64 76 91

Se sulla fotocamera non è montato alcun obiettivo, l'impostazione visualizzata è 00.



- È anche possibile impostare la fotocamera in modo da regolare il valore del diaframma con incrementi di 1/3 di stop. (C.Fn-4-1→122)
- È possibile fissare il tempo di scatto su 1/200 di secondo per le foto scattate con il flash. (C.Fn-6-1→124)

## Controllo della profondità di campo

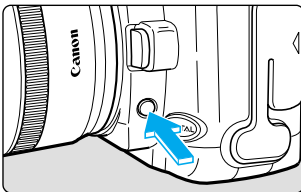

È possibile premere il pulsante di previsualizzazione della profondità di campo per bloccare il diaframma sul valore corrente e quindi verificare l'area di messa a fuoco nel mirino.



- Questa funzione può essere utilizzata quando è impostata una modalità della zona creativa.
- In modalità <A-DEP>, questa funzione viene attivata premendo a metà corsa il pulsante di scatto.
- Mentre si tiene premuto il pulsante di previsualizzazione della profondità di campo l'esposizione è bloccata (blocco AE).

# M Esposizione manuale



Se si utilizza questa modalità è possibile impostare manualmente il tempo di scatto e il valore del diaframma. La fotocamera non esegue alcuna selezione automaticamente. Controllando il livello di esposizione visualizzato nella fotocamera è possibile selezionare la corretta combinazione di tempo di scatto e apertura del diaframma.

\* M sta per "manuale".

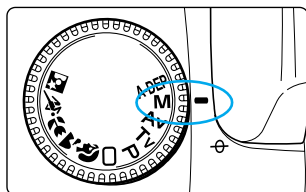

## 1 Impostare la ghiera delle modalità su <M>.

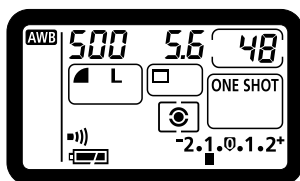

## 2 Impostare il tempo di scatto.

- Ruotare la ghiera <☀>.

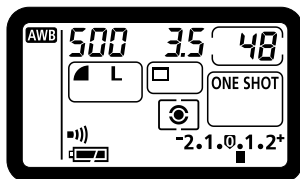

## 3 Impostare il valore del diaframma.

- Impostare il selettore di comando rapido su <ON>, quindi ruotare la ghiera <☀>.

## 4 Mettere a fuoco il soggetto.

- Premere il pulsante di scatto a metà corsa. (☉4)
- ➔ L'indicatore del livello di esposizione viene visualizzato nel mirino e sul display LCD.
- L'icona del livello di esposizione <▲> consente di determinare il divario tra il livello di esposizione impostato e quello standard.

## 5 Regolare l'esposizione.

- Impostare manualmente il tempo di scatto e il valore del diaframma.

Esposizione standard	-2 . 1 . 0 . 1 . 2 <sup>+</sup>	: Punto di riferimento standard per un'esposizione corretta.
Sottoesposizione	-2 . 1 . 0 . 1 . 2 <sup>+</sup>	: Scegliere un tempo di scatto più lungo o ridurre il valore del diaframma.
Sovraesposizione	-2 . 1 . 0 . 1 . 2 <sup>+</sup>	: Scegliere un tempo di scatto più breve o aumentare il valore del diaframma.

- Se l'indicatore del livello di esposizione <■> lampeggia nelle posizioni <2<sup>+</sup>> o <-2>, la foto è sovraesposta o sottoesposta di più di due stop.

## 6 Scattare la foto.

- Inquadrare il soggetto, quindi premere il pulsante di scatto fino in fondo.

**C.Fn** È possibile impostare la fotocamera in modo da regolare il tempo di scatto o il valore del diaframma con incrementi di 1/3 di stop. (C.Fn-4-1→122)

# A-DEP AE a priorità della profondità di campo automatica

Quando si scattano foto di gruppi o di paesaggi, la fotocamera EOS D60 è in grado di selezionare automaticamente una messa a fuoco nitida su un'ampia profondità di campo. Tutti i soggetti nell'area dei tre punti AF, sia quelli vicino alla fotocamera che quelli lontani, vengono fotografati in modo nitido.

- In modalità <A-DEP>, non è possibile modificare il tempo di scatto e il valore del diaframma come desiderato. Se la fotocamera seleziona un tempo di scatto lungo, si consiglia di utilizzare un cavalletto.
- Non è possibile utilizzare la modalità AE a priorità della profondità di campo se l'interruttore della modalità della messa a fuoco dell'obiettivo è impostato su <MF> (o <M> sugli obiettivi meno recenti). Impostare l'interruttore su <AF>.

\* A-DEP sta per profondità di campo automatica.

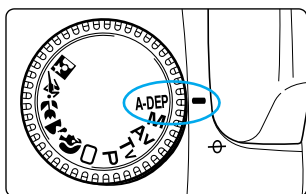

## 1 Impostare la ghiera delle modalità su <A-DEP>.



## 2 Mettere a fuoco il soggetto.

- Inquadrare il soggetto in un punto AF e premere il pulsante di scatto a metà corsa. (◉4)
- La messa a fuoco sarà nitida nell'area compresa tra i soggetti a cui corrispondono i punti AF che lampeggiano in rosso.
- È possibile controllare la profondità di campo durante la visualizzazione dell'inquadratura. (→73)
- Nell'esempio illustrato a sinistra, la messa a fuoco sarà nitida nell'area compresa tra la persona all'estrema sinistra e quella all'estrema destra.



## 3 Controllare il display, quindi scattare la foto.

- Se il valore del diaframma non lampeggia, l'esposizione è corretta.
- Premere il pulsante di scatto fino in fondo.



Se il valore del diaframma lampeggia, il livello di esposizione è corretto, ma non è possibile ottenere la profondità di campo desiderata; utilizzare un obiettivo grandangolare o allontanarsi dal soggetto.



- Verrà applicata la funzione AF ONE-SHOT, indipendentemente dall'impostazione della modalità AF.
- Se si utilizza un flash, il risultato sarà identico a quello che si otterrebbe selezionando la modalità <P> (AE Programma).

# Impostazione della compensazione dell'esposizione

La compensazione dell'esposizione consente di modificare il livello di esposizione standard per schiarire (sovraesposizione) o scurire (sottoesposizione) l'immagine. La compensazione dell'esposizione può essere regolata fino a +/-2 stop con incrementi di 1/2 stop.

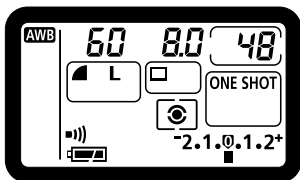

**1** Impostare il selettore di comando rapido su <ON>.

**2** Mettere a fuoco il soggetto, quindi controllare il livello di esposizione.

- Premere il pulsante di scatto a metà corsa e controllare il display. (☉4)

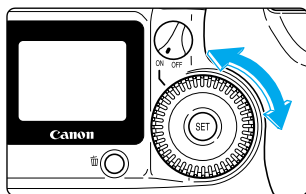

**3** Impostare l'esposizione.

- Guardare il display LCD o il mirino e ruotare la ghiera <☉>.
- Ruotare la ghiera <☉> premendo il pulsante di scatto a metà corsa oppure entro (☉4) secondi dalla pressione del pulsante di scatto a metà corsa.
- I valori sul lato [+ ] indicano la sovraesposizione e i valori sul lato [- ] la sottoesposizione.

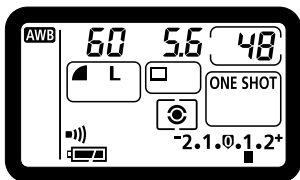

Sotto esposizione ← -2.1.0.1.2+ → Sovra esposizione

- Una volta impostato, il valore di compensazione dell'esposizione rimane in memoria anche dopo aver impostato l'interruttore principale su (<OFF>).
- Per annullare la compensazione dell'esposizione, ripristinare il valore standard <0>.

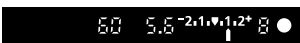

**4** Scattare la foto.



- Per evitare di ruotare accidentalmente la ghiera <☉> e modificare la compensazione dell'esposizione, eseguire l'impostazione, quindi spostare il selettore di comando rapido su <OFF>.
- In modalità <M> (Manuale), la funzione di compensazione dell'esposizione non è attiva, perché il livello di esposizione, ovvero la combinazione tempo di scatto/valore del diaframma, viene selezionato dall'utente.



È possibile impostare la fotocamera in modo da regolare la compensazione dell'esposizione con incrementi di 1/3 di stop. (C.Fn-4-1→122)

# MENU Bracketing automatico dell'esposizione

Quando si utilizza il bracketing automatico dell'esposizione, la fotocamera modifica automaticamente il livello di esposizione in base all'intervallo impostato (fino a  $\pm 2$  stop con incrementi di 1/2 stop) per tre fotogrammi scattati in sequenza. Questa modalità è denominata AEB (Auto Exposure Bracketing). Nella modalità di scatto selezionata ( $\rightarrow 63$ ) vengono scattati nell'ordine un fotogramma con livello di esposizione corretto, uno sottoesposto e uno sovraesposto.



Esposizione standard (0)



Sottoesposizione (-1)



Sovraesposizione (+1)

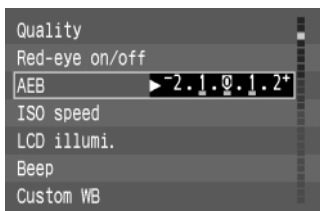
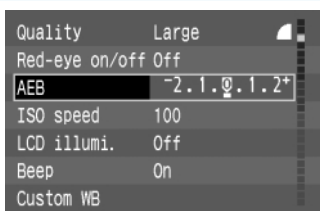

-2.1.0.1.2+ : Esposizione corretta

-2.1.0.1.2+ : Sottoesposizione

-2.1.0.1.2+ : Sovraesposizione

## 1 Nel menu, selezionare [AEB].

- Premere il pulsante <MENU>.
- Ruotare la ghiera <O> per selezionare [AEB], quindi premere il pulsante <RET>.

## 2 Impostare il livello AEB.

- Ruotare la ghiera <O> per selezionare il livello AEB desiderato, quindi premere il pulsante <RET>.
- Viene eseguita l'impostazione selezionata e compare nuovamente il menu.
- Premere il pulsante <MENU> per uscire dal menu e disattivarne la visualizzazione.

## 3 Scattare la foto.

- La sequenza di bracketing sarà esposizione standard, sottoesposizione e sovraesposizione.
- La foto viene scattata nella modalità motore correntemente impostata. ( $\rightarrow 63$ )
- Se si utilizza la modalità di scatto continua, tenere premuto il pulsante di scatto fino in fondo per scattare le tre foto in successione. La sequenza si interromperà automaticamente.
- Quando si utilizza la modalità AEB con l'autoscatto, la fotocamera scatta le tre foto in sequenza dopo i 10 secondi impostati dal timer.

## Annullamento della modalità AEB

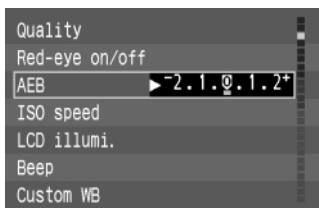

- Effettuare le operazioni descritte ai punti 1 e 2 per impostare il livello AEB su <0>.
- La modalità AEB si disattiva automaticamente quando l'interruttore principale viene impostato su <OFF>, viene sostituito l'obiettivo, viene completato il caricamento del flash, viene sostituita la batteria ricaricabile o la scheda CF.





- In modalità AEB non è possibile utilizzare il flash e l'esposizione posa (posa B).
- Se si utilizza la modalità AEB dopo aver impostato il blocco dello specchio (C.Fn-3-1), le foto vengono scattate singolarmente anche se è impostata la modalità di scatto continua.



- Per segnalare l'uso della modalità AEB, la relativa icona <  > e l'indicatore < \* > lampeggiano rispettivamente sul display LCD e nel mirino, finché non vengono scattate tutte e tre le foto.
- Se viene utilizzata la modalità di scatto singolo, premere il pulsante di scatto tre volte per completare la sequenza di bracketing.
- Durante la modalità di scatto continuo, sul mirino non viene visualizzata alcuna informazione.
- In modalità di esposizione manuale, l'AEB viene attivato modificando il tempo di scatto.
- È possibile utilizzare l'AEB insieme alla funzione di compensazione dell'esposizione. In questo caso, se la compensazione dell'esposizione determina uno spostamento del livello di esposizione su un valore diverso da quello impostato, l'aspetto del display del mirino viene modificato come indicato di seguito. I livelli di esposizione vengono comunque selezionati in base alle impostazioni del valore AEB e della compensazione dell'esposizione.

**In modalità <P>, <Tv>, <Av> e <A-DEP>**

-2.1.  1.2<sup>+</sup> : AEB impostato su +/-1 stop.

-2.1.  1.2<sup>+</sup> : Compensazione dell'esposizione pari a -1 stop

-2.1.  1.2<sup>+</sup> : Compensazione dell'esposizione pari a -1,5 stop

-2.1.  1.2<sup>+</sup> : Compensazione dell'esposizione pari a -2 stop

**In modalità <M>**

-2.1.  1.2<sup>+</sup> : Esposizione centrata a -2 stop rispetto a quella standard

-2.1.  1.2<sup>+</sup> : Esposizione centrata a più di -2 stop rispetto a quella standard

-2.1.  1.2<sup>+</sup>



- È possibile modificare le impostazioni AEB con incrementi di 1/3 di stop. (C.Fn-4→122) In questo caso, l'indicatore AEB sul display LCD viene modificato come indicato di seguito.

**Impostazioni AEB con incrementi di 1/3 di stop**

-2.1.  1.2<sup>+</sup> : -1/3                      -2.1.  1.2<sup>+</sup> : +1/3

**Impostazioni AEB con incrementi di 2/3 di stop**

-2.1.  1.2<sup>+</sup> : -2/3                      -2.1.  1.2<sup>+</sup> : +2/3

- È possibile modificare la sequenza standard in sottoesposizione, esposizione standard e sovraesposizione. (C.Fn-7→124)

# \* Blocco AE

Il blocco AE consente di bloccare l'esposizione su un punto diverso da quello di messa a fuoco. Dopo aver bloccato l'esposizione, è possibile ricomporre l'inquadratura mantenendo il livello di esposizione. Tale funzione è utile per fotografare soggetti in controluce e illuminati da un proiettore.

- Gli effetti del blocco AE dipendono dal punto AF e dal metodo di lettura selezionati. (→133)

## 1 Mettere a fuoco il punto su cui si desidera bloccare la lettura dell'esposizione.

- Il valore dell'esposizione viene visualizzato nel mirino.



## 2 Premere il pulsante < \* >.

- L'icona < \* > compare nel mirino per indicare il blocco dell'esposizione. (⊙4)
- Ogni volta che si preme il pulsante < \* >, l'impostazione dell'esposizione corrente viene bloccata.

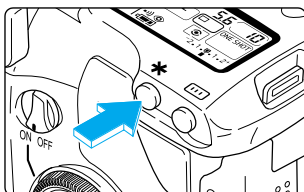

## 3 Ricomporre l'inquadratura e scattare la foto.

**C.Fn** È possibile attivare il blocco AE premendo a metà corsa il pulsante di scatto (anziché il pulsante < \* > ed eseguire la messa a fuoco con il pulsante < \* > (C.Fn-2-1→122)



# Autoscatto

L'autoscatto consente di scattare foto di gruppo e può essere utilizzato in tutte le modalità della zona di base o della zona creativa. Si consiglia l'uso di un cavalletto.

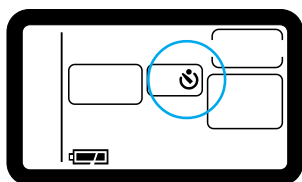

## 1 Selezionare l'autoscatto.

- Premere il pulsante <DRIVE> (ⓘ6), quindi ruotare la ghiera <☺> per selezionare <☺>.

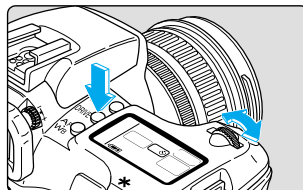

## 2 Mettere a fuoco il soggetto.

- Accertarsi che siano visualizzati l'indicatore di conferma della messa a fuoco <●> e l'impostazione dell'esposizione.

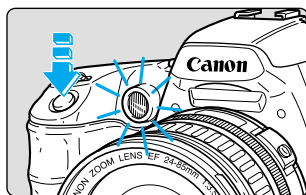

## 3 Scattare la foto.

- Premere il pulsante di scatto fino in fondo.
- ➔ Durante l'attivazione della lampada di riduzione dell'effetto occhi rossi viene emesso un segnale acustico. La foto viene scattata dopo dieci secondi.  
Primi 8 secondi:  
il segnale acustico viene emesso lentamente e la spia lampeggia.  
Ultimi 2 secondi:  
il segnale viene emesso più velocemente e la lampada rimane accesa.
- ➔ Durante l'autoscatto, sul display LCD viene visualizzato il conto alla rovescia.
- Per annullare l'autoscatto, premere il pulsante <DRIVE>.



Per evitare di compromettere la messa a fuoco dell'inquadratura, non stare davanti alla fotocamera quando si preme il pulsante per attivare l'autoscatto.



- È possibile impostare su [On] o su [Off] il segnale acustico dell'autoscatto e quello che indica la messa a fuoco del soggetto. (→118)
- Quando si utilizza l'autoscatto per fotografare se stessi, bloccare la messa a fuoco (→58) su un oggetto vicino al luogo in cui si desidera essere ripresi.
- È possibile utilizzare i comandi a distanza opzionali RS-80N3 o TC-80N3 (con timer) per scattare foto quando non si è vicini alla fotocamera.

## Uso del coperchio dell'oculare mirino

Per evitare che la luce penetri nel mirino compromettendo l'esposizione quando si scatta una foto utilizzando l'autoscatto o il controllo a distanza (opzionale), montare il coperchio dell'oculare sul mirino.

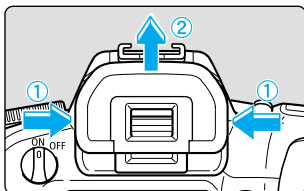

### 1 Rimuovere il paraocchi.

- Afferrare le estremità dei paraocchi ed estrarlo dalla fotocamera.

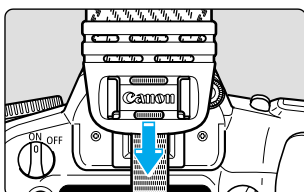

### 2 Inserire delicatamente il coperchio sull'oculare mirino.

- Il coperchio dell'oculare mirino è inserito nella cinghia.

# Esposizione posa (posa B)

Quando si imposta questa modalità, l'otturatore rimane aperto finché si tiene premuto il pulsante di scatto e si chiude quando questo viene rilasciato. Questa modalità viene utilizzata per scattare foto che richiedono tempi di esposizione lunghi, ad esempio foto di scenari notturni e fuochi di artificio.

## 1 Impostare la ghiera delle modalità su <M>.



## 2 Impostare il tempo di scatto su "bulb".

- Guardare il display LCD e ruotare la ghiera <☀> per selezionare "bulb".
- "30'" è l'impostazione successiva a "bulb".



## 3 Impostare il valore del diaframma.

- Ruotare la ghiera <⊙> .



## 4 Scattare la foto.

- Premere il pulsante di scatto fino in fondo.
- ➔ Durante l'esposizione posa sul display LCD viene visualizzato il tempo trascorso (da 1 a 999 secondi).
- L'esposizione viene interrotta solo quando si rilascia il pulsante di scatto.



Sul display LCD il tempo di esposizione trascorso viene visualizzato solo fino a 999 secondi. Per un conteggio più accurato, controllare le informazioni sull'immagine inquadrata. (→100)



Se si utilizza il controllo a distanza RS-80N3 (opzionale) o il controllo a distanza con timer TC-80N3 (opzionale) non è necessario tenere premuto il pulsante di scatto.

# Blocco dello specchio

Il blocco dello specchio viene attivato impostando la funzione di personalizzazione 3-1. (→122)  
Questa funzione consente di alzare lo specchio prima di iniziare l'esposizione ed è utile per le foto ravvicinate o quando si utilizza un teleobiettivo.

- Si consiglia di utilizzare il controllo a distanza RS-80N3 (opzionale).

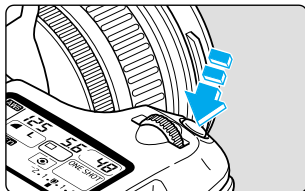

## 1 Premere il pulsante di scatto fino in fondo.

- ▬ Lo specchio si solleva.
- Lo specchio torna automaticamente nella posizione originale dopo circa 30 secondi. È quindi necessario scattare la foto in questo intervallo di tempo.

## 2 Premere di nuovo il pulsante di scatto fino in fondo.

- Dopo aver scattato la foto, lo specchio torna nella posizione originale.
- Per scattare nuovamente la foto, ripetere la procedura dal punto 1.



- Durante il blocco dello specchio, non rivolgere la fotocamera direttamente verso la luce del sole. La luce del sole può danneggiare le tendine dell'otturatore.
- Se si attiva il blocco dello specchio quando si utilizza l'autoscatto e la modalità esposizione posa, viene emesso un segnale acustico al rilascio del pulsante di scatto. Questo segnale non deve essere confuso con quello del rilascio dell'otturatore.



- Durante il blocco dello specchio, le foto vengono scattate singolarmente (→63) indipendentemente dalla modalità motore impostata.
- Se il blocco dello specchio viene attivato quando si utilizza l'autoscatto, lo specchio si solleva e viene bloccato la prima volta che si preme il pulsante di scatto: la foto viene scattata dopo due secondi.

# Uso del flash

# 4

La fotocamera EOS D60 consente di scattare foto con il flash dall'effetto assolutamente naturale grazie a una corretta illuminazione del soggetto ottenuta utilizzando il flash automatico E-TTL (lettura valutativa con preflash in memoria), il flash incorporato nella fotocamera o uno Speedlite serie EX specifico per EOS. Fotografare con il flash è facile quanto scattare foto con la funzione AE. In questo capitolo viene illustrato come scattare foto utilizzando il flash incorporato, lo Speedlite 550EX specifico per EOS o altri tipi di flash esterni.

# Uso del flash incorporato

Il flash incorporato consente di scattare i tipi di foto elencati di seguito come con la funzione AE.

## ● Flash automatico E-TTL

Il flash automatico E-TTL (lettura valutativa con preflash in memoria) consente di ottenere il livello di illuminazione corretto per il soggetto a fuoco nel punto AF.

## ● Blocco FE (Esposizione flash) (→90)

Il blocco FE (esposizione flash) consente di memorizzare l'esposizione con il flash sulla parte di inquadratura desiderata. Si tratta dell'equivalente del blocco AE con il flash.

## ● Compensazione dell'esposizione flash (→91)

Questa funzione consente di correggere il livello del flash analogamente alla funzione di compensazione dell'esposizione. Il livello di compensazione può essere regolato fino a +/-2 stop con incrementi di 1/2 stop.

## Uso del flash incorporato nella zona di base

Nella zona di base (ad eccezione delle modalità <A> e <S>), il flash incorporato fuoriesce e lampeggia automaticamente in condizioni di luce scarsa o di soggetto in controluce.

## Uso del flash incorporato nella zona creativa

Nella zona creativa, è possibile scattare foto con il flash premendo semplicemente il pulsante <F> per attivare il flash incorporato in qualsiasi momento, indipendentemente dalle condizioni di illuminazione.

- P** : Selezionare la modalità <P> per attivare il flash in modo completamente automatico. Il tempo di scatto e il valore del diaframma vengono selezionati automaticamente, come nella modalità <A> (Automatismo totale).
- Tv** : Selezionare la modalità <Tv> per impostare manualmente un tempo di scatto inferiore a 1/200 di secondo. In questo modo, la fotocamera imposta automaticamente il valore del diaframma per ottenere l'esposizione flash corretta per il tempo di scatto utilizzato.
- Av** : Selezionare la modalità <Av> per impostare manualmente il valore del diaframma. In condizioni di luce scarsa su uno sfondo scuro, come un cielo notturno, è possibile utilizzare le impostazioni di sincronizzazione a bassa velocità per un'esposizione corretta sia del soggetto principale che dello sfondo. Il soggetto principale viene esposto tramite l'illuminazione del flash mentre lo sfondo viene esposto utilizzando un tempo di scatto lungo.
- Poiché questo tipo di sincronizzazione prevede dei tempi di scatto lunghi, utilizzare sempre un cavalletto.
- M** : Selezionare la modalità <M> per impostare manualmente il tempo di scatto e il valore del diaframma. Il flash garantisce l'esposizione corretta del soggetto principale. L'esposizione dello sfondo varia in base al tempo di scatto e all'apertura del diaframma impostati.
- A-DEP** : L'effetto finale è lo stesso ottenuto con il flash in modalità <P>.

## Copertura del flash incorporato

(con obiettivo EF 24-85 mm f/3,5-4,5 USM)

Sensibilità ISO	Grandangolo: 24 mm	Teleobiettivo: 85 mm
100	1-3,4 m circa	1-2,6 m circa
200	1-4,8 m circa	1-3,7 m circa
400	1-6,8 m circa	1-5,3 m circa
800	1-9,6 m circa	1-7,5 m circa
1000	1-10,8 m circa	1-8,4 m circa

## Impostazioni del diaframma e del tempo di sincronizzazione del flash

Modalità	Tempo di sincronizzazione	Valore del diaframma
<b>P</b>	Impostato automaticamente tra 1/200 e 1/60 di secondo.	Impostato automaticamente dal programma E-TTL.
<b>Tv</b>	Impostato manualmente su tempi inferiori a 1/200 di secondo.	Impostato automaticamente in base alla lettura della luminosità, a seconda dell'impostazione del tempo di scatto.
<b>Av</b>	Impostato automaticamente (tra 1/200 di secondo e 30 secondi) in base alla lettura della luminosità, a seconda del valore del diaframma.	Impostato manualmente.
<b>M</b>	Impostato manualmente su tempi inferiori a 1/200 di secondo.	



- Quando si utilizza uno Speedlite serie EX (→92), far rientrare il flash incorporato nella fotocamera prima di montare il flash esterno.
- Quando si utilizza il flash incorporato, mantenersi a una distanza minima di 1 m dal soggetto. In caso contrario, il barilotto dell'obiettivo potrebbe parzialmente ostruire il flash e rendere la foto sottoesposta.
- Quando si utilizza il flash incorporato, rimuovere il paraluce, se presente, poiché potrebbe ridurre la copertura del flash.
- L'uso di un flash incorporato con uno degli obiettivi indicati di seguito potrebbe ridurre la copertura del flash. Si consiglia di utilizzare un flash esterno specifico per EOS.  
Obiettivi con valore di diaframma basso, inclusi EF 16-35 mm f/2,8L USM, EF 28-70 mm f/2,8L USM.  
Teleobiettivi, inclusi EF 300 mm f/2,8L IS USM e EF 600 mm f/4L IS USM.
- Il flash incorporato è in grado di coprire il campo di visuale per obiettivi con lunghezze focali minime di 18 mm. Se si utilizza un obiettivo con lunghezza focale inferiore, la foto risulterà sottoesposta ai bordi.



- La 'E' di E-TTL sta per 'Evaluative'.
- Per reinserire il flash incorporato, farlo rientrare nella fotocamera.
- Non è possibile utilizzare il flash incorporato per impostare la sincronizzazione ad alta velocità (flash FP).
- In modalità <Tv> o <M>, se si imposta il tempo di scatto su un valore superiore a 1/200 di secondo, verrà automaticamente ripristinato il valore di 1/200 di secondo, a meno che lo Speedlite serie EX non sia stato impostato sulla sincronizzazione ad alta velocità.
- L'esposizione AF con il flash si basa sempre sul valore del diaframma al momento dello scatto ed è controllata dalla compensazione del flash automatico E-TTL, a sua volta collegata al punto AF attivo e pesata per il soggetto principale.
- Il flash incorporato e quello esterno non possono essere utilizzati contemporaneamente.
- Nel caso di soggetti difficili da mettere a fuoco, la luce ausiliaria AF (→39) illumina automaticamente il soggetto (tranne nelle modalità <▲> e <☞>).



- È possibile disattivare la luce ausiliaria AF e il flash incorporato. (C.Fn-5→122)
- È possibile impostare la sincronizzazione della tendina dell'otturatore sulla seconda tendina. (C.Fn-8-1→124)
- Nella modalità AE a priorità dei diaframmi con flash, è possibile impostare la velocità di sincronizzazione fissa su 1/200 di secondo. (C.Fn-6-1→124)



## MENU Riduzione dell'effetto occhi rossi

Quando si utilizza il flash in condizioni di luce scarsa, è possibile che il riflesso delle pupille del soggetto causi il cosiddetto "effetto occhi rossi" nella foto memorizzata. Tale effetto è dovuto al riflesso della luce del flash sulla retina dell'occhio. La funzione di riduzione dell'effetto occhi rossi utilizza una lampada che, proiettando una luce più tenue, provoca la contrazione delle pupille con conseguente riduzione dell'effetto indesiderato. La funzione di riduzione dell'effetto occhi rossi può essere utilizzata in tutte le modalità di scatto, tranne <img alt="red-eye reduction icon" data-bbox="200 205 225 225"/> e <img alt="red-eye reduction icon" data-bbox="200 235 225 255"/>.

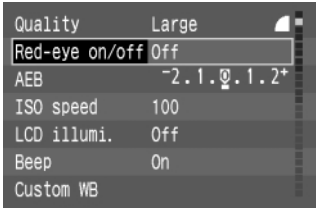

### 1 Nel menu, selezionare [Red-eye on/off] (Effetto occhi rossi on/off).

- Premere il pulsante <MENU>.
- Ruotare la ghiera <img alt="dial icon" data-bbox="290 305 315 325"/> per selezionare [Red-eye on/off] (Effetto occhi rossi on/off), quindi premere il pulsante <img alt="confirm icon" data-bbox="325 340 350 360"/>.

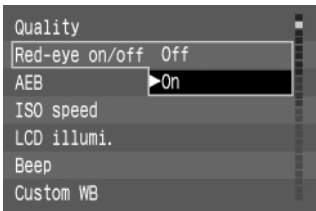

### 2 Impostare la funzione di riduzione dell'effetto occhi rossi.

- Ruotare la ghiera <img alt="dial icon" data-bbox="465 465 490 485"/> per selezionare [On], quindi premere il pulsante <img alt="confirm icon" data-bbox="495 500 520 520"/>.
- ➔ La funzione di riduzione dell'effetto occhi rossi è attivata e sul display viene nuovamente visualizzato il menu.
- Premere il pulsante <MENU> per uscire dal menu e disattivarne la visualizzazione.



- Quando il pulsante di scatto viene premuto a metà corsa, nel mirino compare l'indicatore della lampada di riduzione dell'effetto occhi rossi.
- La riduzione dell'effetto occhi rossi è efficace solo quando il soggetto guarda la lampada di riduzione dell'effetto occhi rossi.
- Per ottimizzare questa funzione, premere il pulsante di scatto fino in fondo circa 1,5 secondi dopo la disattivazione dell'indicatore della lampada.
- È possibile scattare una foto in qualsiasi momento premendo il pulsante di scatto fino in fondo anche se la lampada di riduzione dell'effetto occhi rossi è accesa.
- La funzione di riduzione dell'effetto occhi rossi può essere utilizzata anche con uno Speedlite specifico per EOS.
- L'efficacia di questa funzione varia a seconda del soggetto.

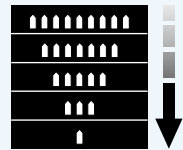

Indicatore della lampada di riduzione effetto occhi rossi



L'efficacia della funzione di riduzione dell'effetto occhi rossi è maggiore in ambienti interni luminosi e se si avvicina la fotocamera al soggetto.

## \* Blocco FE

Il blocco FE (Esposizione flash) consente di ottenere e memorizzare la corretta lettura di esposizione con il flash per ogni parte dell'inquadratura. Il blocco FE è una funzione della zona creativa.

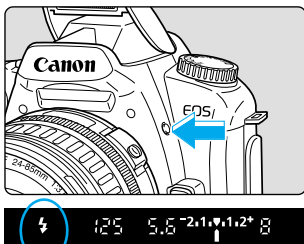

### 1 Accertarsi che nel mirino sia presente il simbolo <math>\ast</math>.

- Nella zona creativa, premere il pulsante <math>\ast</math> per far fuoriuscire il flash incorporato.

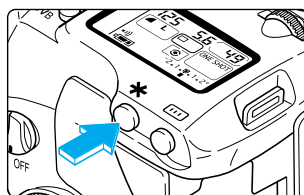

1



2



### 2 Mettere a fuoco il soggetto.

- Mettere a fuoco il soggetto su cui si desidera bloccare l'esposizione con il flash.

### 3 Sovrapporre il punto AF centrale al soggetto, quindi premere il pulsante <math>\ast</math>. (⓪16)

- Lo Speedlite emette un preflash e memorizza il livello di emissione del flash necessario per il soggetto.
- Nel mirino compare il simbolo <math>\ast</math>.
- Il punto AF centrale lampeggia in rosso.
- Nel mirino, viene visualizzata per 0,5 secondi la scritta riportata nella figura ①, seguita dalla scritta riportata nella figura ②.
- Ogni volta che si preme il pulsante <math>\ast</math> il preflash entra in funzione e il blocco FE viene applicato al livello di esposizione corretto.



### 4 Scattare la foto.

- Ricomporre l'inquadratura e scattare la foto.



Quando il soggetto si trova fuori della portata effettiva del flash con conseguente sottoesposizione, il simbolo <math>\ast</math> lampeggia nel mirino. Avvicinarsi al soggetto e ripetere le operazioni dal punto 2 al punto 4.

## Compensazione dell'esposizione flash

La fotocamera EOS D60 consente di regolare il livello del flash incorporato o di uno Speedlite serie EX. Il valore di compensazione può essere regolato fino a +/-2 stop con incrementi di 1/2 stop. La compensazione dell'esposizione flash non può essere utilizzata nella zona di base.

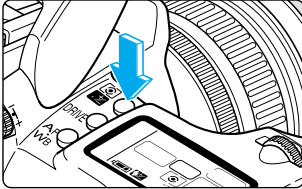

**1** Premere il pulsante . (06)

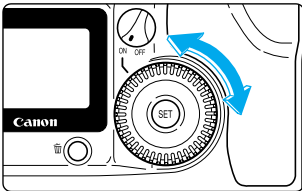

**2** Impostare il valore di compensazione dell'esposizione.

- Impostare il selettore di comando rapido su <ON>.
- Osservare il display LCD o guardare nel mirino e ruotare la ghiera <0>.
- Il segno [+ ] indica la compensazione in sovraesposizione e il segno [- ] la compensazione in sottoesposizione.

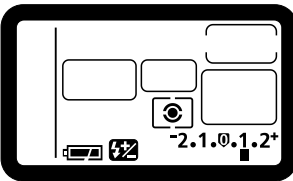

- Una volta impostato, il valore di compensazione dell'esposizione rimane in memoria anche dopo aver impostato l'interruttore principale su (<OFF>).
- Per annullare la compensazione, impostare il valore di compensazione su <0>.



È possibile impostare la compensazione dell'esposizione flash anche con gli Speedlite serie EX. Se la compensazione dell'esposizione flash viene impostata sia sulla fotocamera che sullo Speedlite serie EX, le impostazioni dello Speedlite avranno priorità rispetto a quelle della fotocamera.



- È possibile impostare la fotocamera in modo da regolare la compensazione dell'esposizione con incrementi di 1/3 di stop. (C.Fn-4-1→122)
- È inoltre possibile disattivare la funzione di riduzione automatica del lampo di riempimento. (C.Fn-10-1→124)

# Fotografare con uno Speedlite 550EX specifico per EOS

Lo Speedlite 550EX Canon consente di scattare foto di alta qualità con la stessa semplicità di un flash incorporato.

## ● Flash automatico E-TTL

Il flash automatico E-TTL (lettura valutativa con preflash in memoria) consente di ottenere il livello di illuminazione corretto per il soggetto a fuoco nel punto AF. In condizioni di luce scarsa, è possibile impostare la funzione AE a priorità dei diaframmi per aumentare automaticamente il tempo di sincronizzazione e ottenere un corretto bilanciamento tra l'esposizione del soggetto e quella dello sfondo.



## ● Sincronizzazione ad alta velocità (Flash FP) (→94)

La sincronizzazione ad alta velocità (FP o flash sul piano focale) consente di sincronizzare il flash con tutti i tempi di scatto da 30 secondi a 1/4000 di secondo.

## ● Blocco FE (Esposizione flash) (→95)

Il blocco FE consente di ottenere e memorizzare la corretta esposizione con il flash per ogni parte dell'inquadratura. Si tratta dell'equivalente con flash del blocco AE.

## ● Compensazione dell'esposizione flash (→95)

Come la compensazione dell'esposizione normale, la compensazione dell'esposizione flash può essere utilizzata per variare l'emissione del flash entro una gamma di +/-2 stop con incrementi di 1/2 stop.

## ● FEB (Bracketing dell'esposizione con il flash) (→94)

Come la funzione AEB (bracketing automatico dell'esposizione), la funzione FEB consente di effettuare esposizioni flash in sequenza fino a +/-3 stop con incrementi di 1/2 stop.

## ● Modellazione flash (→95)

La modellazione del flash consente di controllare le ombre e il bilanciamento della luce prodotti da più lampi.

## ● Flash automatico E-TTL multi-light a distanza (→95)

È possibile utilizzare il flash automatico E-TTL multi-light a distanza con alcune o tutte le funzioni prima elencate, per ottenere effetti di illuminazione sofisticati senza cavi di collegamento.



Le funzioni di flash automatico non sono disponibili con gli Speedlite serie EZ, E, EG, ML o TL.



- Quando la messa a fuoco è difficoltosa, viene attivata la luce ausiliaria AF incorporata nello Speedlite 550EX e automaticamente collegata al punto AF attivo.
- Oltre al 550EX, con la fotocamera è possibile utilizzare altri Speedlite serie EX. Per informazioni sulle funzioni disponibili, consultare le istruzioni relative agli Speedlite.

## Flash in automatismo totale

Di seguito viene descritto l'uso della modalità <P> (AE Programma) con il flash automatico E-TTL. Per informazioni sul funzionamento dello Speedlite 550EX, consultare le istruzioni relative agli Speedlite.

### 1 Impostare la ghiera delle modalità su <P>.

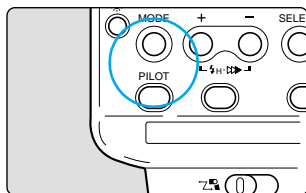

### 2 Accertarsi che la spia pilota dello Speedlite 550EX sia accesa.

### 3 Mettere a fuoco il soggetto e scattare la foto.

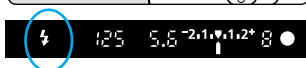

- Accertarsi che l'indicatore di flash pronto <⚡> sia acceso, quindi controllare il tempo di scatto e il valore del diaframma prima di scattare la foto.

## Fotografare con il flash in altre modalità di scatto

Anche nelle modalità <Tv>, <Av> e <M> è molto facile scattare fotografie con il flash automatico E-TTL.

- (1) Premere il pulsante di scatto a metà corsa per impostare automaticamente il tempo di scatto o il valore del diaframma, come per la fotografia senza flash.

Modalità	Impostazione del tempo di scatto	Impostazione del diaframma (flash)
<b>Tv</b> (AE a priorità dei tempi)	Manuale (da 30 sec. a 1/200 di sec.)	Automatica
<b>Av</b> (AE a priorità dei diaframmi)	Automatico (da 30 sec. a 1/200 di sec.)	Manuale
<b>M</b> (Esposizione manuale)	Manuale (da 30 sec. a 1/200 di sec.)	Manuale

\* Se in condizioni di luce scarsa si seleziona la modalità <Av>, viene impostato un tempo di scatto lungo. Si consiglia, pertanto, di utilizzare un cavalletto per evitare di muovere la fotocamera.

- (2) Quando il pulsante di scatto viene premuto fino in fondo, viene emesso un preflash in base al valore del diaframma impostato (1) e la foto viene scattata con il flash automatico E-TTL.
- (3) L'esposizione dello sfondo è determinata dal tempo di scatto e dal valore del diaframma.



- L'uso del flash nella modalità <A-DEP> funziona come nella modalità <P>.
- Nelle modalità della zona di base (→18), l'uso del flash è facile e consente gli stessi automatismi del flash incorporato.



- È possibile disattivare l'uso dello Speedlite serie EX. (C.Fn-5-3→122)
- È possibile impostare la fotocamera per applicare un tempo di scatto fisso di 1/200 di secondo per la fotografia con il flash in modalità AE a priorità dei diaframmi. (C.Fn-6→124)

## ⚡H Sincronizzazione ad alta velocità (Flash FP)

L'impostazione dello Speedlite 550EX sulla sincronizzazione ad alta velocità <⚡H> consente al flash di sincronizzarsi automaticamente con tutti i tempi di scatto a partire da 1/200 di secondo.

Quando è attiva la sincronizzazione ad alta velocità, nel mirino compare il simbolo <⚡H>.

La sincronizzazione ad alta velocità è utile per la fotografia in modalità ritratto nei seguenti casi:

- (1) Quando si desidera utilizzare il flash con la luce diurna e ottenere uno sfondo sfuocato aumentando l'apertura del diaframma (ovvero riducendo il valore del diaframma).
- (2) Quando si desidera creare un punto luce negli occhi del soggetto.
- (3) Quando si desidera utilizzare il lampo di riempimento per eliminare le ombre.



Flash normale

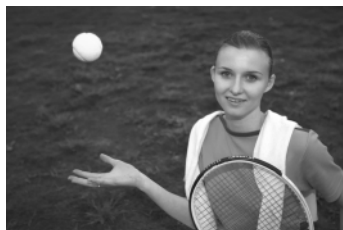

Flash FP

## FEB (Bracketing dell'esposizione con il flash)

Impostando il FEB (bracketing dell'esposizione con il flash) <FEB> con lo Speedlite 550EX, è possibile effettuare esposizioni con il flash in sequenza fino a +/-3 stop con incrementi di 1/2 stop. L'emissione del flash viene modificata automaticamente per ciascuno scatto in modo che il livello di esposizione dello sfondo rimanga invariato.



Esposizione standard (0)



Sottoesposizione (-1)



Sovraesposizione (+1)

- La funzione FEB si imposta sullo Speedlite 550EX. Per ulteriori informazioni, consultare le istruzioni relative allo Speedlite.
- Per risultati ottimali, utilizzare la modalità motore <□> (Scatto singolo). (→63)

**C.Fn** È possibile modificare le impostazioni FEB con incrementi di 1/3 di stop. (C.Fn-4-1→122)

## \* Blocco FE

La procedura per l'impostazione del blocco FE è identica a quella per il flash incorporato (→90). È possibile utilizzare il blocco FE in modalità flash normale e sincronizzazione ad alta velocità (flash FP).

## 🔧 Compensazione dell'esposizione flash

Per la compensazione dell'esposizione flash, vedere "Compensazione dell'esposizione flash" relativo al flash incorporato. (→91)

## Modellazione flash

La modellazione del flash consente di controllare le ombre, il bilanciamento della luce e altri effetti prodotti da più lampi.

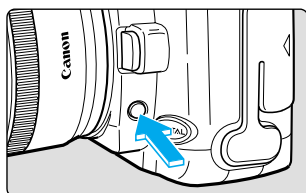

**1** Verificare che la fotocamera e lo Speedlite siano correttamente impostati per la fotografia con il flash.

**2** Premere il pulsante di previsualizzazione della profondità di campo sulla fotocamera.

- Lo Speedlite emette un flash a 70 Hz per circa un secondo.

4

Uso del flash

## Scatto con flash automatico E-TTL multi-flash a distanza

Lo Speedlite 550EX può essere utilizzato come luce secondaria (con 550EX o ST-E2) per creare un sistema automatico multi-flash/E-TTL a distanza. Lo Speedlite 550EX secondario viene utilizzato come complemento del flash principale.

- Questa è una fotocamera di tipo A. Per ulteriori informazioni, consultare le istruzioni relative allo Speedlite.



È inoltre possibile utilizzare il flash macro ad anello MR-14EX e il flash macro MT-24EX a doppia torcia come unità principali e lo Speedlite 420EX come unità secondaria.

# Uso di flash di altri produttori

## Velocità di sincronizzazione

La fotocamera EOS D60 può essere sincronizzata con flash portatili non Canon con tempi di scatto fino a 1/200 di secondo. Con flash professionali invece, il tempo è di 1/60 di secondo o inferiore. Prima di utilizzare il flash, verificarne il funzionamento per accertarsi che sia correttamente sincronizzato con la fotocamera.

## Terminale PC

Si consiglia di utilizzare un flash con cavo syncro collegato ai contatti del PC. Il terminale PC è dotato di una vite di bloccaggio per prevenire scollegamenti accidentali. Solo il terminale syncro X supporta la sincronizzazione con valori inferiori a 1/200 di secondo.



- Se si utilizza la EOS D60 con un flash o un accessorio per flash di un altro produttore, il funzionamento della fotocamera potrebbe non essere corretto.
- Alcuni flash professionali utilizzano una polarità del cavo syncro opposta a quella del terminale PC della EOS D60. La fotocamera supporta questo tipo di flash solo se la polarità del cavo syncro viene invertita. Rivolgersi al produttore del flash o acquistare un comune cavo di conversione della polarità. La polarità del terminale PC della fotocamera è riportata nella figura a destra.
- Non montare un flash ad alta tensione sulla slitta accessori, poiché potrebbe non funzionare.

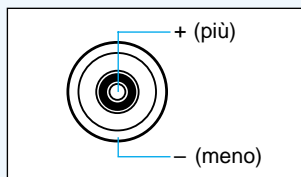

- È possibile utilizzare contemporaneamente un flash montato sulla slitta accessori della fotocamera e un flash collegato al terminale PC.
- Con la presente fotocamera, si consiglia di utilizzare gli Speedlite Canon serie EX.

# Speedlite TTL e A-TTL

- Con un gruppo di Speedlite serie EZ, E, EG, ML o TL in modalità flash automatico TTL o A-TTL, il flash non funziona. È necessario utilizzare la modalità flash manuale (se disponibile).
- Se lo Speedlite 550EX è impostato su C.Fn-3-1, il flash non funziona in modalità flash automatico TTL.



# Riproduzione e cancellazione delle immagini memorizzate

# 5

In questa sezione vengono descritte le modalità di visualizzazione delle immagini memorizzate con la fotocamera EOS D60, le procedure di cancellazione e di impostazione per le stampanti DPOF (Digital Print Order Format) e i laboratori di stampa fotografica.

Viene inoltre illustrato come collegare la fotocamera EOS D60 a un apparecchio TV e come impostare la data e l'ora.

## Informazioni sui dati immagine acquisiti o memorizzati da altri dispositivi

È possibile che si verifichino problemi di visualizzazione in caso di foto scattate con altre fotocamere o foto i cui dati immagine e nomi file sono stati modificati tramite computer o altri dispositivi dopo essere state scattate con la EOS D60.

## Informazioni sul formato DPOF

DPOF (Digital Print Order Format) è uno standard utilizzato per la memorizzazione (sulla scheda CF o su altri supporti) del numero di immagine, del numero di stampe e di altre informazioni relative alle foto scattate con una fotocamera digitale.

- Per eseguire delle stampe, è sufficiente inserire la scheda CF in una stampante compatibile con lo standard DPOF.
- Non è necessario specificare i numeri e la quantità di stampe desiderate quando queste vengono eseguite da un laboratorio di stampa fotografica.

\* Questa fotocamera è compatibile con DPOF versione 1.1.



# Visualizzazione di immagini memorizzate

Le foto memorizzate nella fotocamera EOS D60 vengono visualizzate sul monitor LCD in formato immagine singola, indice o ingrandita. Premere il pulsante  per passare da un formato all'altro.

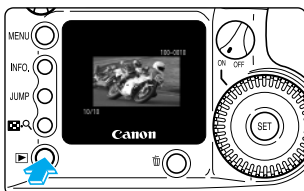
## ► Visualizzazione di una singola immagine



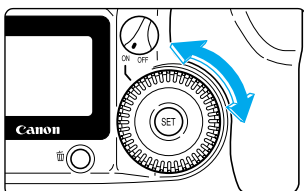

### 1 Controllare l'immagine.

- Premere il pulsante .
- ➔ Viene visualizzata l'ultima immagine scattata con la fotocamera.
- Premere nuovamente il pulsante  per disattivare la visualizzazione del monitor LCD e uscire dalla modalità PLAY.



### 2 Modificare l'immagine visualizzata.

- Ruotare la ghiera  in senso antiorario per visualizzare le immagini memorizzate da quella più recente a quella meno recente.
- Ruotare la ghiera  in senso orario per visualizzare le immagini memorizzate da quella meno recente a quella più recente.

## Visualizzazione dell'indice

In questa modalità vengono visualizzate contemporaneamente 9 immagini su una stessa schermata.

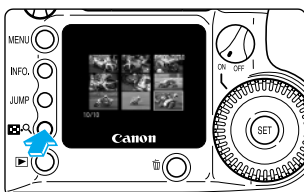

### 1 Premere il pulsante .



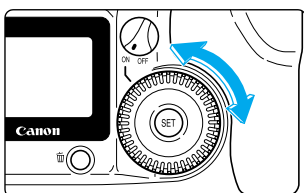

- ➔ Viene visualizzata l'ultima immagine scattata con la fotocamera.

### 2 Visualizzare l'indice.

- Premere il pulsante .
- ➔ Le immagini vengono visualizzate in formato indice.



### 3 Modificare la selezione dell'immagine.

- ➔ L'immagine selezionata viene visualizzata in una cornice verde.
- Ruotare la ghiera  in senso antiorario per selezionare le immagini memorizzate da quella più recente a quella meno recente.
- Ruotare la ghiera  in senso orario per selezionare le immagini memorizzate da quella meno recente a quella più recente.
- Premere il pulsante  per ingrandire l'immagine selezionata. Per ripristinare la modalità di visualizzazione a immagine singola, premere nuovamente il pulsante .
- Al termine della visualizzazione, premere il pulsante .

## Visualizzazione di immagini ingrandite

Le immagini memorizzate possono essere ingrandite di un fattore pari a circa 3x.

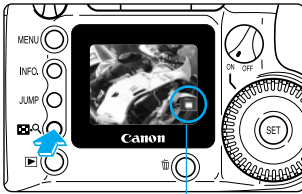

Parte da ingrandire

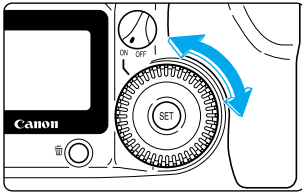



**1** Selezionare l'immagine che si desidera ingrandire dalla modalità di visualizzazione a immagine singola o dall'indice. (→98)

**2** Ingrandire l'immagine.

- Premere due volte il pulsante  nella modalità di visualizzazione a immagine singola o una volta in quella dell'indice.
- L'immagine selezionata viene ingrandita di circa tre volte.
- Viene visualizzata prima la parte centrale dell'immagine.
- Un'icona nella parte inferiore destra dell'immagine indica la parte della foto correntemente visualizzata.

**3** Modificare l'area di visualizzazione.

- Ruotare la ghiera  in senso orario per visualizzare prima l'area centrale, quindi quella centrale destra e infine quella inferiore sinistra.
- Ruotare la ghiera  in senso antiorario per visualizzare prima l'area centrale, quindi quella centrale sinistra e infine quella superiore destra.
- Al termine della visualizzazione, premere il pulsante .

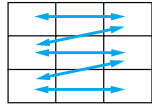

## JUMP Scorrimento delle immagini

Sul display è possibile passare da un'immagine all'altra.

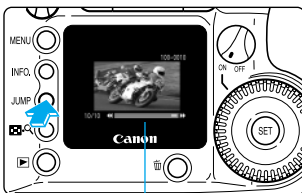

Barra di scorrimento

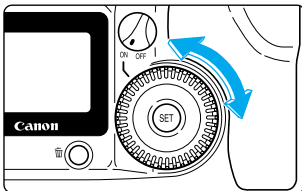



**1** Visualizzare l'indice o l'immagine singola. (→98)

**2** Modificare la visualizzazione.

- Premere il pulsante .
- Viene visualizzata la barra di scorrimento.

**3** Passare a un'altra immagine.

- Ruotare la ghiera .
- Nella modalità di visualizzazione a immagine singola, ruotare la ghiera in senso antiorario o in senso orario per tornare indietro o per andare avanti di dieci immagini.
- Nella modalità di visualizzazione indice, ruotare la ghiera in senso antiorario o in senso orario per tornare indietro o per andare avanti di nove immagini.
- Premere il pulsante  per disattivare la visualizzazione della barra di scorrimento e uscire dalla modalità di scorrimento.
- Al termine della visualizzazione, premere il pulsante .

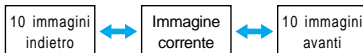

## INFO. Attivazione e disattivazione della visualizzazione delle informazioni

Quando un'immagine è visualizzata sul monitor LCD, è possibile premere il pulsante <INFO.> per visualizzare le informazioni relative all'immagine. Tali informazioni sono disponibili solo nella modalità di visualizzazione a immagine singola.

### Informazioni sull'immagine visualizzate in modalità PLAY

Vengono visualizzate le seguenti informazioni:

Immagine (→40)

Valore del diaframma (→128, 134)

Tempo di scatto (→130, 134)

Modalità di scatto (→18)

Numero immagine/totale immagini memorizzate

Protezione immagine (→103)

Qualità (→50)

100-0010

Istogramma

Compensazione esposizione (→77)

Compensazione esposizione flash (→91) (non viene visualizzato se non si usa il flash)

Sensibilità ISO (→51)

Modalità di lettura (→61)

Bilanciamento del bianco (→64)

ISO 100

1/125

5.6

+1

ON

26/04/2002

15:04

10/10

Data (→34)

Ora (→34)

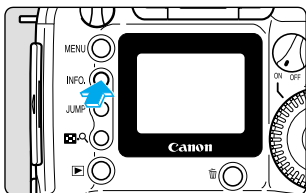

### Premere il pulsante <INFO.>

- Premere il pulsante ripetutamente per attivare e disattivare la visualizzazione delle informazioni sul monitor LCD.

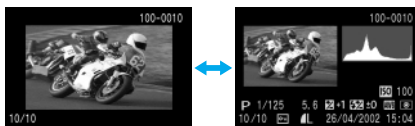

- È possibile modificare l'immagine visualizzata ruotando la ghiera <Q> come nella modalità di visualizzazione a immagine singola.



- Per le impostazioni visualizzate durante le operazioni preliminari allo scatto, vedere "Controllo delle impostazioni della fotocamera". (→60)
- Per attivare e disattivare la visualizzazione delle informazioni, premere il pulsante <INFO.> anche durante la riproduzione automatica (Auto playback) (→101) oppure durante la rotazione (→102) o la protezione delle immagini. (→103)

## Istogrammi

L'istogramma è un grafico in cui vengono riportati sull'asse orizzontale i livelli di luminosità e sull'asse verticale il numero di pixel per ciascun livello di luminosità. I pixel più scuri si trovano sul lato sinistro e quelli più chiari sul lato destro. L'istogramma consente di determinare la luminosità di una foto memorizzata.

Se nell'istogramma i valori più alti si trovano a sinistra, impostare la compensazione dell'esposizione (→77) sui valori positivi. Se nell'istogramma i valori più alti si trovano a destra, impostare la compensazione dell'esposizione sui valori negativi, quindi scattare nuovamente la foto.

### Istogrammi di esempio

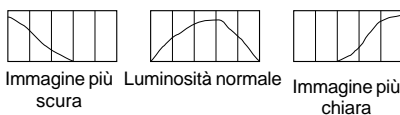

## Avviso di luminosità eccessiva

Se le informazioni sull'esposizione indicano che la foto risulterà sovraesposta, le relative impostazioni lampeggiano. Per ottenere risultati ottimali, controllare l'istogramma e regolare la compensazione dell'esposizione su un valore più basso (→77), quindi scattare nuovamente la foto.

## **MENU** Riproduzione automatica delle immagini memorizzate (Riproduzione auto)

Questa funzione consente di visualizzare in modo automatico e in sequenza tutte le immagini memorizzate sulla scheda CF. Ciascuna immagine viene visualizzata per circa 3 secondi.

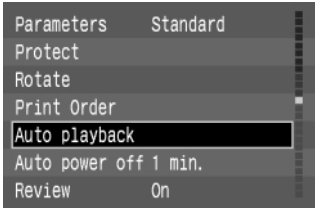

### 1 Nel menu, selezionare [Auto playback] (Riproduzione auto).

- Premere il pulsante <MENU>.
- Ruotare la ghiera <⊙> per selezionare [Auto playback] (Riproduzione auto).

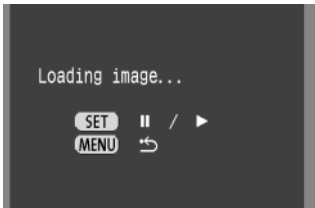

### 2 Avviare la riproduzione automatica.

- Premere il pulsante <SET>.
- Le immagini vengono caricate nella fotocamera e la riproduzione ha inizio dopo la visualizzazione per circa due secondi della schermata "Loading image..." (Caricamento immagine in corso...).
- Per interrompere la riproduzione automatica, premere il pulsante <SET>. Durante questo intervallo, l'indicatore [III] viene visualizzato nella parte superiore sinistra dell'immagine. Per riavviare la riproduzione, premere di nuovo il pulsante <SET>.
- Per uscire dalla modalità di riproduzione automatica, premere il pulsante <MENU>.



- Durante la riproduzione automatica, la funzione di spegnimento automatico (→29, 120) non è disponibile. Al termine della visualizzazione, premere il pulsante <MENU> per interrompere la riproduzione automatica.
- Il tempo di visualizzazione varia in base all'immagine.



Durante la sospensione della riproduzione automatica, è possibile ruotare la <⊙> per modificare l'immagine come per la visualizzazione a immagine singola. (→98)

## **MENU** Rotazione di un'immagine

La funzione di rotazione consente di ruotare un'immagine di 90° in senso orario o antiorario. In questo modo, è possibile riprodurre le immagini nell'orientamento corretto.

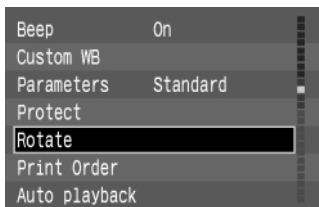

Ruotare le immagini scattate con l'impugnatura della fotocamera verso il basso di 90° in senso orario



Ruotare le immagini scattate con l'impugnatura della fotocamera verso l'alto di 90° in senso antiorario



- La rotazione delle immagini nel display non modifica in alcun modo i dati delle immagini memorizzate.
- Alcuni software per il caricamento delle immagini non sono in grado di visualizzare un'immagine ruotata per posizionarla in modo corretto sullo schermo del computer.



Per visualizzare in modo corretto le foto scattate con l'impugnatura della fotocamera verso il basso, è necessario ruotarle di 90° in senso orario. Per visualizzare in modo corretto le foto scattate con l'impugnatura della fotocamera verso l'alto, è necessario ruotarle di 90° in senso antiorario.

### **1** Nel menu, selezionare [Rotate] (Rotazione).

- Premere il pulsante <MENU>.
- Ruotare la ghiera <⊙> per selezionare [Rotate] (Rotazione).

### **2** Selezionare la modalità di rotazione.

- Premere il pulsante <SET>.
- Sul display viene visualizzata la modalità di rotazione.

### **3** Ruotare l'immagine.

- Ruotare la ghiera <⊙> per visualizzare l'immagine da ruotare, quindi premere il pulsante <SET>.
- Premere il pulsante <⊙> ripetutamente per scorrere le opzioni di rotazione: 90° in senso orario → 90° in senso antiorario → 0°.
- Se si desidera ruotare altre immagini, ripetere le operazioni descritte sopra.
- Premere il pulsante <MENU> per uscire dalla modalità di rotazione.

# MENU Protezione di un'immagine

Questa opzione consente all'utente di evitare l'eliminazione accidentale di immagini. Premere il pulsante per passare dalla modalità immagine singola alla modalità indice in modo da le singole immagini.

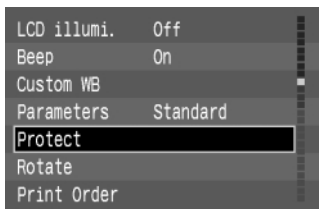

## 1 Nel menu, selezionare [Protect] (Protezione).

- Premere il pulsante <MENU>.
- Ruotare la ghiera <O> per selezionare [Protect] (Protezione).



## 2 Aprire la schermata delle impostazioni di protezione.

- Premere il pulsante <SET>.
- ➔ Sul display viene visualizzata la schermata delle impostazioni di protezione.
- Premere il pulsante per visualizzare la schermata delle impostazioni di protezione nel formato indice, quindi premere di nuovo il per visualizzare la schermata nel formato immagine singola.



Icona < >

## 3 Proteggere l'immagine.

- Ruotare la ghiera <O> per selezionare l'immagine da proteggere, quindi premere il pulsante <SET>.
- ➔ Le immagini protette sono contrassegnate dall'icona < >.
- Premere nuovamente il pulsante <SET> per annullare la protezione e cancellare l'icona < >.
- Se si desidera proteggere altre immagini, ripetere le operazioni descritte sopra.
- Premere il pulsante <MENU> per uscire dalla modalità di protezione.



Un'immagine protetta non può essere cancellata utilizzando la funzione di cancellazione. Per cancellare un'immagine protetta, è necessario prima rimuovere la protezione.



Se si applica la protezione alle immagini desiderate e si attiva la funzione di cancellazione di tutte le immagini (→104), vengono cancellate solo le immagini non protette. Tale opzione è utile per cancellare con un'unica operazione tutte le immagini che non si desidera conservare.

# Cancellazione delle immagini (Tutte le immagini)

Le immagini memorizzate sulla scheda CF possono essere cancellate una alla volta o tutte in un'unica operazione. In questa sezione vengono descritte le modalità di cancellazione di tutte le immagini memorizzate su una scheda CF in un'unica operazione. Per informazioni sulla cancellazione delle singole immagini, vedere "Cancellazione di un'immagine memorizzata (Singola immagine)". (→43)

## 1 Impostare la fotocamera su PLAY. (→98)

- Premere il pulsante <▶>.
- Viene visualizzata l'ultima foto scattata.



## 2 Premere il pulsante <🗑️>.

- Viene visualizzato il menu Erase (Cancellazione).

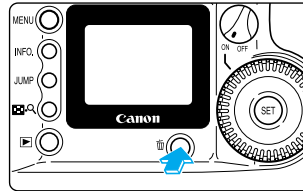

## 3 Ruotare la <🔍> per selezionare [All...] (Tutte), quindi premere il pulsante <SET>.

- Viene visualizzato un messaggio di conferma per la cancellazione.



## 4 Ruotare la ghiera <🔍> per selezionare [OK], quindi premere il pulsante <SET>.

- Vengono cancellate tutte le immagini non protette.



Non è possibile recuperare un'immagine dopo averla cancellata. Si consiglia di cancellare solo le foto non necessarie.



Un'immagine protetta non può essere cancellata utilizzando la funzione di cancellazione. Per cancellare un'immagine protetta, è necessario prima rimuovere la protezione. (→103)



Se si applica la protezione alle immagini desiderate (→103) e si attiva la funzione di cancellazione di tutte le immagini, vengono cancellate solo le immagini non protette. Tale opzione è utile per cancellare con un'unica operazione tutte le immagini che non si desidera conservare.



# MENU Formattazione della scheda CF

È necessario formattare la scheda CF prima di inserirla nella fotocamera EOS D60. Inoltre, se quando si inserisce la scheda CF sul display LCD viene visualizzato il messaggio “Err CF” (CF card error) (Errore scheda CF), potrebbe essere necessario formattare la scheda prima di utilizzarla.

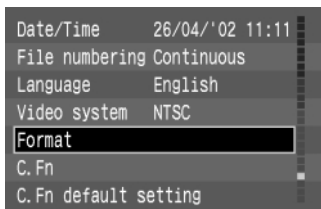

## 1 Nel menu, selezionare [Format] (Formattazione).

- Premere il pulsante <MENU>.
- Ruotare la ghiera <SET> per selezionare [Format] (Formattazione).

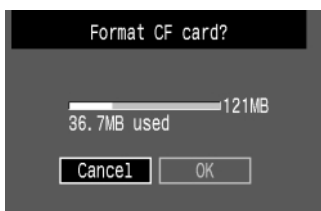

## 2 Premere il pulsante <SET>.

- Viene visualizzato un messaggio di conferma per la formattazione della scheda CF.



## 3 Ruotare la ghiera <SET> per selezionare [OK], quindi premere il pulsante <SET>.

- La scheda CF viene formattata.



La formattazione della scheda CF provoca la cancellazione di tutte le informazioni memorizzate, comprese le immagini protette. È dunque consigliabile controllare attentamente il contenuto della scheda CF prima di formattarla.



- La fotocamera EOS D60 potrebbe non supportare una scheda CF non Canon o una scheda CF formattata con un'altra fotocamera o un altro computer. In questo caso, per prima cosa formattare la scheda CF nella fotocamera. A questo punto la scheda viene supportata dalla fotocamera.
- Se dopo aver inserito la scheda CF viene visualizzato il messaggio di “Err CF”, utilizzare un programma di utilità quale Scan Disk per individuare e risolvere il problema.
- Se il messaggio di errore “Err CF” viene visualizzato anche dopo aver formattato la scheda CF o dopo aver utilizzato il programma di utilità Scan Disk o un programma analogo, utilizzare un'altra scheda CF.

# MENU Ordine di stampa

È possibile selezionare per la stampa le immagini contenute nella scheda CF e specificare il numero di stampe, il tipo di stampa e i dati relativi all'immagine (data e numero file). Le specifiche della stampa per la fotocamera Canon EOS D60 sono conformi allo standard Digital Print Order Format (DPOF).

## DPOF

DPOF (Digital Print Order Format) è uno standard utilizzato per la memorizzazione (sulla scheda CF o su altri supporti) del numero di immagine, del numero di stampe e di altre informazioni relative alle foto scattate con una fotocamera digitale.

- Per eseguire delle stampe, inserire una scheda CF in un adattatore per schede PC (opzionale), quindi in una stampante compatibile con lo standard DPOF, dotata di alloggiamento per schede PC.
- Non è necessario specificare i numeri e la quantità di stampa desiderate quando queste vengono eseguite da un laboratorio di stampa fotografica.

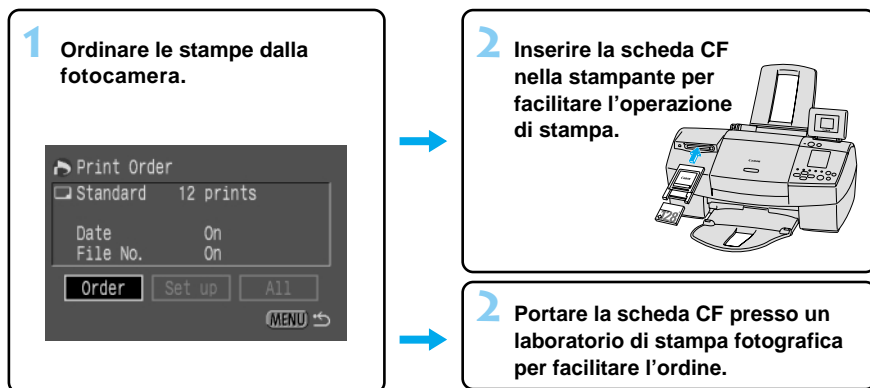

## Precauzioni per la stampa da dispositivi compatibili con lo standard DPOF

Quando si esegue la stampa da un dispositivo compatibile con DPOF, tenere presente i seguenti suggerimenti:

- Nella fotocamera EOS D60 non è possibile modificare le informazioni sull'ordine di stampa impostate in un altro dispositivo compatibile con DPOF. Modifiche di questo tipo devono essere effettuate dal dispositivo in cui è stato impostato l'ordine di stampa.
- I dati immagine contenuti in una scheda CF relativi alle impostazioni dell'ordine di stampa eseguite in un altro dispositivo, potrebbero essere cancellati quando si imposta un nuovo ordine di stampa nella fotocamera EOS D60.
- È possibile che alcuni dispositivi compatibili con DPOF o laboratori di stampa fotografica non utilizzino tutte le informazioni dell'ordine di stampa memorizzate. Per informazioni a riguardo, consultare le istruzioni relative al dispositivo utilizzato o rivolgersi al servizio di stampa fotografica.

- \* Il simbolo [▲] visualizzato sul display LCD indica la sostituzione delle specifiche precedenti con quelle correnti.
- \* Non è possibile collegare la stampante Canon Photo Card CP-10 alla fotocamera EOS D60 per eseguire direttamente delle stampe.

# Selezione delle immagini per la stampa

Le immagini possono essere selezionate per la stampa una alla volta o tutte in un'unica operazione.

## Selezione di una singola immagine

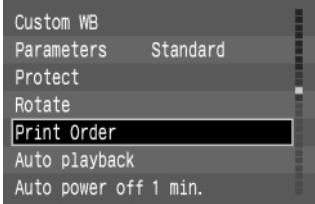

### 1 Nel menu, selezionare [Print Order] (Ordine di stampa).

- Premere il pulsante <MENU>.
- Ruotare la ghiera <Q> per selezionare [Print Order] (Ordine di stampa).

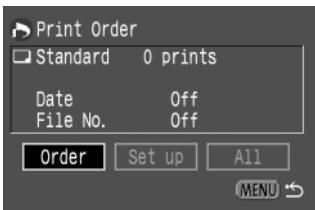

### 2 Premere il pulsante <SET>.

- Viene visualizzata la schermata dell'ordine di stampa.
- La voce [Order] (Ordine) è selezionata.



### 3 Premere il pulsante <SET>.

- Viene visualizzata la schermata per la selezione delle immagini.
- Se si preme il pulsante <Q> nella schermata "Select Image" (Seleziona immagine) vengono visualizzate 3 immagini. Premere nuovamente il pulsante <Q> per ingrandire l'immagine.



### 4 Selezionare le immagini.

- Ruotare la ghiera <Q> per selezionare un'immagine, quindi premere il pulsante <SET>.
- Se l'opzione Print Type (Tipo stampa) (→109) è impostata su Standard (Standard) o Both (Entrambi), viene visualizzata la schermata Print Quantity (Quantità di stampa).
- Se l'opzione Print Type (Tipo stampa) (→109) è impostata su [Index] (Indice), nell'angolo superiore sinistro viene visualizzato un segno di spunta <√>.
- Le immagini in formato RAW non possono essere contrassegnate per la stampa.
- Se si seleziona [Index] (Indice), è possibile premere nuovamente il pulsante <SET> per eliminare il segno di spunta <√> e annullare la selezione.

Numero di stampe dell'immagine selezionata



## 5 Selezionare la quantità di stampe desiderata.

- Se Print Type (Tipo stampa) (→109) è impostato su [Index] (Indice), non è possibile specificare la quantità delle stampe.
- Ruotare la ghiera <O> per selezionare la quantità, quindi premere il pulsante <SET>.
- La quantità viene visualizzata accanto all'icona <O>.
- Per annullare la selezione, impostare la quantità su [0].
- Per selezionare un'altra immagine ripetere le operazioni ai punti 4 e 5.
- Per tornare alla schermata Select Image (Seleziona immagine), premere il pulsante <MENU>.

## Selezione di tutte le immagini

È possibile selezionare tutte le immagini contenute in una scheda CF con un'unica operazione, ad eccezione delle immagini in formato RAW.

## 1 Per visualizzare la schermata Print Order (Ordine di stampa), effettuare le operazioni descritte ai punti 1 e 2 della procedura per la selezione di una singola immagine. (→107)

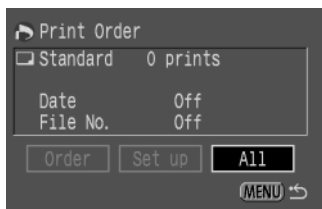

## 2 Ruotare la ghiera <O> per selezionare [All] (Tutte), quindi premere il pulsante <SET>.

- Viene visualizzata la schermata per la selezione di tutte le immagini.

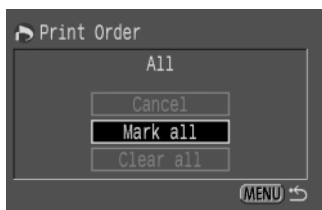

## 3 Selezionare [Mark all] (Seleziona tutto).

- Ruotare la ghiera <O> per selezionare [Mark All] (Seleziona tutto), quindi premere il pulsante <SET>.
- Questa operazione consente di ordinare tutte le immagini. Una volta completata, il display torna alla schermata dell'ordine di stampa.
- Selezionare [Clear all] (Cancella tutto) per cancellare l'ordine di stampa di tutte le immagini.
- Selezionare [Cancel] (Annulla) per tornare alla schermata dell'ordine di stampa.



- Le immagini vengono stampate dalla meno recente alla più recente.
- È possibile ordinare fino a 998 immagini.
- Se si selezionano immagini utilizzando l'opzione Mark All (Seleziona tutto), viene stampata una copia di ciascuna foto. Per specificare le quantità desiderate, utilizzare la modalità per la selezione di una singola immagine. (→107)

## Tipo di stampa

È possibile specificare i seguenti tipi di stampa.

**Standard:** stampa un'immagine su una pagina.

**Index (Indice):** stampa un indice delle immagini in formato ridotto su una pagina.

**Both (Entrambi):** stampa le singole immagini e il foglio dell'indice.

- 1** Per visualizzare la schermata **Print Order (Ordine di stampa)**, effettuare le operazioni descritte ai punti 1 e 2 della procedura per la selezione di una singola immagine. (→107)

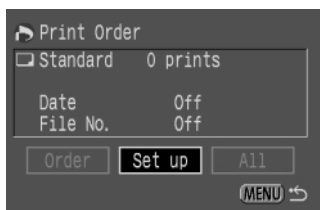

- 2** Ruotare la ghiera <⊙> per selezionare **[Set up] (Imposta)**, quindi premere il pulsante <SET>.

→ Viene visualizzata la schermata di impostazione dell'ordine di stampa.

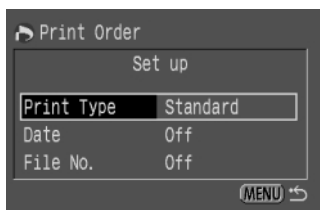

- 3** Ruotare la ghiera <⊙> per selezionare **[Print Type] (Tipo stampa)**, quindi premere il pulsante <SET>.

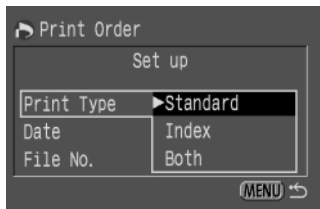

- 4** **Selezionare il tipo di stampa.**
  - Ruotare la ghiera <⊙> per selezionare il tipo di stampa, quindi premere il pulsante <SET>.
  - Per tornare alla schermata dell'ordine di stampa, premere il pulsante <MENU>.

## Stampa della data

È possibile specificare la stampa della data e dell'ora su ciascuna immagine.

**1** Per visualizzare la schermata Print Order (Ordine di stampa), effettuare le operazioni descritte ai punti 1 e 2 della procedura per la selezione di una singola immagine. (→107)

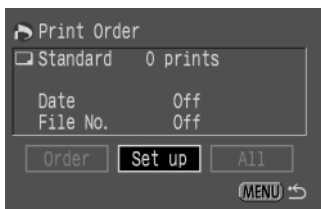

**2** Ruotare la ghiera <⊙> per selezionare [Set up] (Imposta), quindi premere il pulsante <ⓈET>.

→ Viene visualizzata la schermata di impostazione dell'ordine di stampa.

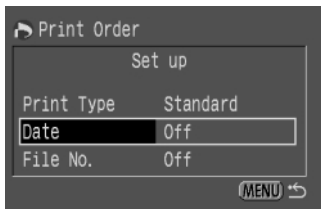

**3** Ruotare la ghiera <⊙> per selezionare [Date] (Data), quindi premere il pulsante <ⓈET>.

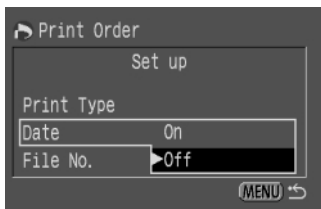

**4** Specificare la stampa della data.

- Ruotare la ghiera <⊙> per selezionare [On] o [Off], quindi premere il pulsante <ⓈET>.
- Per tornare alla schermata dell'ordine di stampa, premere il pulsante <MENU>.



- Se il tipo di stampa è impostato su [Index] (Indice), non è possibile specificare contemporaneamente la data e il numero di file.
- La data viene stampata nel formato impostato tramite la funzione Date/Time (Data/Ora). (→34)

## Stampa del numero di file

È possibile specificare la stampa del numero di file su ciascuna foto.

- 1 Per visualizzare la schermata Print Order (Ordine di stampa), effettuare le operazioni descritte ai punti 1 e 2 della procedura per la selezione di una singola immagine. (→107)

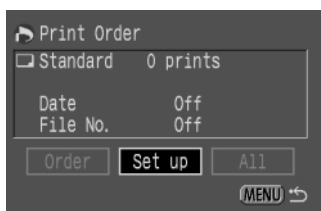

- 2 Ruotare la ghiera <O> per selezionare [Set up] (Imposta), quindi premere il pulsante <SET>.

→ Viene visualizzata la schermata di impostazione dell'ordine di stampa.

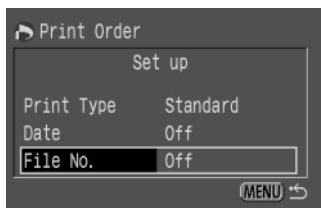

- 3 Ruotare la ghiera <O> per selezionare [File No.] (Numero file), quindi premere il pulsante <SET>.

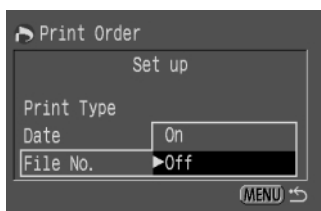

- 4 Specificare la stampa della data.

- Ruotare la ghiera <O> per selezionare [On] o [Off], quindi premere il pulsante <SET>.
- Per tornare alla schermata dell'ordine di stampa, premere il pulsante <MENU>.



Se il tipo di stampa è impostato su [Index] (Indice), non è possibile specificare contemporaneamente la data e il numero di file.

# Collegamento ad un apparecchio televisivo

La fotocamera EOS D60 può essere collegata ad un apparecchio televisivo, tramite il cavo video fornito con la fotocamera, per visualizzare le immagini memorizzate. Spegnerne sempre la fotocamera e la TV prima di collegarle o scollegarle.

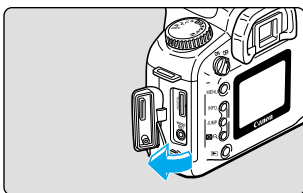

## 1 Aprire il coperchio.

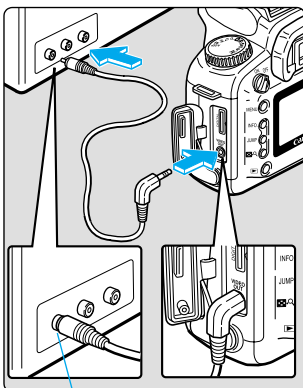

## 2 Collegare il cavo.

- Collegare il cavo al terminale VIDEO OUT della fotocamera e al terminale di entrata video della TV.
- Inserire il cavo fino ad avvertire uno scatto.

## 3 Accendere la TV e impostare l'interruttore di entrata su Video In.

## 4 Impostare l'interruttore principale su <ON>.

Terminale di entrata video

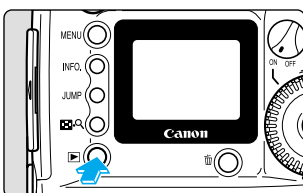

## 5 Premere il pulsante <▶>.

- L'immagine viene visualizzata sullo schermo della TV.
- È possibile utilizzare lo schermo della TV per visualizzare le immagini o effettuare delle impostazioni di menu come sul monitor LCD.
- Al termine dell'operazione, impostare l'interruttore principale su <OFF>, spegnere la TV, quindi scollegare il cavo video.



Se la fotocamera è impostata su un formato di sistema video errato (→121), l'immagine sullo schermo della TV non viene visualizzata in maniera corretta. Verificare che la fotocamera sia impostata sul formato del sistema video (NTSC o PAL) compatibile con l'impostazione TV.



- Si consiglia di utilizzare un accoppiatore CC. (→26)
- Le immagini e i menu non vengono visualizzati sul monitor LCD mentre il cavo video è collegato alla fotocamera.
- È anche possibile impostare il segnale video della TV su NTSC. (→121)  
L'impostazione predefinita corrisponde al segnale PAL standard.



# Sostituzione della batteria della data e dell'ora

Quando il livello di carica della batteria della data e dell'ora è basso, sul display LCD viene visualizzato "E 5". Sostituire la batteria al litio CR2025 come indicato di seguito.

Se la batteria viene sostituita mentre la fotocamera è collegata a una batteria ricaricabile con della carica residua o a un accoppiatore CC, le impostazioni della data, dell'ora e delle altre funzioni di menu non andranno perse.

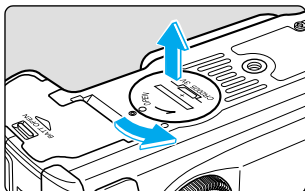

**1** Impostare l'interruttore principale su <OFF>.

**2** Aprire il coperchio del vano della batteria per la data e l'ora ruotandolo di 45° in senso antiorario, come illustrato in figura.

- Non ruotare il coperchio oltre i 45°.

**3** Estrarre la batteria scarica.

- Con la parte inferiore della fotocamera rivolta verso il basso, spingere il bordo della batteria per rimuoverla.

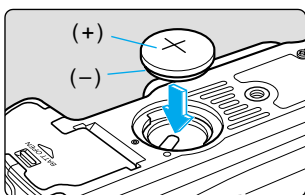

**4** Inserire una nuova batteria.

- Il polo positivo della batteria deve essere rivolto verso l'alto.

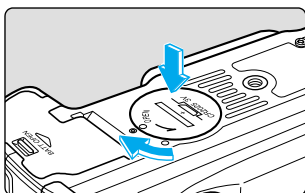

**5** Chiudere il coperchio ruotandolo in senso orario, come illustrato nella figura.

- Se la data e l'ora visualizzate sul display LCD non sono corrette, è necessario impostarle nuovamente. (→34)



Per la batteria della data e dell'ora, utilizzare una batteria al litio CR2025.

# MENU Sistema di numerazione dei file

Alle foto scattate vengono assegnati automaticamente dei numeri di file da 0001 a 9900. Le foto vengono memorizzate in cartelle contenenti 100 immagini ciascuna. Ad ogni cartella della scheda CF viene assegnato un numero da 100 a 998. La numerazione automatica dei file può essere impostata sulla modalità Continuous (Continua) o Auto Reset (Azzeramento automatico). L'impostazione predefinita corrisponde a Continuous (Continua).

Sulla scheda CF vengono memorizzate 3 immagini

## (1) Continuous (Continua):

Se viene selezionata questa modalità i file vengono numerati in successione da una scheda all'altra, in modo che il primo numero di file di una nuova scheda risulti consecutivo all'ultimo numero della scheda CF precedente.

## (2) Auto reset (Azzeramento automatico):

Se viene selezionata questa modalità, ogni volta che si inserisce una nuova scheda CF viene ripristinato il numero di file predefinito (Img\_0001). Se la scheda contiene già dei file, la numerazione inizierà dal primo valore disponibile.

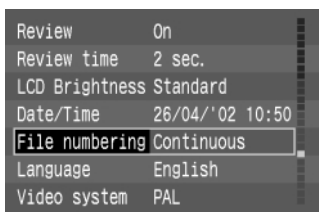
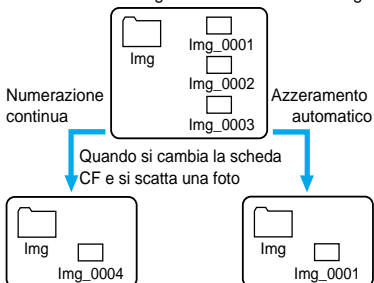

## 1 Nel menu, selezionare [File numbering] (Numerazione file).

- Premere il pulsante <MENU>.
- Ruotare la ghiera <O> per selezionare [File Numbering] (Numerazione file), quindi premere il pulsante <SET>.

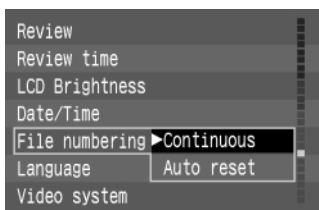

## 2 Selezionare l'impostazione desiderata.

- Ruotare la ghiera <O> per selezionare [Continuous] (Continua) o [Auto reset] (Azzeramento automatico), quindi premere il pulsante <SET>.
- La selezione viene impostata e sul display viene visualizzato nuovamente il menu.
- Premere il pulsante <MENU> per uscire dal menu e disattivarne la visualizzazione.



- I numeri di file vengono utilizzati come i numeri dei fotogrammi di una videocamera.
- Per ulteriori dettagli sui numeri di file, vedere "Terminologia di base". (→129)
- Durante lo scatto continuo, è possibile memorizzare in una cartella più di 101 immagini.



La numerazione continua è ideale per l'elaborazione delle immagini su computer poiché evita l'inconveniente della duplicazione dei numeri di file di immagini.

# MENU Pulizia dell'elemento CMOS per l'elaborazione di immagini

Il componente per l'elaborazione delle immagini è l'equivalente della pellicola di una normale fotocamera. Se sul componente si depositano residui di polvere o altre impurità, è possibile che sulla foto compaiano delle macchie nere. In questo caso, attenersi alla procedura di pulizia descritta di seguito.

Data la sensibilità del componente, si consiglia di far eseguire la pulizia presso un centro di servizi Canon. Quando si esegue la pulizia, collegare la fotocamera EOS D60 a una presa di corrente tramite l'accoppiatore CC. Se la pulizia dell'elemento per l'elaborazione delle immagini viene eseguita mentre nella fotocamera è inserita la batteria ricaricabile, sul display LCD lampeggia il messaggio di avviso "E" e non è possibile portare a termine l'operazione.

Prima di cominciare l'operazione di pulizia, rimuovere l'obiettivo. (→27)

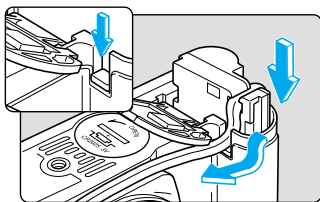

- 1 Inserire l'accoppiatore CC (→26) e impostare l'interruttore principale su <ON>. (→28)**

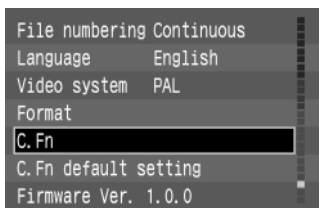

- 2 Nel menu, selezionare [C.Fn] (Funzione di personalizzazione).**

- Premere il pulsante <MENU>.
- Ruotare la ghiera <Q> per selezionare [C.Fn].

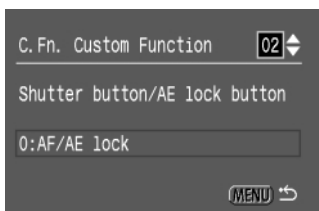

- 3 Premere il pulsante <SET>.**  
→ Viene visualizzata la schermata di impostazione delle funzioni di personalizzazione.

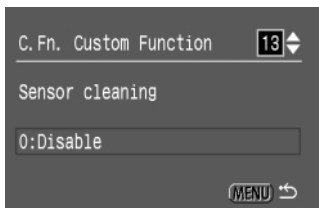

- 4 Selezionare [C.Fn-13].**
  - Ruotare la ghiera <Q> per selezionare C.Fn-13 [Sensor cleaning] (Pulizia sensore), quindi premere il pulsante <SET>.

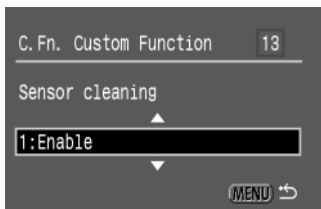

## 5 Selezionare [1: Enable] (1: Attiva).

- Ruotare la ghiera <O> per selezionare [1: Enable] (1: Attiva), quindi premere il pulsante <SET>.
- ➔ Sul display LCD viene visualizzato il messaggio "CLEAR n".
- Se sul display LCD lampeggia il simbolo "RE", impostare l'interruttore principale su <OFF> e rimuovere la batteria ricaricabile. Ripetere la procedura dal punto 1.

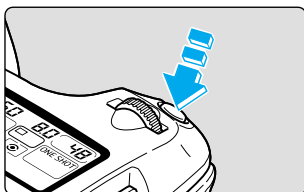

## 6 Premere il pulsante di scatto fino in fondo.

- Lo specchio reflex si solleva e l'otturatore si apre.

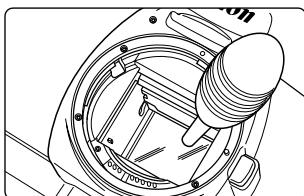

## 7 Eseguire la pulizia del componente per l'elaborazione delle immagini.

- Eliminare con cautela residui di polvere dal componente utilizzando una comune pompetta ad aria.

## 8 Terminare la pulizia.

- Impostare l'interruttore principale su <OFF>.
- ➔ La fotocamera si spegne, l'otturatore si chiude e lo specchio torna nella posizione originale.
- Impostare nuovamente l'interruttore principale su <ON>. La fotocamera è pronta per l'uso.





- Non scollegare la fotocamera durante la pulizia. Se l'alimentazione viene interrotta bruscamente, l'otturatore si chiude con possibile danneggiamento della tendina.
- Per evitare di danneggiare il componente per l'elaborazione delle immagini, utilizzare una pompetta ad aria senza spazzola per la pulizia.
- Non inserire la pompetta nella fotocamera oltre il punto di attacco obiettivo. Se l'alimentazione viene interrotta bruscamente, l'otturatore si chiude con possibile danneggiamento della tendina.
- Non utilizzare detergenti spray. La pressione e l'azione raffreddante del gas utilizzato in questi spray possono danneggiare la superficie del componente per l'elaborazione delle immagini.

# Impostazioni delle funzioni del menu

# 6

Dal menu della fotocamera EOS D60 è possibile effettuare una serie di impostazioni. Sono disponibili inoltre delle impostazioni speciali denominate Funzioni di personalizzazione, collegate al funzionamento della fotocamera. Nella presente guida queste funzioni sono contrassegnate dal simbolo **C.Fn** e vengono descritte brevemente. In questo capitolo viene riportato un elenco delle funzioni del menu della fotocamera e viene descritto l'uso delle funzioni di personalizzazione. Per informazioni sulle operazioni selezionabili dal Menu e sulle impostazioni predefinite, vedere "Funzioni e impostazioni del menu". (→32, 33)

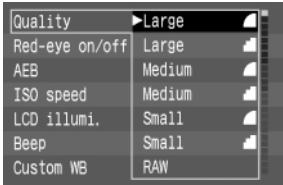
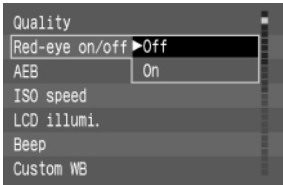
# MENU Elenco delle funzioni del menu

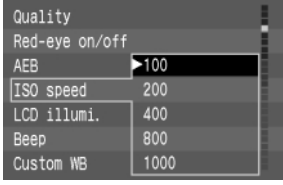
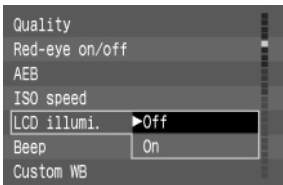
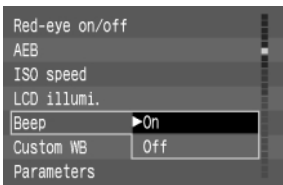
Voce	Schermata	Descrizione	Vedere pagina
Qualità		Imposta le dimensioni in pixel dell'immagine memorizzata sulla scheda CF e il rapporto di compressione. Selezionare Alta <▲>, Alta <▲>, Media <▲>, Media <▲>, Bassa <▲>, Bassa <▲> o RAW.	50
Funzione di riduzione dell'effetto occhi rossi		Disattiva o attiva la funzione per la riduzione dell'effetto occhi rossi causato dall'uso del flash per fotografare soggetti di notte o in condizioni di scarsa illuminazione.	89
AEB per la modifica automatica del livello di esposizione		Imposta i livelli di incremento per la sottoesposizione e la sovraesposizione in modalità AEB.	78
Sensibilità ISO		Imposta la sensibilità ISO. È possibile selezionare 100, 200, 400, 800 o 1000 ISO.	51
Illuminazione del display LCD		Attiva l'illuminazione del display LCD tramite il pulsante <SET>. Utile in ambienti scarsamente illuminati.	67
Segnale acustico		Attiva o disattiva il segnale acustico emesso quando l'inquadratura è a fuoco. Inoltre può essere impostato come segnale di funzionamento dell'autoscatto.	81

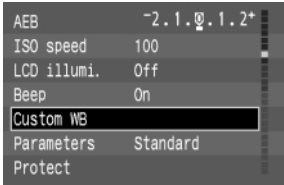
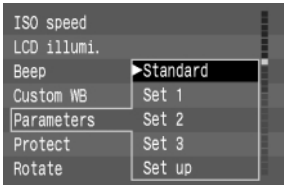
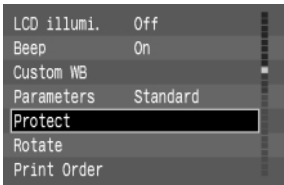
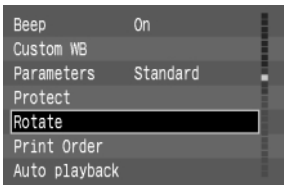
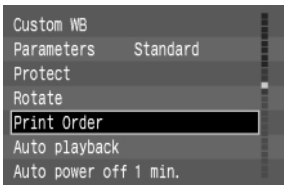
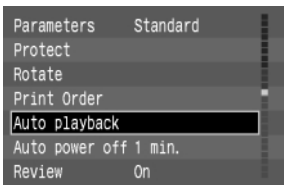
Voce	Schermata	Descrizione	Vedere pagina
Bilanciamento del bianco personalizzato		Seleziona l'immagine da utilizzare come base per le regolazioni del bilanciamento del bianco.	66
Parametri		Consente di impostare e salvare fino a tre set di parametri di elaborazione oltre a quelli standard applicati automaticamente dalla fotocamera.	52
Protezione		Consente all'utente di evitare l'eliminazione accidentale dei file immagine.	103
Rotazione		Ruota l'immagine di 90° in senso orario o antiorario.	102
Ordine di stampa		Consente di ordinare la stampa delle immagini acquisite su dispositivi compatibili con lo standard DPOF.	106
Riproduzione automatica		Riproduce automaticamente in sequenza le immagini acquisite sul monitor LCD.	101

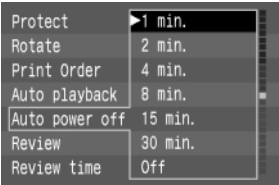
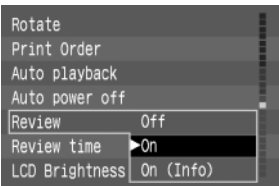
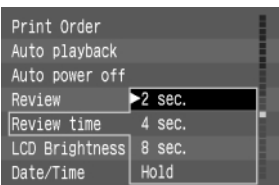
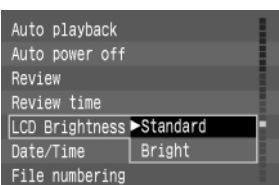
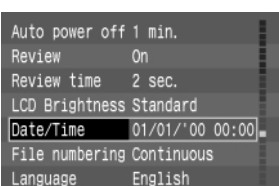
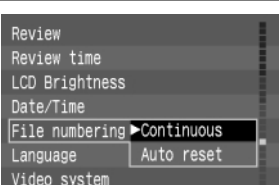
Voce	Schermata	Descrizione	Vedere pagina
Spegnimento automatico		Questa funzione disattiva automaticamente la fotocamera dopo un intervallo di inattività riducendo il consumo della batteria. È possibile selezionare 1, 2, 4, 8, 15 o 30 minuti oppure Off.	29
Revisione		Consente di visualizzare le immagini sul monitor LCD dopo lo scatto. È possibile selezionare On, On (Info) (On - Informazioni) o Off. Il tempo di visualizzazione può essere impostato tramite l'opzione relativa al tempo di revisione (sotto).	41
Tempo di revisione		Dopo aver impostato la modalità di revisione, questa funzione consente di selezionare il tempo di visualizzazione delle immagini. È possibile selezionare 2, 4 o 8 secondi oppure Hold (Mantieni).	42
Luminosità display LCD		Consente di impostare la luminosità dello schermo. È possibile selezionare l'opzione Standard o Bright (Intensa).	-
Data/ora		Consente di impostare la data e l'ora nonché il formato dell'anno, del mese e del giorno.	34
Numerazione file		Consente di impostare la modalità di assegnazione automatica dei numeri di file a ciascuna immagine. È possibile selezionare Continous (Continua) o Auto Reset (Azzeramento automatico).	114



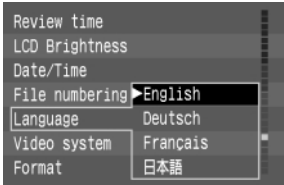
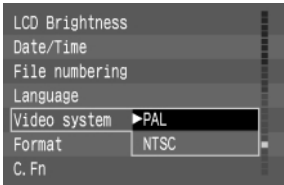
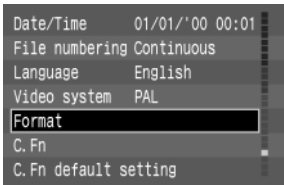
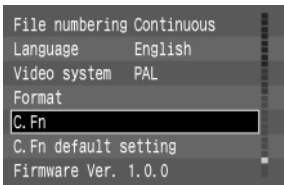
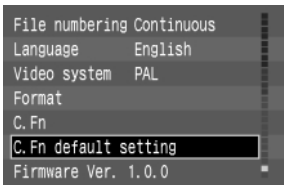
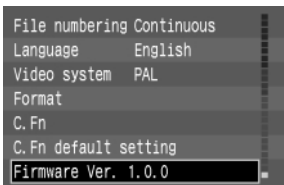

Voce	Schermata	Descrizione	Vedere pagina
Lingua		Consente di impostare la lingua per la schermata del menu. È possibile selezionare English (Inglese), Deutsch (Tedesco), Français (Francese) o Japanese (Giapponese).	–
Sistema video		Consente di impostare il formato del sistema video. È possibile selezionare NTSC o PAL.	112
Formattazione		Consente di formattare la scheda CF nella fotocamera.	105
Funzioni di personalizzazione		Consente di impostare delle funzioni di personalizzazione per la regolazione delle modalità della fotocamera in modo da soddisfare le esigenze di tutti gli utenti.	122
Impostazione predefinita delle funzioni di personalizzazione		Ripristina i valori predefiniti di tutte le funzioni di personalizzazione.	–
Informazioni sulla versione firmware		Visualizza il numero della versione firmware della fotocamera. (Per gli aggiornamenti firmware, visitare il sito Web di Canon).	–

## Impostazioni delle funzioni di personalizzazione

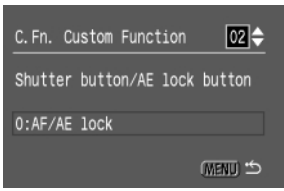
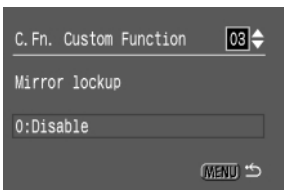
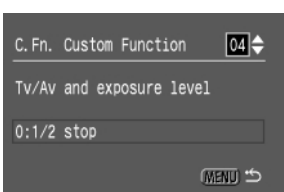
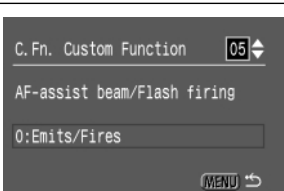
Le funzioni della fotocamera Canon EOS D60 possono essere regolate utilizzando le impostazioni delle funzioni di personalizzazione in modo da soddisfare le esigenze di tutti gli utenti. Per modificare le Funzioni di personalizzazione, selezionare [C.Fn] (Funzione di personalizzazione) nel menu.

N.Funz.	Voce	Schermata	N.selezione	Impostazione o modifica
01	Non utilizzato			
02	Pulsante di scatto / Pulsante di blocco AE		0 Premere il pulsante di scatto a metà corsa: AE, AF Pulsante <*>: Blocco AE 1 Pulsante <*>: AE, AF Premere il pulsante di scatto a metà corsa: Blocco AE 2 Premere il pulsante di scatto a metà corsa: AE, AF Pulsante <*>: blocco AF (escluso blocco AE) 3 Pulsante <*>: AE, AF (escluso blocco AE) Premere il pulsante di scatto a metà corsa: AE	
03	Blocco dello specchio		0 Disattivo (scatto in condizioni normali) 1 Attivo	
04	Tv/Av e livello di esposizione		0 Incrementi di 1/2 di stop 1 Incrementi di 1/3 di stop	
05	Luce ausiliaria AF/Flash		0 Viene emessa/Lampeggia 1 Non viene emessa/Lampeggia 2 Viene emesso solo il flash esterno/Lampeggia 3 Viene emessa/Non lampeggia	

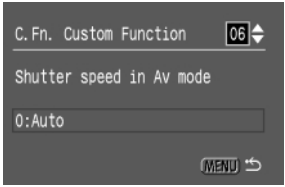
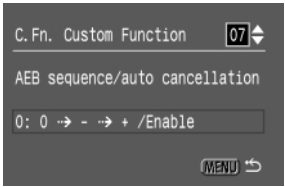
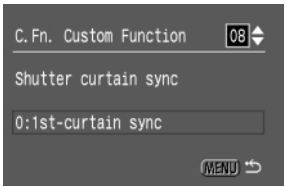
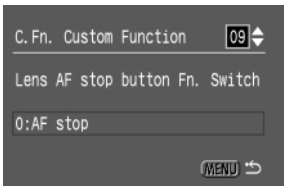
Commenti	Vedere pagina
<p>Consente di selezionare messa a fuoco ed esposizione separatamente.</p> <p>In modalità AF Al Servo, se un oggetto si interpone tra la fotocamera e il soggetto, è possibile premere il pulsante &lt; * &gt; per interrompere l'autofocus ed evitare che la fotocamera esegua la messa a fuoco dell'oggetto. L'esposizione viene selezionata al momento dello scatto della foto.</p> <p>Questa funzione è utile per fotografare soggetti che si spostano e si fermano continuamente. In modalità AF Al Servo è possibile premere il pulsante &lt; * &gt; per avviare o interrompere il funzionamento dell'AF Al Servo. L'esposizione viene selezionata al momento dello scatto della foto. La messa a fuoco e l'esposizione ottimali sono sempre disponibili al momento desiderato.</p>	<p>80</p> <p>56</p>
<p>Consente di evitare gli effetti della vibrazione della fotocamera dovuti all'uso dello specchio nelle foto ravvicinate o scattate con teleobiettivi potenti.</p>	<p>84</p>
<p>Utile in condizioni che richiedono delle impostazioni di esposizione più precise. Le indicazioni sull'esposizione possono non cambiare anche se ne vengono modificate le impostazioni. Tuttavia, il controllo dell'esposizione sarà eseguito in base alle impostazioni.</p>	<p>134</p>
<p>La luce ausiliaria AF non viene emessa. La luce ausiliaria AF incorporata nella fotocamera non viene emessa. Il flash non lampeggia.</p>	<p>39</p>

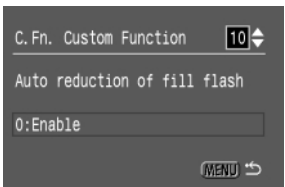
N.Funz.	Voce	Schermata	N.selezione	Impostazione o modifica
06	Tempo di scatto in modalità Av con il flash		0 1	Impostazione automatica Fisso a 1/200 di secondo (con il flash)
07	Sequenza AEB / annullamento automatico		0 1 2 3	0 → - → + /Attiva 1 0 → - → + /Disattiva 2 - → 0 → + /Attiva 3 - → 0 → + /Disattiva
08	Sincronizzazione della tendina dell'otturatore		0 1	0 Sincronizzazione della prima tendina. Il flash scatta immediatamente dopo l'apertura dell'otturatore. 1 Sincronizzazione della seconda tendina. Il flash scatta immediatamente prima della chiusura della seconda tendina.
09	Attiva/ Disattiva la funzione del pulsante di blocco AF dell'obiettivo		0 1 2	0 Interrompe l'autofocus mentre si tiene premuto il pulsante 1 Attiva l'autofocus mentre si tiene premuto il pulsante 2 Premere il pulsante per avviare il blocco AE  Il pulsante di blocco AF è disponibile solo su alcuni teleobiettivi.
10	Riduzione automatica del lampo di riempimento		0 1	0 Attiva 1 Disattiva

\* C.Fn-8-1: Questa funzione è operativa con il flash incorporato e gli Speedlite specifici per EOS. Tuttavia, se lo Speedlite è dotato dell'apposita funzione, impostarlo sulla sincronizzazione della seconda tendina.

<b>Commenti</b>	<b>Vedere pagina</b>
Utile per l'uso del flash di notte o in condizioni di scarsa illuminazione	73 93
<p>Il primo scatto AEB verrà acquisito con il livello di esposizione standard. L'impostazione AEB viene salvata anche quando si spegne l'interruttore principale, si cambia obiettivo o si sostituisce la batteria o la scheda CF.</p> <p>La sequenza degli scatti AEB inizierà con il fotogramma sottoesposto.</p> <p>La sequenza degli scatti AEB inizierà con il fotogramma sottoesposto. L'impostazione AEB viene salvata anche quando si spegne l'interruttore principale, si cambia obiettivo o si sostituisce la batteria o la scheda CF.</p>	79  79  79
Utile per acquisire il movimento della sorgente luminosa con tempi di scatto lunghi.	88
<p>L'autofocus non funziona mentre si tiene premuto il pulsante.</p> <p>Consente di selezionare messa a fuoco ed esposizione separatamente.</p>	-
<p>Genera un effetto di luce naturale.</p> <p>Consente di evitare la sottoesposizione dei soggetti in controluce, ad esempio di fronte a un tramonto.</p>	91

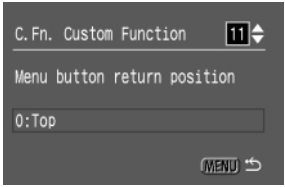
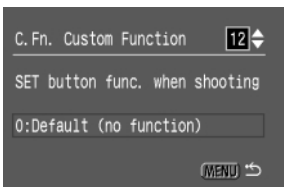
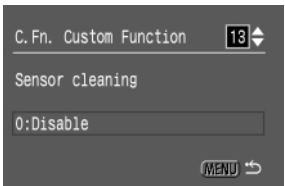
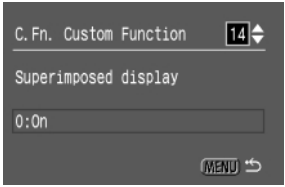
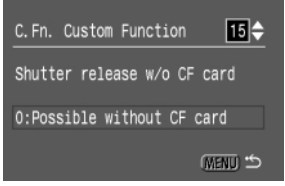
N.Funz.	Voce	Schermata	N.selezione	Impostazione o modifica
11	Posizione di ritorno del pulsante Menu		0 1 2	Mostra sempre la prima voce di menu. Mostra l'ultima voce di menu impostata. Impostare l'interruttore principale su Off per annullare o su On per visualizzare la prima voce di menu. Mostra l'ultima voce di menu impostata. La voce viene conservata in memoria mentre l'interruttore principale è impostato su Off.
12	Funzione del pulsante SET durante lo scatto		0 1 2 3	Impostazione predefinita (nessuna funzione)  Modifica qualità  Modifica sensibilità ISO  Seleziona parametri
13	Pulizia del sensore		0 1	Disattiva Attiva
14	Visualizzazione sovrapposta		0 1	On Off
15	Rilascio dell'otturatore senza scheda CF		0 1	Possibile senza scheda CF Impossibile

\* Le impostazioni attivate con C.Fn-11 saranno effettive anche nella zona di base.

Commenti	Vedere pagina
<p>Abilita la selezione da menu per le voci modificate di frequente.</p> <p>Abilita la selezione da menu per le voci modificate di frequente. Utile per conservare le impostazioni delle funzioni indipendentemente dalla posizione dell'interruttore principale (On o Off).</p>	<p>–</p>
<p>Consente di modificare velocemente la qualità durante lo scatto.</p> <p>Consente di modificare velocemente la sensibilità ISO durante lo scatto.</p> <p>Consente di modificare velocemente i parametri durante lo scatto.</p>	<p>50</p> <p>51</p> <p>52</p>
<p>Opzione utilizzata per la pulizia del componente per l'elaborazione di immagini. Utile se sulle immagini si deposita della polvere o compaiono delle macchie nere.</p>	<p>113</p>
<p>Disattiva il lampeggiamento in rosso del punto AF.</p>	<p>55</p>
<p>Evita di scattare delle foto quando la scheda CF non è inserita nella fotocamera.</p>	<p>–</p>

# INFORMAZIONI DI RIFERIMENTO

## Terminologia di base

### AE

L'AE è una funzione che esegue la lettura automatica dell'esposizione. La fotocamera è dotata di un esposimetro che seleziona automaticamente l'esposizione corretta, ovvero la combinazione tempo di scatto/valore del diaframma.

### AF

L'AF è una funzione che esegue la messa a fuoco automatica.

### DPOF

DPOF (Digital Print Order Format) è un formato standard per ordinare la stampa delle immagini scattate con una fotocamera digitale utilizzato dai laboratori di stampa fotografica e dalle stampanti non professionali. La fotocamera Canon EOS D60 è compatibile con il formato DPOF. È possibile eseguire la stampa dalla fotocamera e salvare le informazioni sull'ordine di stampa nella scheda CF. Le stampanti (professionali e non) che utilizzano il formato DPOF eseguono la stampa utilizzando tali informazioni.

### Effetto occhi rossi

Quando il soggetto da fotografare si trova in una stanza relativamente buia, la luce del flash attraverso le pupille dilatate e viene riflessa dalla retina determinando l'effetto occhi rossi.

Questo fenomeno si verifica prevalentemente quando il flash è vicino all'asse ottico dell'obiettivo. Per ridurre l'effetto occhi rossi, attenersi ad una delle seguenti procedure:

- ① Scattare la foto dopo aver attivato la funzione di riduzione dell'effetto occhi rossi. La lampada di riduzione degli occhi rossi lampeggia prima dello scatto della foto, provocando la contrazione delle pupille e riducendo l'effetto indesiderato.
- ② Utilizzare uno Speedlite serie EX. La luce riflessa dalle pupille non viene orientata in direzione dell'asse ottico dell'obiettivo riducendo così l'effetto occhi rossi.
- ③ Scattare la foto da una distanza ravvicinata. Si ottiene lo stesso effetto della procedura ②.

### Esposizione

L'esposizione si riferisce alla quantità di luce che colpisce il componente per l'elaborazione di immagini, necessaria a realizzare una foto. Si ottiene un'esposizione corretta quando la quantità di luce è appropriata alla sensibilità ISO. L'esposizione corretta può essere regolata modificando la combinazione tempo di scatto/valore del diaframma.

### Firmware

Software contenente varie istruzioni di controllo relative alla fotocamera. Nella fotocamera EOS D60 il firmware viene utilizzato per acquisire immagini ed elaborarle. Il firmware è preinstallato nella fotocamera; tuttavia, è possibile aggiornarlo successivamente scaricando l'ultima versione disponibile sul sito Web di Canon.

### Formattazione

Per formattazione della scheda CF s'intende il processo di preparazione della scheda per la memorizzazione delle immagini. Il processo di formattazione elimina tutti i dati memorizzati precedentemente sulla scheda.

### JPEG

JPEG (Joint Photographic Experts Group) è un formato di file per la compressione e la memorizzazione delle immagini a colori. Il rapporto di compressione è variabile; tuttavia, un livello di compressione elevato deteriora la qualità dell'immagine una volta che il file viene decompresso (ripristinato).

### Numerazione dei file e delle cartelle

Alle foto scattate vengono assegnati automaticamente dei numeri di file da 0001 a 9900. Le foto vengono memorizzate in cartelle contenenti 100 immagini ciascuna. Ciascuna cartella viene numerata da 100 a 998 e memorizzata sulla scheda CF.



Tuttavia, durante lo scatto continuo, è possibile memorizzare in una cartella più di 101 immagini. Si noti, inoltre, che non vengono create cartelle con numeri che terminano per "99". Alle immagini memorizzate in formato diverso da RAW viene assegnato il nome `Img_` e l'estensione '`jpg`'; alle immagini memorizzate in formato RAW viene assegnato il nome `CRW_` e l'estensione '`crw`'. Le immagini con estensione '`thm`' sono anteprime per la visualizzazione dell'indice.

Esempio: `Img_0001.jpg`

Nome del file | Estensione  
Numero di file

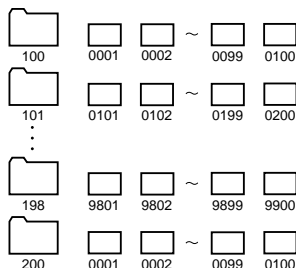

## Profondità di campo

Per profondità di campo si intende l'area davanti e dietro il soggetto in cui tutti gli elementi sono a fuoco. Ad un valore di diaframma elevato (apertura piccola), corrisponde una maggiore profondità di campo, mentre ad un valore di diaframma basso (apertura grande) corrisponde una profondità di campo minima.

La profondità di campo può essere modificata come indicato di seguito:

- ① Un'apertura minima del diaframma (valore elevato) aumenta la profondità di campo. Riducendo quindi l'apertura si ottiene un'area di profondità di campo più ampia.
- ② A parità di distanza del soggetto e di valore del diaframma, un obiettivo con una lunghezza focale ridotta consente di aumentare la profondità di campo. Pertanto, un obiettivo grandangolare offre una profondità maggiore rispetto a un teleobiettivo.
- ③ A parità di valore del diaframma, una maggiore distanza della fotocamera dal soggetto consente di aumentare la profondità di campo.
- ④ Quando il soggetto è a fuoco, l'area della profondità di campo dietro il punto di messa a fuoco ottimale è maggiore rispetto a quella antistante tale punto. In genere, l'area della profondità di campo dietro il soggetto è il doppio rispetto a quella davanti (vedere la figura).

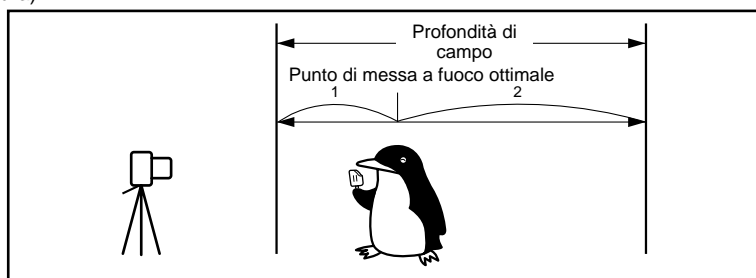

Valore del diaframma impostato su f/22



Valore del diaframma impostato su f/2

## RAW

Formato di file immagine che consente di memorizzare l'immagine così com'è quando viene acquisita dal componente per l'elaborazione di immagini. Adatto per la modifica di immagini tramite computer.

Le funzioni di compressione, salvataggio e decompressione delle immagini prevedono una qualità senza perdita di informazioni. Le funzioni di elaborazione dell'immagine disponibili nel software accluso consentono di creare le caratteristiche desiderate.

## Scheda CF (CompactFlash)

La scheda CompactFlash è il supporto di memorizzazione utilizzato per salvare le foto scattate con la fotocamera EOS D60.

## Sensibilità ISO

Numero che indica la sensibilità alla luce della pellicola all'alogenuro d'argento. Lo standard della sensibilità è stabilito dall'International Standards Organization (ISO) e in genere corrisponde a "ISO 100". Ad un numero ISO elevato corrisponde una maggiore sensibilità alla luce. Le fotocamere digitali utilizzano sensibilità ISO basate su pellicole all'alogenuro d'argento.

## Tempo di scatto

L'otturatore della fotocamera rimane aperto per un intervallo di tempo variabile in modo da controllare la quantità di luce che raggiunge il componente per l'elaborazione di immagini. Questo intervallo è chiamato tempo di scatto.

## Valore del diaframma

La quantità di luce che raggiunge il componente per l'elaborazione di immagini viene regolata dall'apertura e dalla chiusura del diaframma dell'obiettivo. Il valore del diaframma (o numero f) equivale al rapporto tra la lunghezza focale e il diametro del diaframma. Il valore del diaframma viene visualizzato sul display LCD e nel mirino e può variare tra 1 e 91, a seconda dell'obiettivo montato sulla fotocamera.

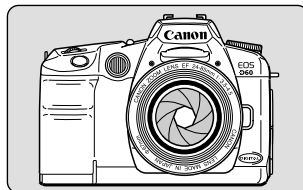

# Tabella delle funzioni disponibili

● : Impostazione automatica  
○ : Selezione possibile













Ghiera delle modalità	AF			Selezione del punto AF		Scatto		Modalità di lettura		
	ONE SHOT	AI SERVO	AI FOCUS	Automatica		Singolo	Continuo	Valutativa	Parziale	Media pesata al centro
			●	●		●		●		
	●			●			●	●		
	●			●		●		●		
	●			●		●		●		
		●		●			●	●		
	●			●		●		●		
P	○	○		○	○	○	○	○	○	○
Tv	○	○		○	○	○	○	○	○	○
Av	○	○		○	○	○	○	○	○	○
M	○	○		○	○	○	○	○	○	○
A-DEP	●			●		○	○	○	○	○

Ghiera delle modalità	Flash incorporato			Bilanciamento del bianco		Qualità						
	Automatico	Manuale	Riduzione occhi rossi	Automatico	Manuale	Alta ▲	Alta ▽	Media ▲	Media ▽	Bassa ▲	Bassa ▽	RAW
	●		○	●		○	○	○	○	○	○	○
	●		○	●		○	○	○	○	○	○	○
				●		○	○	○	○	○	○	○
	●		○	●		○	○	○	○	○	○	○
				●		○	○	○	○	○	○	○
	●		○	●		○	○	○	○	○	○	○
P		○	○	○	○	○	○	○	○	○	○	○
Tv		○	○	○	○	○	○	○	○	○	○	○
Av		○	○	○	○	○	○	○	○	○	○	○
M		○	○	○	○	○	○	○	○	○	○	○
A-DEP		○	○	○	○	○	○	○	○	○	○	○

## Modalità AF e modalità motore

Modalità motore	AF ONE SHOT	AF AI Servo	AF AI Focus
Scatto singolo	La foto può essere scattata solo dopo il raggiungimento della messa a fuoco. Una volta raggiunta, la messa a fuoco viene bloccata. Se si utilizza la lettura valutativa, viene bloccata anche l'impostazione dell'esposizione. L'impostazione dell'esposizione viene memorizzata prima dello scatto della foto.	La funzione di autofocus segue il soggetto in movimento e l'esposizione viene impostata al momento dello scatto della foto.	Passa automaticamente da AF ONE SHOT ad AF AI Servo in base alle condizioni del soggetto.
Scatto continuo	Le condizioni indicate sopra sono valide anche per lo scatto continuo (circa 3 fotogrammi al secondo fino a un massimo di 8 fotogrammi).	Le condizioni indicate sopra sono valide anche per lo scatto continuo (circa 2,5 fotogrammi al secondo fino a un massimo di 8 fotogrammi).	

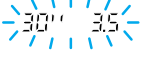
## Avvisi di esposizione

Modalità	Avviso intermittente	Descrizione	Commenti
P		Il soggetto è troppo scuro.	1) Aumentare la sensibilità ISO. 2) Usare il flash.
		Il soggetto è troppo chiaro.	1) Diminuire la sensibilità ISO. 2) Utilizzare un filtro a densità neutra.
Tv		L'immagine sarà sottoesposta.	1) Ruotare la ghiera <  > per selezionare un tempo di scatto più lungo. 2) Aumentare la sensibilità ISO.
		L'immagine sarà sovraesposta.	1) Ruotare la ghiera <  > per selezionare un tempo di scatto più breve. 2) Diminuire la sensibilità ISO.
Av		L'immagine sarà sottoesposta.	1) Ruotare la ghiera <  > per ridurre il valore del diaframma. 2) Aumentare la sensibilità ISO.
		L'immagine sarà sovraesposta.	1) Ruotare la ghiera <  > per aumentare il valore del diaframma. 2) Diminuire la sensibilità ISO.
A-DEP		Non è possibile ottenere la profondità di campo desiderata.	1) Allontanarsi dal soggetto e provare di nuovo. 2) Se si utilizza un obiettivo zoom, impostare la lunghezza focale minima.
		Il soggetto è troppo scuro.	1) Aumentare la sensibilità ISO. 2) Utilizzare il flash. Si otterrà lo stesso risultato realizzabile con la modalità AE Programma <P >.
		Il soggetto è troppo chiaro.	1) Diminuire la sensibilità ISO. 2) Utilizzare un filtro a densità neutra.



Gli avvisi visualizzati si riferiscono all'uso di un obiettivo con un valore di diaframma minimo pari a f/3,5 e un valore massimo pari a f/22. I valori minimi e massimi effettivi dipendono dal tipo di obiettivo utilizzato.

## Effetti del blocco AE su diverse combinazioni di selezione dei punti AF e di metodi di lettura

(se si utilizza una modalità della zona creativa)

Selezione del punto AF Metodo di lettura	Selezione AF automatica	Selezione AF manuale
Lettura valutativa	Il blocco AE viene applicato al valore di lettura sul punto AF attivo.	Il blocco AE viene applicato al valore di lettura sul punto AF selezionato.
Lettura parziale	Il blocco AE viene applicato al valore di lettura sul punto AF centrale.	
Lettura media pesata al centro	Il blocco AE viene applicato al valore di lettura sul punto AF centrale.	

## Linea di programma

<P> La linea di programma riportata di seguito si riferisce all'impostazione dell'AE Programma <P>.

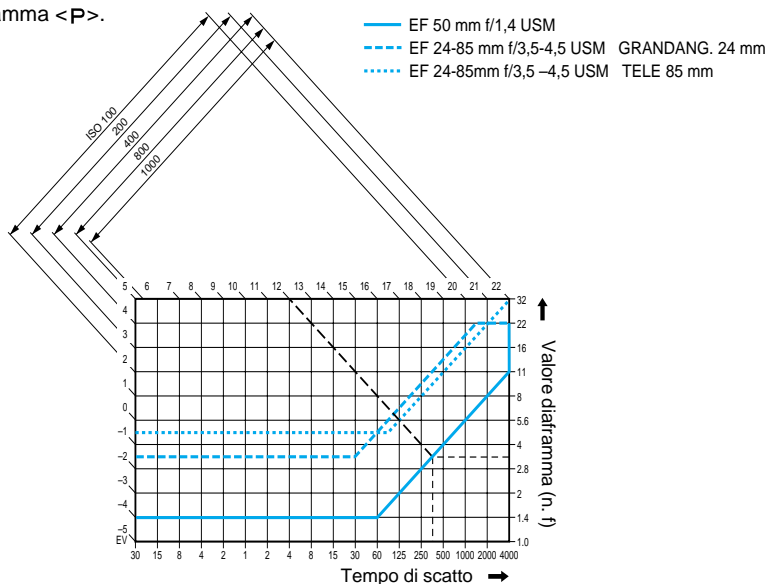

### Descrizione della linea di programma

L'asse orizzontale inferiore rappresenta il tempo di scatto e l'asse verticale di destra il valore del diaframma. Le combinazioni di tempo di scatto e valore del diaframma selezionate automaticamente dall'AE Programma sono indicate con delle linee colorate in base alle gradazioni di luminosità del soggetto (EV, valore dell'esposizione) riportate sui lati sinistro e superiore del grafico.

Esempio: se si utilizza un obiettivo EF 50 f/1,4 USM per riprendere un soggetto in una condizione di luminosità pari a EV 12, il punto in cui la linea diagonale che parte dal valore EV 12 (nella parte superiore del grafico) interseca la linea dell'AE Programma indica il tempo di scatto (1/350 di secondo) e il valore del diaframma (f/3.5) impostati automaticamente dal programma.

Le linee diagonali con la freccia in alto a sinistra rappresentano l'intervallo di lettura per la sensibilità ISO specificata.

## Letture del tempo di scatto e del valore del diaframma

### Letture del tempo di scatto

I valori del tempo di scatto vengono generalmente visualizzati con incrementi di 1/2 stop. I numeri da 4000 a 4 rappresentano il denominatore della frazione del tempo di scatto: ad esempio, 125 corrisponde a 1/125 di secondo, 0'13 corrisponde a 0,3 secondi e 15" a 15 secondi.

### Letture del valore del diaframma

I valori del diaframma vengono generalmente visualizzati con incrementi di 1/2 stop. Maggiore è il valore del diaframma, minore è l'apertura effettiva. La gamma di valori (numeri f) visualizzata dipende dall'obiettivo utilizzato.

Incrementi di 1/2 di stop				Incrementi di 1/3 di stop			
Tempo di scatto		Valore del diaframma		Tempo di scatto		Valore del diaframma	
4000	2"	10	9.1	4000	10	10	20
3000	3"	12		3200	8	11	22
2000	4"	14		2500	6	12	25
1500	6"	18		2000	5	14	29
1000	8"	20		1600	4	16	32
750	10"	2.5		1250	0'13	18	36
500	15"	2.8		1000	0'14	20	40
350	20"	3.5		800	0'15	22	45
250	30"	4.0		640	0'16	25	5.1
180		4.5		500	0'18	28	5.7
125		5.6		400	1"	32	6.4
90		6.7		320	1'3	3.5	7.2
60		8.0		250	1'6	4.0	8.1
45		9.5		200	2"	4.5	9.1
30		11		160	2'15	5.0	
20		13		125	3'12	5.6	
15		16		100	4"	6.3	
10		19		80	5"	7.1	
8		22		60	6"	8.0	
6		27		50	8"	9.0	
4		32		40	10"	10	
0'13		38		30	13"	11	
0'15		45		25	15"	13	
0'17		54		20	20"	14	
1"		64		15	25"	16	
1'15		76		13	30"	18	

**C.Fn** È possibile impostare il tempo di scatto e il valore del diaframma con incrementi di 1/3 di stop. (C.Fn-4→122)

## Elenco dei messaggi

Sul monitor LCD vengono visualizzati i seguenti messaggi.

<b>Busy.</b>	È in corso la memorizzazione di una foto sulla scheda CF o il caricamento di un'immagine memorizzata sulla fotocamera.
<b>No CF card</b>	Non è possibile scattare una foto o riprodurre un'immagine perché la scheda CF non è stata inserita.
<b>CF card error.</b>	Si è verificato un problema con la scheda CF.
<b>CF card full.</b>	Non è possibile memorizzare altri ordini di stampa.
<b>Naming error!</b>	Il nome file è già esistente o è stato raggiunto il numero massimo di file disponibili e non è possibile crearne di nuovi. Trasferire il numero necessario di immagini sul computer, quindi formattare la scheda CF. La formattazione cancella tutte le immagini e le informazioni salvate sulla scheda.
<b>No Image.</b>	Nessuna immagine è memorizzata sulla scheda CF.
<b>Image too large.</b>	Le dimensioni dell'immagine da riprodurre sono superiori a 3200 × 2400 pixel.
<b>Incompatible JPEG format.</b>	Il formato JPEG dell'immagine da riprodurre non è compatibile con la fotocamera.
<b>Corrupted data.</b>	I dati dell'immagine che si desidera riprodurre risultano danneggiati.
<b>Cannot rotate</b>	L'immagine che si desidera ruotare è stata memorizzata su un'altra fotocamera o in un altro formato o è stata elaborata su un computer.
<b>Unidentified Image</b>	L'immagine che si desidera riprodurre è stata scattata in un formato speciale, ad esempio un formato specifico utilizzato da un'altra casa produttrice.
<b>Protected!</b>	L'immagine che si desidera cancellare è protetta.
<b>Too many marks.</b>	La quantità specificata per l'ordine di stampa è eccessiva. Impostare un valore inferiore.
<b>Cannot complete!</b>	Non è possibile memorizzare l'impostazione di un ordine di stampa.
<b>CCDRAW</b>	L'immagine CCDRAW che si desidera riprodurre è stata acquisita con una fotocamera diversa.

## Codici di errore

Se si verifica un errore, sul display LCD viene visualizzato "Err xx". Per individuare l'errore indicato dal codice, consultare la tabella riportata di seguito. Se lo stesso errore si verifica spesso, è probabile che la fotocamera sia difettosa. Annotare il codice di errore "xx" e portare la fotocamera al Centro Assistenza Canon più vicino (→retro della copertina). Se si verifica un errore dopo lo scatto di una foto, è possibile che l'immagine non sia stata memorizzata. Premere il pulsante di riproduzione per verificare che l'immagine venga visualizzata sul monitor LCD.

Err 01	Pulire i contatti dell'obiettivo. (→11)
Err 02	Si è verificato un problema con la scheda CF. Provare a estrarre e reinserire la scheda, formattarla oppure sostituirla.
Err 04	La scheda CF è piena. Eliminare le immagini non necessarie o sostituire la scheda CF.
Err 05	Il flash incorporato non è fuoriuscito. Spegnerne e riaccendere la fotocamera.
Err 99	Spegnerne e riaccendere la fotocamera oppure estrarre e reinserire la batteria ricaricabile.

## Risoluzione dei problemi

Se si verifica un problema con la fotocamera, consultare la presente Guida alla risoluzione dei problemi.

### Alimentazione

<p>Impossibile caricare la batteria ricaricabile.</p>	<p>È stata installata una batteria ricaricabile errata.                  ➔ Utilizzare la batteria ricaricabile BP-511. (→3)                  La batteria ricaricabile non è stata inserita in modo corretto nell'adattatore di alimentazione compatto.                  ➔ Inserire la batteria ricaricabile in modo corretto. (→22)                  L'accoppiatore CC è collegato all'adattatore di alimentazione compatto.                  ➔ Scollegare l'accoppiatore CC dall'adattatore di alimentazione compatto. (→23)</p>
<p>La fotocamera non si accende anche se l'interruttore principale è impostato su &lt;ON&gt;.</p>	<p>La batteria ricaricabile è scarica.                  ➔ Caricare la batteria ricaricabile. (→22)                  La batteria ricaricabile non è stata inserita in modo corretto.                  ➔ Inserire la batteria ricaricabile in modo corretto. (→24)                  Il coperchio del vano batterie non è chiuso.                  ➔ Chiudere il coperchio del vano batterie. (→24)                  Il coperchio dell'alloggiamento della scheda CF non è chiuso.                  ➔ Inserire la scheda CF finché il pulsante di espulsione non fuoriesce, quindi chiudere il coperchio dell'alloggiamento della scheda CF. (→28)</p>
<p>La spia di accesso lampeggia anche quando l'interruttore principale è impostato su &lt;OFF&gt;.</p>	<p>Se l'interruttore principale viene impostato su &lt;OFF&gt; subito dopo aver scattato una foto, è possibile che la spia di accesso lampeggi per alcuni secondi ad indicare la memorizzazione dell'immagine sulla scheda CF.                  ➔ Una volta memorizzata l'immagine sulla scheda CF la spia di accesso si spegne e la fotocamera si disattiva automaticamente.</p>
<p>La batteria esaurisce rapidamente la carica</p>	<p>La carica della batteria ricaricabile non è sufficiente.                  ➔ Caricare completamente la batteria ricaricabile. (→22)                  La batteria ricaricabile è scaduta.                  ➔ Acquistare una nuova batteria ricaricabile. (→138)</p>
<p>La fotocamera si spegne da sola</p>	<p>È attiva la funzione di spegnimento automatico.                  ➔ Riaccendere la fotocamera dall'interruttore principale oppure disattivare la funzione di spegnimento automatico. (→120)</p>
<p>Sul display LCD lampeggia solo l'icona &lt;☐ &gt;</p>	<p>Il livello di carica della batteria ricaricabile è molto basso.                  ➔ Caricare la batteria ricaricabile. (→22)                  La fotocamera non funziona in modo corretto.                  ➔ Premere il pulsante di scatto a metà corsa per ripristinare le funzioni della fotocamera. (→29)                  * Se l'icona &lt;☐ &gt; è ancora visualizzata, è necessario riparare la fotocamera. Contattare il Centro Assistenza Canon di zona. (→retro della copertina)</p>



**Scatto**

Impossibile scattare o memorizzare le foto	<p>La scheda CF non è inserita in modo corretto.</p> <p>➔ Inserire la scheda CF in modo corretto. (→28)</p> <p>La scheda CF è piena.</p> <p>➔ Inserire una scheda CF nuova o cancellare alcune immagini. (→28, 43, 104)</p> <p>La batteria ricaricabile è scarica.</p> <p>➔ Caricare la batteria ricaricabile. (→22)</p> <p>L'immagine non è a fuoco (l'indicatore di messa a fuoco lampeggia).</p> <p>➔ Premere il pulsante di scatto a metà corsa per ripetere la messa a fuoco. Se il problema persiste, usare la messa a fuoco manuale. (→29, 59)</p>
La definizione delle immagini e dei dati visualizzati sul monitor LCD è scarsa	<p>Sul monitor si è depositata della polvere o altri tipi di residui.</p> <p>➔ Pulire il monitor con un panno morbido per occhiali.</p> <p>Il monitor LCD deve essere sostituito.</p> <p>➔ Rivolgersi al rivenditore della fotocamera o al Centro Assistenza Canon. (→10, retro della copertina)</p>
Le immagini non sono nitide	<p>L'interruttore della modalità di messa a fuoco dell'obiettivo è impostato su &lt;MF&gt; (o &lt;M&gt;).</p> <p>➔ Impostare l'interruttore della modalità di messa a fuoco su &lt;AF&gt;. (→27)</p> <p>La fotocamera è stata mossa durante lo scatto della foto.</p> <p>➔ Premere il pulsante di scatto facendo attenzione a tener ferma la fotocamera. (→29, 36)</p>
Impossibile utilizzare la scheda CF	<p>I dati della scheda CF sono danneggiati.</p> <p>➔ Formattare la scheda CF. (→105)</p> <p>➔ Utilizzare il tipo di scheda CF consigliato. (→2, 139)</p>
Sul display LCD viene visualizzato il messaggio "C bC".	<p>La batteria della data e dell'ora è scarica.</p> <p>➔ Sostituire la batteria. (→113)</p>

**Controllo e gestione delle immagini**

Non è possibile cancellare le immagini	<p>È possibile che le immagini siano protette.</p> <p>➔ Rimuovere la protezione delle immagini. (→103)</p>
La data e l'ora visualizzate non sono corrette	<p>È possibile che l'impostazione Date/Time (Data/ora) non sia corretta.</p> <p>➔ Impostare la data e l'ora in modo corretto. (→34)</p>
Sullo schermo TV non viene visualizzata alcuna immagine	<p>Il cavo video non è collegato in modo corretto.</p> <p>➔ Inserire i connettori del cavo video in modo corretto. (→112)</p> <p>Non è stato impostato il formato di video corretto (NTSC o PAL).</p> <p>➔ Impostare sulla fotocamera il formato di video corrispondente all'impostazione TV. (→112)</p>

## Accessori principali (opzionali)



### Batteria ricaricabile BP-511

Si tratta di una potente batteria ricaricabile al litio. La tensione nominale è pari a 7,4 V. Per la carica è possibile utilizzare l'adattatore di alimentazione compatto CA-PS400. La carica completa ha una durata di circa 490 scatti (normale, flash 50%). Il tempo di caricamento è pari a circa 90 minuti.



### Impugnatura per batteria BG-ED3

L'impugnatura per batteria BG-ED3 può contenere due gruppi batterie BP-511 e dispone del pulsante di scatto, di ghiera elettroniche, del pulsante di blocco AE/AF e del pulsante di selezione del punto AF per le foto ritratto (in verticale). È possibile utilizzare anche l'accoppiatore CC.



### Lenti di correzione diottrica serie E

Le lenti di correzione diottrica serie E (-4/+3 diottrie) con paraocchi possono essere inserite nell'oculare mirino della fotocamera per aumentare ulteriormente la gamma di correzione diottrica.



### Speedlite con attacco a slitta

Fotografare con uno Speedlite serie EX è facile quanto scattare foto in modalità automatica senza flash. Tutti gli Speedlite serie EX consentono l'uso del flash automatico E-TTL, della sincronizzazione ad alta velocità (Flash FP) e del blocco FE. Con lo Speedlite 550EX è possibile utilizzare un sistema di flash automatico E-TTL a distanza con più Speedlite.



### Flash macro

I flash macro serie EX sono prodotti ideali per la macrofotografia con flash.

È possibile attivare una sola o entrambe le torce e controllare la potenza del flash per ottenere effetti di illuminazione sofisticati tramite il sistema automatico E-TTL. Inoltre, sono disponibili la sincronizzazione ad alta velocità (Flash FP), il blocco FE e un sistema a distanza con Speedlite multi-light (modello 550EX come unità secondaria) per ottenere diversi effetti.





### Controllo a distanza con timer TC-80N3

Il controllo a distanza viene collegato tramite un cavo da 80 cm e dispone delle funzioni di (1) autoscatto, (2) timer di intervallo, (3) timer per esposizione lunga e (4) funzione di impostazione per il conteggio delle esposizioni. Il timer può essere impostato da un secondo a 99 ore, 59 minuti, 59 secondi con incrementi di 1 secondo. Il dispositivo è dotato, inoltre, della funzione di blocco del pulsante di scatto e di un connettore di bloccaggio rapido da collegare all'attacco per il controllo a distanza della fotocamera EOS D60.



### Controllo a distanza RS-80N3

Controllo a distanza dotato di un cavo di 80 cm da utilizzare per evitare vibrazioni della fotocamera durante l'uso di teleobiettivi potenti, macrofotografia ed esposizioni in modalità posa (posa B). È possibile utilizzare il controllo a distanza per premere il pulsante di scatto a metà corsa o fino in fondo. Il dispositivo è dotato, inoltre, della funzione di blocco del pulsante di scatto e di un connettore di bloccaggio rapido da collegare all'attacco per il controllo a distanza della fotocamera EOS D60.



### Scheda CF

Dispositivo di memorizzazione dati in cui vengono registrate le immagini acquisite. Si consiglia di acquistare schede CF prodotte da Canon.



### Adattatore scheda PC

Consente di inserire una scheda CF nell'alloggiamento o nel lettore per schede PC.

## Diagramma del sistema

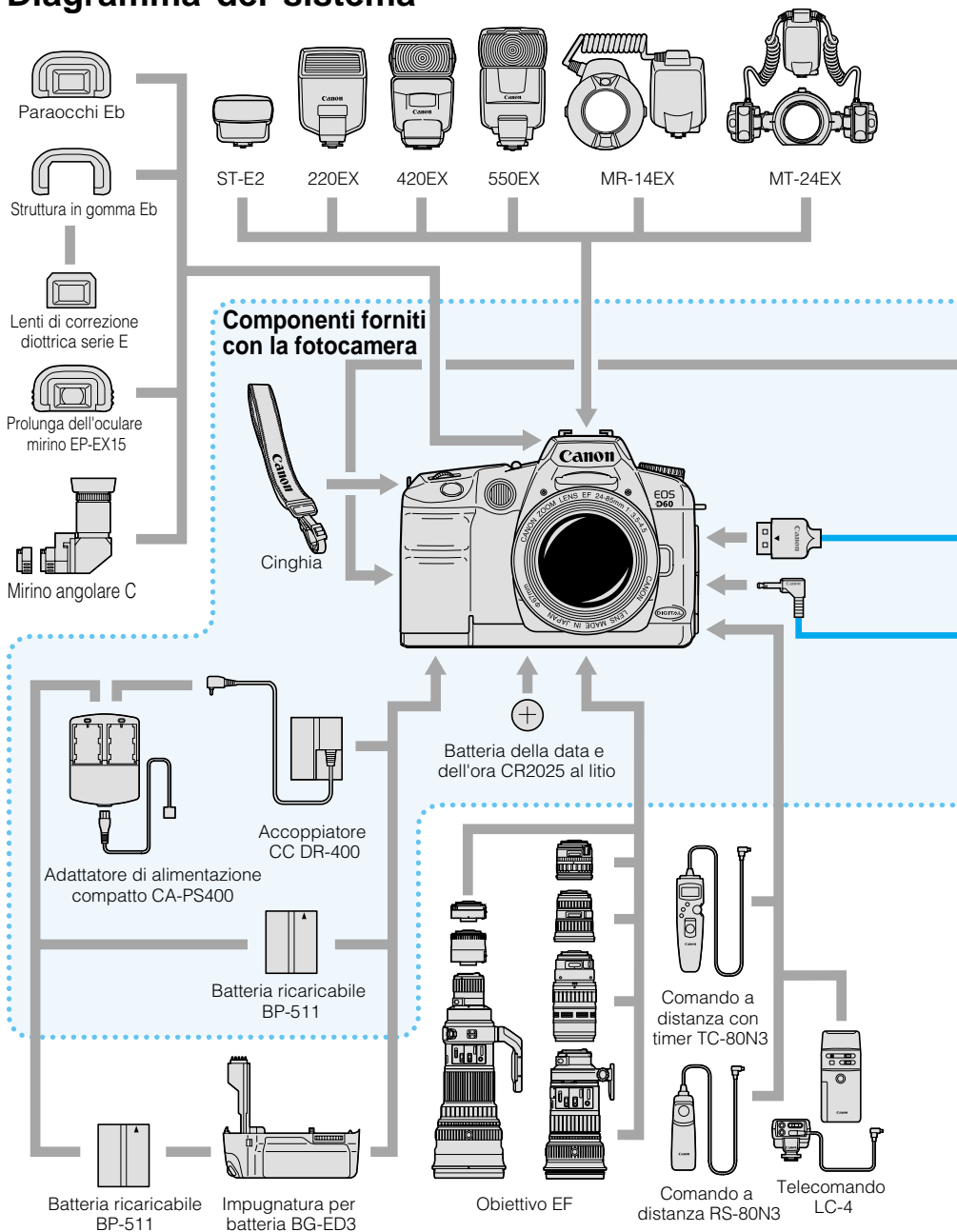

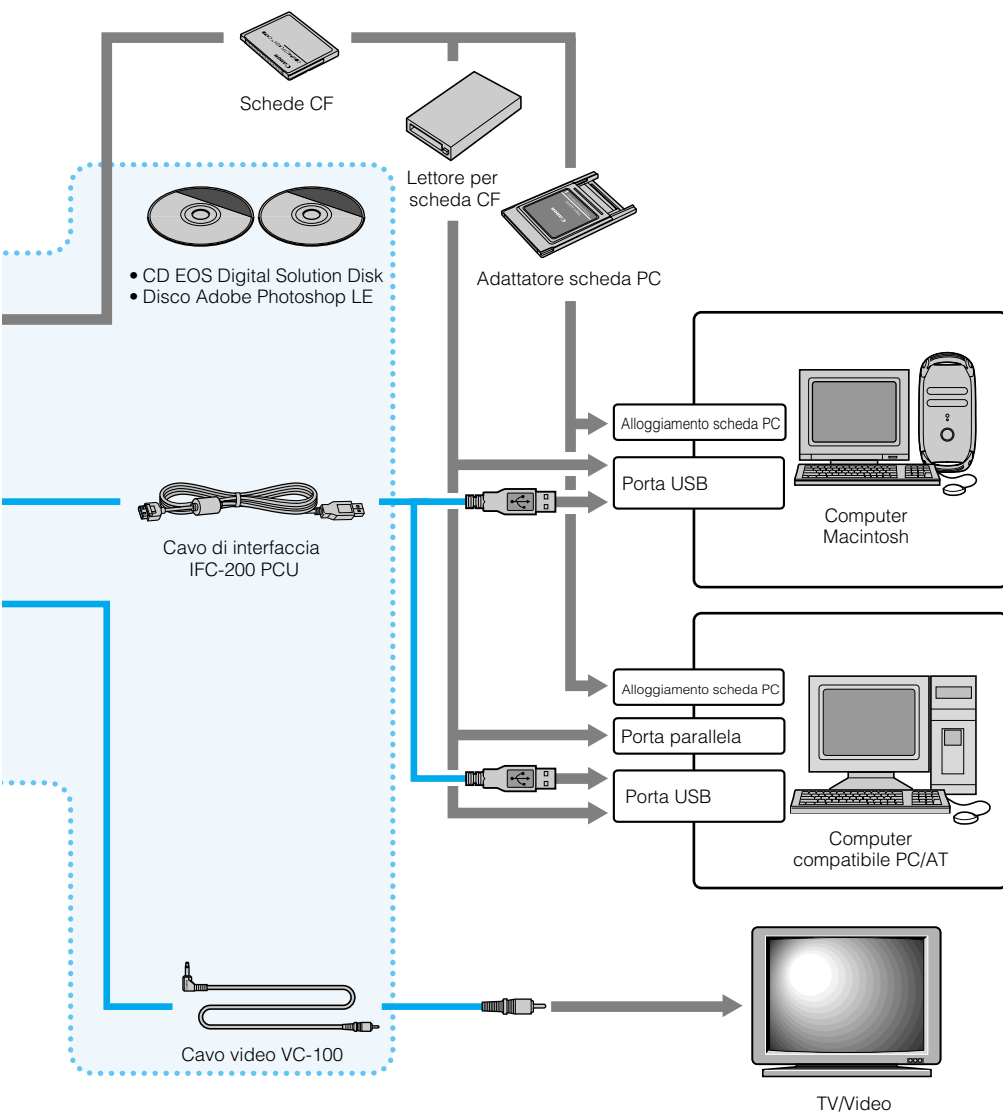

## Caratteristiche tecniche

### ● Tipo

Tipo .....	Fotocamera digitale AF/AE SLR con flash incorporato
Supporto di memorizzazione ..	Scheda CF Tipo I e II
Dimensioni immagine .....	22,7 mm × 15,1 mm
Obiettivi compatibili .....	Obiettivi Canon EF (Lunghezza focale effettiva: 1,6 volte la lunghezza focale dell'obiettivo)
Attacco obiettivo .....	Attacco EF Canon

### ● Componente per l'elaborazione di immagini

Tipo .....	Sensore CMOS ad alta sensibilità, risoluzione elevata e a piano singolo
Pixel .....	Pixel effettivi: circa 6,3 megapixel Pixel totali: circa 6,52 megapixel (3152×2068)
Scala .....	3:2
Metodo di filtraggio del colore ..	Filtro dei colori primari
Filtro low-pass .....	Situato davanti al sensore CCD, non rimovibile

### ● Sistema di memorizzazione

Formato di memorizzazione .....	DCF (Design rule for Camera System, compatibile con sRGB)
Formato immagine .....	JPEG e RAW (12 bit)
Dimensioni file .....	(1) Alta/Fine: circa 2,5 MB (3072×2048 pixel) (2) Alta/Normale: circa 1,3 MB (3072×2048 pixel) (3) Media/Fine: circa 1,4 MB (2048×1360 pixel) (4) Media/Normale: circa 0,7 MB (2048×1360 pixel) (5) Bassa/Fine: circa 0,9 MB (1536×1024 pixel) (6) Bassa/Normale: circa 0,5 MB (1536×1024 pixel) (7) RAW: circa 7,4 MB (3072×2048 pixel) * Le dimensioni effettive del file dipendono dalle condizioni di scatto e dalla sensibilità ISO.
Numerazione file .....	(1) Numerazione continua (2) Azzeramento automatico
Parametri di elaborazione .....	Parametri standard e fino a tre set di parametri di elaborazione personalizzati.
Interfaccia .....	USB Ver. 1.1 (con cavo specifico)

### ● Bilanciamento del bianco

Sistema .....	Componente per l'elaborazione di immagini
Impostazioni .....	(1) Automatico (2) Luce naturale (3) Nuvoloso (4) Tungsteno (5) Fluorescente (6) Flash (7) Personalizzato

### ● Mirino

Tipo .....	Pentaprisma a livello dell'occhio
Campo di visuale .....	95% verticale e orizzontale rispetto ai pixel effettivi
Ingrandimento .....	0,88x (-1 diottria con obiettivo da 50 mm impostato su infinito)
Piano focale .....	20 mm
Regolazione diottrica incorporata .....	-3 / +1 diottria.
Schermo di messa a fuoco .....	Nuovo schermo laser smerigliato fisso
Specchio reflex .....	Semispecchio a ritorno rapido (Rapporto trasmissione/riflessione di 40:60, senza chiusura dello specchio con obiettivo EF 600 mm f/4 o con focale inferiore)

Informazioni visualizzate nel mirino .... Informazioni AF: punti AF, indicatore di conferma della messa a fuoco  
 Informazioni sull'esposizione: tempo di scatto, diaframma, esposizione manuale, blocco AE, cerchio di lettura parziale, livello di esposizione, valore di compensazione dell'esposizione, livello AEB  
 Informazioni sul flash: flash pronto, sincronizzazione ad alta velocità, blocco FE, valore di compensazione dell'esposizione flash, icona della compensazione dell'esposizione flash, indicatore della lampada di riduzione effetto occhi rossi  
 Avvisi: relativi all'esposizione, al blocco FE improprio e alla scheda CF (scheda piena, errore scheda, scheda CF non inserita, scheda occupata)  
 Altre informazioni: N.ro max. di scatti durante lo scatto continuo, scatti restanti  
 Previsualizzazione della profondità di campo ... Attivata con il pulsante di previsualizzazione della profondità di campo

### ● Autofocus

Tipo ..... TTL-CT-SIR con Multi-BASIS  
 (TTL Secondary Image Registration AF)  
 Punti AF ..... 3 (| + |)  
 Gamma di funzionamento AF . EV 0,5-18 (a 20°, ISO 100)  
 Modalità di messa a fuoco ..... (1) AF One-Shot AF (2) AF AI Servo (3) AF AI Focus  
 (4) Messa a fuoco manuale (MF)  
 Selezione del punto AF ..... (1) Automatica (2) Manuale  
 Indicatore del punto AF attivo ..... Visualizzazione sovrapposta nel mirino e indicazione sul display LCD  
 Luce ausiliaria AF ..... Emessa automaticamente da una lampada  
 Copertura effettiva: circa 3,8 m / (al centro)

### ● Controllo dell'esposizione

Metodo di lettura ..... Lettura TTL alla massima apertura con SPC (fotocellula al silicio) a 35 zone  
 (1) Lettura valutativa (collegata a tutti i punti AF)  
 (2) Lettura parziale (circa 9,5% del mirino al centro)  
 (3) Lettura media pesata al centro  
 Intervallo di lettura ..... EV 2-20 (a 20°C con obiettivo da 50 mm f/1,4, ISO 100)  
 Metodi di controllo esposizione ..... (1) AE Programma (Automatismo totale, Ritratto, Panorama, Soggetti ravvicinati, Sport, Ritratto notturno, Programma) (2) AE a priorità dei tempi  
 (3) AE a priorità dei diaframmi (4) AE a priorità della profondità di campo (5) Esposizione manuale (6) AE flash programma E-TTL  
 Gamma di sensibilità ISO ..... Equivalente a 100, 200, 400, 800, 1000 ISO  
 Compensazione dell'esposizione .... AEB: +/-2 stop con incrementi di 1/2 o 1/3 di stop.  
 Sequenza di bracketing: esposizione standard, sottoesposizione, sovraesposizione  
 Manuale: +/-2 stop con incrementi di 1/2 o 1/3 di stop  
 (associabile alla funzione AEB)  
 Blocco AE ..... Automatico: applicato automaticamente quando si raggiunge la messa a fuoco nella modalità AF One-Shot con lettura valutativa.  
 Manuale: applicato con il pulsante di blocco AE.

### ● Otturatore

Tipo ..... Otturatore sul piano focale controllo elettronicamente  
 Tempo di scatto ..... da 1/4000 di secondo a 30 secondi (con incrementi di 1/2 o 1/3 di stop),  
 esposizione posa (posa B), velocità di sincronizzazione X pari a 1/200 di secondo.  
 Rilascio dell'otturatore ..... Scatto elettromagnetico a sfioramento

Autoscatto ..... Ritardo di 10 secondi.  
 Controllo a distanza ..... Compatibile con il controllo a distanza RS-80N3

### ● Flash incorporato

Tipo ..... Flash automatico E-TTL ad autoestrazione (retrattile)  
 Numero guida ..... 12 (ISO 100, in metri)  
 Tempo di ricarica ..... Circa 3 sec.  
 Indicatore flash pronto ..... L'icona flash pronto compare nel mirino  
 Copertura del flash ..... Angolo di campo obiettivo di 18 mm  
 Sistema di flash automatico ..... Flash automatico E-TTL (collegato a tutti i punti AF)  
 Compensazione dell'esposizione flash ... +/-2 stop con incrementi di 1/2 e 1/3 di stop

### ● Speedlite esterno

Speedlite compatibili ..... Speedlite serie EX (flash automatico E-TTL)  
 Terminale di sincronizzazione PC .... Fornita

### ● Motore

Modalità motore ..... (1) Scatto singolo (2) Scatto continuo (3) Autoscatto  
 Velocità di scatto continuo ..... Velocità max. di circa 3 fotogrammi al secondo (in modalità AF One-Shot con un tempo di scatto pari a 1/250 di secondo o superiore)  
 N.ro max scatti durante lo scatto continuo ... 8 scatti

### ● Display LCD

Illuminazione del display LCD ..... Fornita

### ● Monitor LCD

Tipo ..... Monitor a cristalli liquidi a colori TFT  
 Dimensioni dello schermo ..... 4,57 cm  
 Pixel ..... Circa 114.000  
 Campo di visuale ..... Circa 100/ rispetto ai pixel effettivi  
 Controllo della luminosità ..... Due livelli (Standard e Intensa)

### ● Riproduzione delle immagini

Formato di visualizzazione immagini ... (1) Immagine singola (2) Immagine singola con informazioni (3) Indice a 9 immagini (4) Ingrandimento (5) Riproduzione automatica  
 Avviso di luminosità eccessiva ..... Nel formato (2) sopra menzionato qualsiasi area sovraesposta dell'immagine lampeggia durante la visualizzazione.

### ● Protezione e cancellazione delle immagini

Protezione ..... È possibile proteggere una singola immagine memorizzata nella scheda CF.  
 Cancellazione ..... È possibile cancellare una singola immagine o tutte le immagini nella scheda CF (tranne le immagini protette).

### ● Menu

Categorie dei menu ..... (1) Scatto: Rosso (2) Riproduzione immagini: Blu (3) Impostazione: Giallo  
 Lingua del monitor LCD ..... (1) Giapponese (2) Inglese (3) Francese (4) Tedesco  
 Funzioni di personalizzazione .. 14 funzioni di personalizzazione con 38 impostazioni



## ● Alimentazione

Batteria ..... Una batteria ricaricabile BP-511  
 \* L'alimentazione CA può essere fornita tramite l'accoppiatore CC.

Durata della batteria .....	Temp. normale	Temp. bassa
	Senza flash	480 scatti
	Flash 50%	400 scatti

\* Le cifre sopra riportate si riferiscono all'uso di una batteria ricaricabile BP-511 completamente carico.

Controllo della batteria ..... Automatico, visualizzato in tre livelli  
 Risparmio energetico ..... Fornito. La fotocamera si spegne dopo 1, 2, 4, 8, 15 o 30 minuti.  
 Batteria per data e ora ..... Una batteria CR2025 al litio

## ● Dimensioni e peso

Dimensioni ..... 149,5 (L) × 106,5 (A) × 75 (P) mm  
 Peso ..... 780 g (escluse batteria e scheda CF)

## ● Condizioni operative

Temperature operative ..... 0°C – 40°C  
 Percentuale di umidità operativa .... 85% o inferiore

## ● Adattatore di alimentazione compatto CA-PS400

Batteria compatibile ..... Batteria ricaricabile BP-511  
 Accoppiatore compatibile ..... Accoppiatore CC DR-400  
 Connettore batteria ..... 2 (ricarica non consentita quando l'accoppiatore CC è collegato)  
 Lunghezza del cavo di alimentazione .... Circa 1,8 m  
 Tempo di ricarica ..... Circa 90 min. (per batteria)  
 Potenza nominale ..... 100-240 VCA (50/60 Hz)  
 Potenza nominale erogata ..... Durante la ricarica della batteria: 8,4 VCC  
 Con accoppiatore collegato ..... 8,1 VCC  
 Temperature operative ..... 0°C – 40°C  
 Percentuale di umidità operativa .... 85% o inferiore  
 Dimensioni ..... 100 (L) × 51 (A) × 133 (P) mm  
 Peso ..... 285 g (escluso cavo di alimentazione)

## ● Accoppiatore CC DR-400

Adattatore compatibile ..... Adattatore di alimentazione compatto Canon PS400  
 Fotocamera compatibile ..... EOS D60, EOS D30  
 Potenza nominale ..... 6,3-10,5 VCC  
 Potenza nominale erogata ..... 6,3-10,5 VCC  
 Lunghezza del cavo ..... Circa 1,8 m  
 Temperature operative ..... 0°C – 40°C  
 Percentuale di umidità operativa .... 85% o inferiore  
 Dimensioni ..... 38,4 (L) × 21 (A) × 55,3 (P) mm  
 Peso ..... 110 g (escluso cavo di alimentazione)

- Tutte le specifiche sopra riportate si basano sui test Canon.
- Le specifiche e l'aspetto della fotocamera sono soggetti a modifiche senza preavviso.

# Indice

## A

Accessori .....	138
A-DEP .....	76
AE .....	128
AEB (Bracketing automatico dell'esposizione) ....	78
Blocco AE .....	80, 133
AF .....	27, 128
Luce ausiliaria AF .....	39
Modalità AF .....	54
Punto AF .....	57
AF AI Focus .....	56
AF AI Servo per soggetti in movimento ...	56
Valore del diaframma .....	128
Funzione di spegnimento automatico .....	29, 120
Azzeramento automatico .....	114
Av .....	72

## B

Zona di base .....	18, 86
Controllo della batteria .....	20
Durata della batteria .....	25
Batteria ricaricabile .....	22, 138
Segnale acustico .....	118
Uso del flash incorporato .....	86
copertura del flash .....	87
tempo di sincronizzazione del flash	
valore del diaframma .....	87
riduzione effetto occhi rossi .....	89
Esposizione posa (posa B) .....	83

## C

Letture media pesata al centro .....	62
Scheda CF (CompactFlash) ..	11, 28, 128, 139
Formattazione .....	105, 130
Spia della carica .....	19, 22
Modalità Soggetti ravvicinati .....	46
CMOS .....	2, 115
Temperatura del colore .....	65
Adattatore di alimentazione compatto ..	19, 22
Rapporto di compressione .....	50
Numerazione continua .....	114
Scatto continuo .....	63
Zona creativa .....	18, 86
Funzioni di personalizzazione .....	121, 122
Bilanciamento del bianco personalizzato .....	66

## D

Specificazione della stampa della data ..	110
---	-----

Accoppiatore CC .....	19, 26
Profondità di campo .....	73, 128
Regolazione diottrica .....	36
Lenti di correzione diottrica .....	138
DPOF (Digital Print Order Format)	
.....	97, 106, 129
Modalità motore .....	63

## E

Cancellazione .....	43, 104
Letture valutativa .....	63
Esposizione .....	129
Impostazione della compensazione dell'esposizione ....	77
Avvisi di esposizione .....	132
Coperchio dell'oculare mirino .....	21, 82

## F

FEB (Bracketing dell'esposizione con il flash) ....	94
Blocco FE .....	90, 95
Numeri di file .....	114, 129
Compensazione dell'esposizione flash ...	91, 95
Uso del flash .....	39, 85
Indicatore di conferma della messa a fuoco ....	17
Blocco della messa a fuoco .....	58
Formattazione .....	105, 130
Flash FP (sincronizzazione ad alta velocità) ....	94
Pressione del pulsante di scatto fino in fondo ...	29
Scatto di foto completamente automatico ...	38
Tabella delle funzioni disponibili .....	131

## H

Pressione del pulsante di scatto a metà corsa ....	29
Precauzioni per l'uso .....	10
Sincronizzazione ad alta velocità .....	94

## I

Informazioni sull'immagine .....	41, 100
Zona immagine .....	18
Componente per l'elaborazione di immagini ...	2, 115
Stampa dell'indice .....	109
Pulsante informazioni .....	60, 100
Cavo di interfaccia .....	3
Sensibilità ISO .....	51, 118, 130

## J

JPEG .....	50, 130
------------	---------

**L**

Modalità Panorama .....	45
Lingua .....	121
Luminosità del display LCD .....	120
Display LCD .....	10, 16
Illuminazione del display LCD .....	67
Obiettivo .....	27

**M**

Flash macro .....	138
Ghiera principale .....	20, 30
Manuale .....	74
Messa a fuoco manuale .....	59
Interruttore principale .....	20, 29
Elenco dei messaggi .....	135
Funzioni dei menu .....	32, 118
Modalità di lettura .....	61
MF (Messa a fuoco manuale) .....	27, 59
Blocco dello specchio .....	84, 122
Ghiera delle modalità .....	18
Modellazione flash .....	95

**N**

Modalità Ritratto notturno .....	48
Flash di altri produttori .....	96
NTSC .....	112, 121

**O**

AF One-Shot .....	55
-------------------	----

**P**

PAL .....	112, 121
Selezione dei parametri .....	52
Lettura parziale .....	62
Adattatore scheda PC .....	139
Terminale PC .....	96
Modalità Ritratto .....	44
Selezione dell'ordine di stampa .....	106
stampa della data .....	110
stampa del numero di file .....	111
tipo di stampa .....	109
tutte le immagini .....	108
immagine singola .....	107
AE Programma .....	68
Linea di programma .....	133
Programma scalare .....	69
Protezione .....	103

**Q**

Ghiera di comando rapido .....	20, 31
--------------------------------	--------

**R**

Capacità di memorizzazione .....	50
Dimensioni di memorizzazione .....	50
Effetto occhi rossi .....	130
Riduzione effetto occhi rossi .....	89
Comando a distanza .....	139

**S**

Autoscatto .....	81
Controllo delle impostazioni .....	60
Modalità di scatto .....	18
Pulsante di scatto .....	29
Tempo di scatto .....	130
Scatto singolo .....	63
Specifiche .....	142
Modalità Sport .....	47
Cinghia .....	21
Tempo di sincronizzazione .....	87, 96
Diagramma del sistema .....	140

**T**

Uso del timer .....	20
Comando a distanza con timer .....	139
Tv .....	70

**V**

Sistema video .....	121
Mirino .....	17
Visualizzazione delle immagini .....	40, 98
riproduzione automatica .....	101
visualizzazione di immagini ingrandite ...	99
cancellazione di immagini	
immagine singola .....	43
tutte le immagini .....	104
scorrimento delle immagini .....	99
protezione delle immagini .....	103
rotazione delle immagini .....	102
visualizzazione di una singola immagine .....	98
visualizzazione dell'indice .....	98

**W**

Bilanciamento del bianco .....	64, 66
Scatto con multi-flash a distanza .....	95



**CANON INC.** 30-2, Shimomaruko 3-chome, Ohta-ku, Tokyo 146-8501, Japan

**U.S.A. ————— CANON U.S.A. INC.**

Per tutte le domande relative alla fotocamera chiamare il numero verde 1-800-OK-CANON o scrivere a: Customer Relations, Canon U.S.A., Inc. One Canon Plaza, Lake Success, N.Y. 11042-1198

**CANADA ————— CANON CANADA INC. HEADQUARTERS**

6390 Dixie Road, Mississauga, Ontario L5T 1P7, Canada

**CANON CANADA INC. MONTREAL BRANCH**

5990, Côte-de-Liesse, Montréal Québec H4T 1V7, Canada

**CANON CANADA INC. CALGARY OFFICE**

2828, 16th Street, N.E. Calgary, Alberta T2E 7K7, Canada

Per tutte le domande relative alla fotocamera chiamare il numero verde 1-800-OK-CANON

**EUROPA, ————— CANON EUROPA N.V.**

**AFRICA E** Bovenkerkerweg 59-61, P.O. Box 2262, 1180 EG Amstelveen, The Netherlands

**MEDIO ORIENTE** **CANON COMMUNICATION & IMAGE FRANCE S.A.**

102, Avenue du Général de Gaulle 92257 La Garenne-Colombes Cedex, France

**CANON UK LTD.**

Woodhatch Reigate Surrey RH2 8BF, United Kingdom

**CANON DEUTSCHLAND GmbH**

Europark Fichtenhain A10, 47807 Krefeld, Germany

**CANON ITALIA S.p.A.**

Palazzo L, Strada 6, 20089 Rozzano, Milanofiori, Milano, Italy

**CANON Benelux N.V./S.A.**

Bessenveldstraat 7, 1831 Diegem (Machelen), Belgium

**CANON Schweiz AG**

Geschäftsbereich Wiederverkauf, Industriestrasse 12, CH-8305 Dietlikon, Switzerland

**CANON G. m. b. H.**

Oberlaaerstrasse 233, 4th floor, 1100 Wien, Austria

**CANON España, S. A.**

C/Joaquín Costa, 41, 28002 Madrid, Spain

**SEQUE Soc. Nac. de Equip., Lda.,**

Praça da Alegria, 58, 2º, 1269-149 Lisboa, Portugal

**AMERICA CENTRALE — CANON LATIN AMERICA, INC. DEPTO DE VENTAS**

**E AMERICA DEL SUD** 703 Waterford Way Suite 400 Miami, FL 33126 U.S.A.

**CANON LATIN AMERICA, INC. CENTRO DE SERVICIO Y REPARACION**

Apartado 2019, Zona Libre de Colón, República de Panamá

**ASIA ————— CANON HONGKONG CO., LTD.**

9/F, The Hong Kong Club Building, 3A Chater Road, Central, Hong Kong

**CANON SINGAPORE PTE. LTD.**

79 Anson Road #09-01/06 Singapore 079906

**OCEANIA ————— CANON AUSTRALIA PTY. LTD.**

1 Thomas Holt Drive, North Ryde, N.S.W. 2113, Australia

**CANON NEW ZEALAND LTD.**

Fred Thomas Drive, P.O. Box 33-336, Takapuna, Auckland, New Zealand

**GIAPPONE ————— CANON SALES CO., INC.**

12-15 Mita, 3-Chome, Minato-ku, Tokyo 108-8011, Japan

Le istruzioni contenute nella presente guida sono valide dal Gennaio 2002. Per informazioni sull'uso della fotocamera con accessori successivi a questa data, contattare il Centro Assistenza Canon locale.